

B.E.P B.M.A
DOMINANTE F.I.M.M

DOSSIER
TECHNIQUE

EPREUVE : E.P.2 ANALYSE D'UN DOSSIER ET REDACTION D'UN MODE
OPERATOIRE

DUREE : 04H00

COEF : 06

Le présent dossier technique comportant 6 pages numérotées de 1/6 à 6/6.
Toutes les pages sont à rendre avec la copie.

PERSPECTIVE

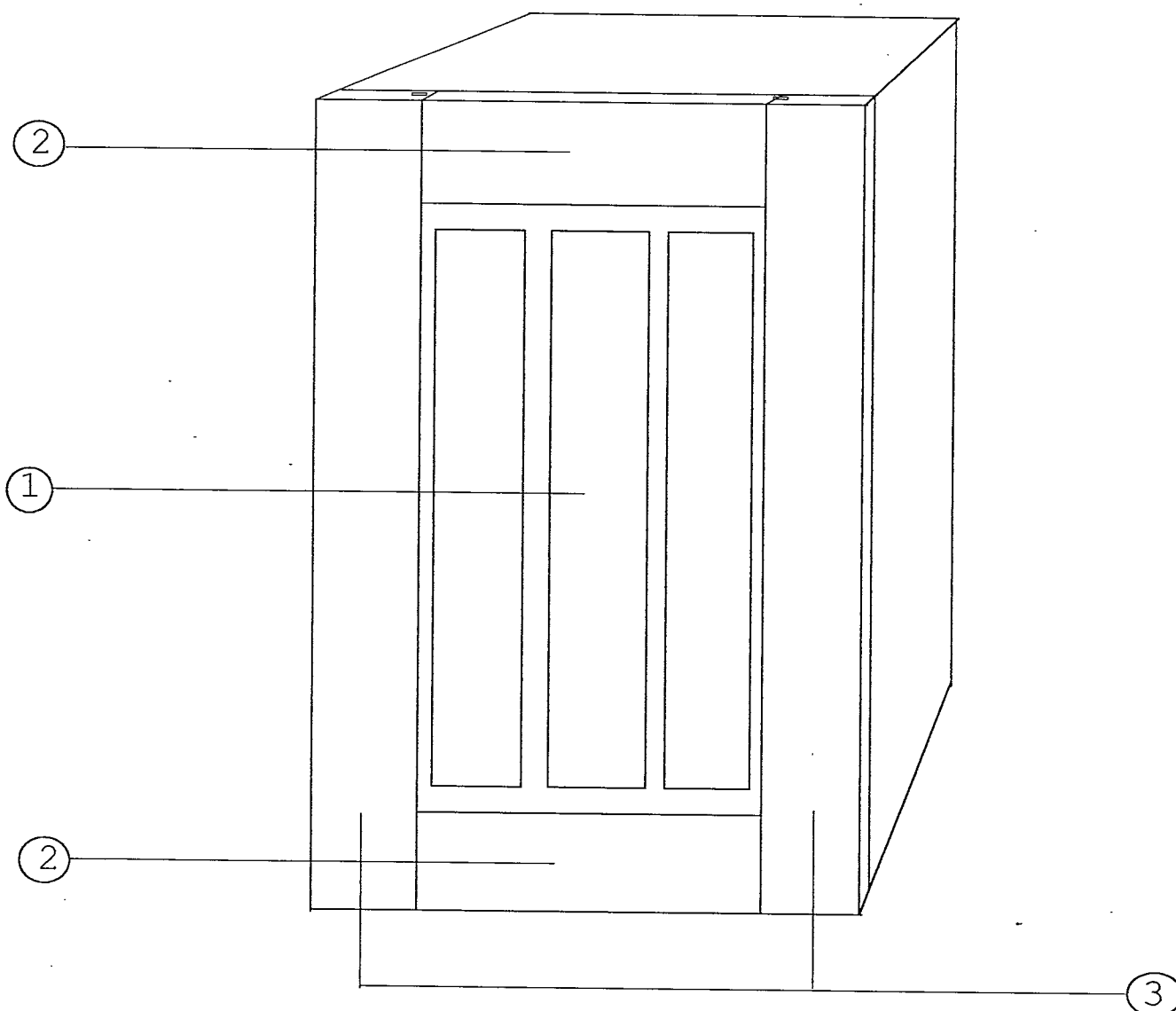

Rp	Nb	Désignation	Matière	
		Groupement "Est"	Session 2000	SUJET
		B.E.P. B.M.A. Dominante F.I.M.M.		Coef. : 6
		Epreuve : EP2. Analyse d'un dossier et rédaction d'un mode opératoire	Durée. : 4h00	page
				TIRAGES A4

VUE EN PLAN

2/6

DETAIL N°1

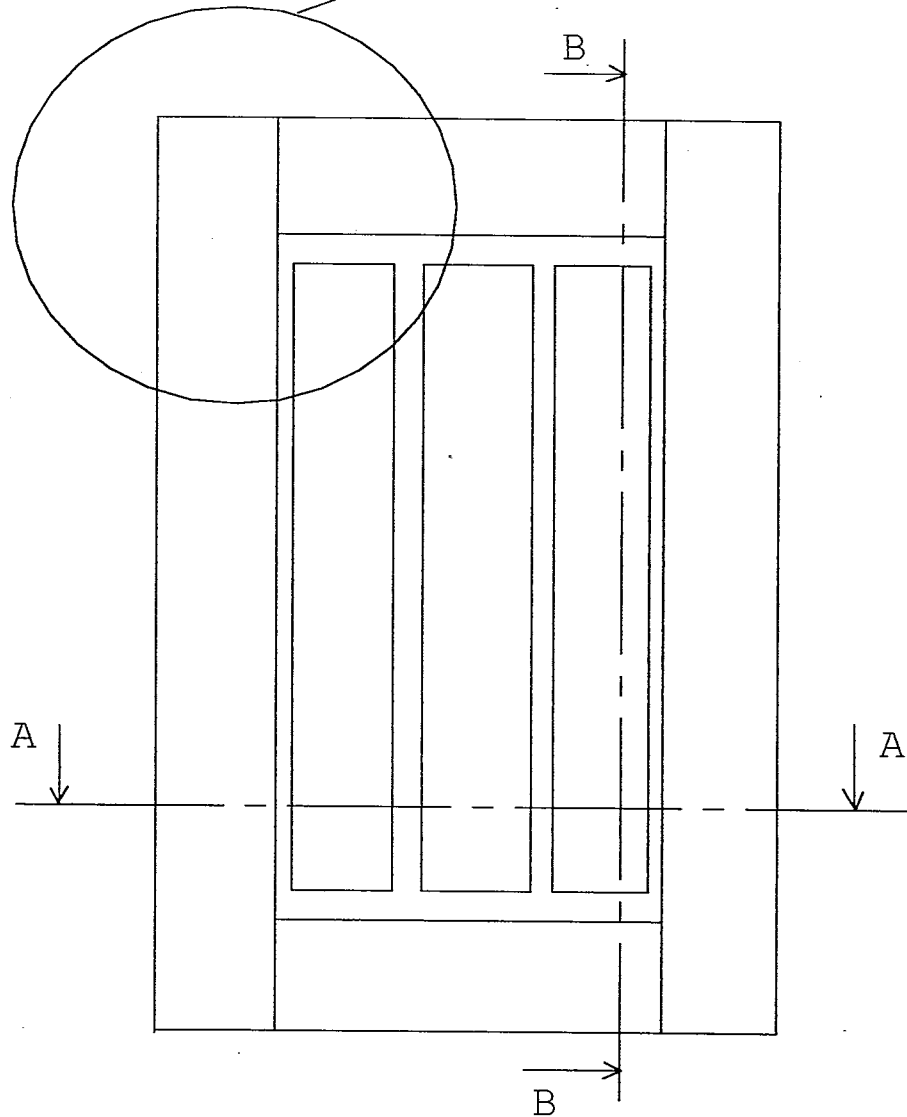

Echelle:1/5

Rp	Nb	Désignation	Matière	
		Groupement "Est"	Session 2000	SUJET
		B.E.P. B.M.A. Dominante F.I.M.M.		TIRAGES
		Epreuve : EP2.Analyse d'un dossier et rédaction d'un mode opératoire	Durée. : 4h00	Coef. : 6 page
				A4 :

PANNEAU

3/6

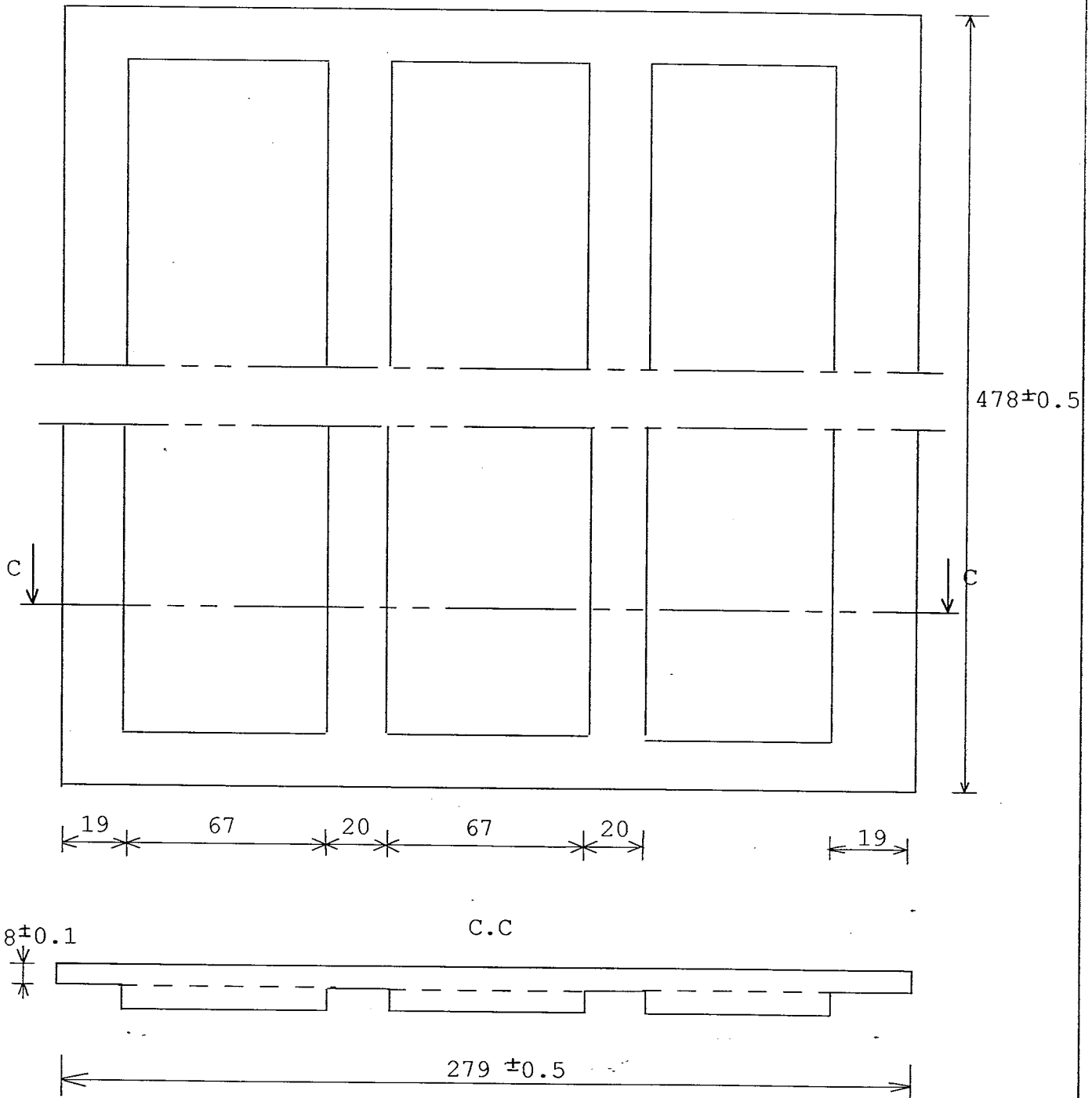

Echelle: 1/2

1	1	PANNEAU	M. D. F.
Rp	Nb	Désignation	Matière
Groupement "Est"		Session 2000	SUJET
B.E.P. B.M.A. Dominante F.I.M.M.			TIRAGES
			A4
Epreuve : EP2. Analyse d'un dossier et rédaction d'un mode opératoire		Durée. : 4h00	page

TRAVERSE

4/6

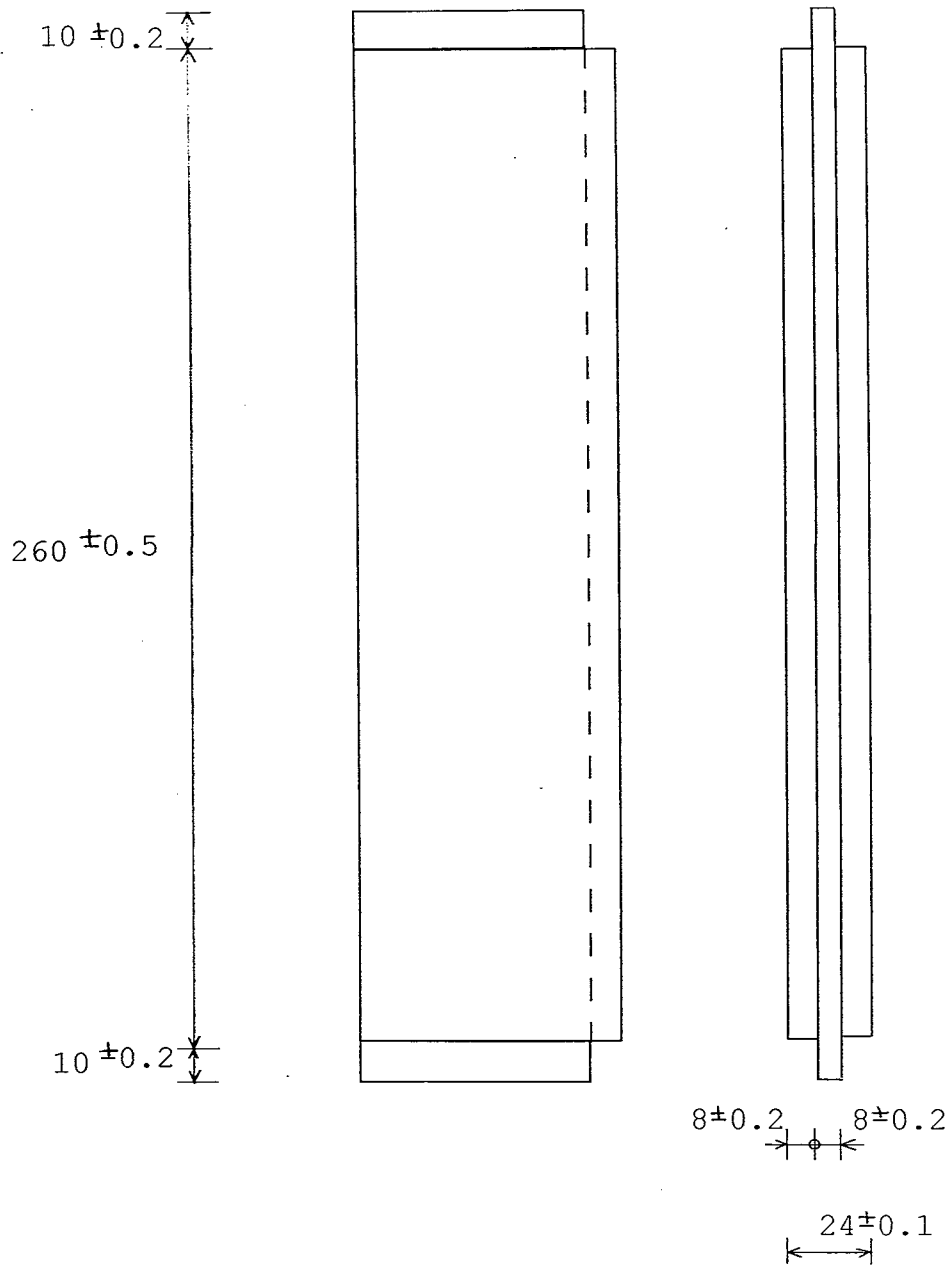

Echelle: 1/2

2	2	TRAVERSE HAUTE ET BASSE	HETRE	
Rp	Nb	Désignation	Matière	
Groupement "Est"		Session 2000	SUJET	TIRAGES
B.E.P. B.M.A. Dominante F.I.M.M.			Coef. : 6	A4
Epreuve : EP2.Analyse d'un dossier et rédaction d'un mode opératoire		Durée. : 4h00	page	

MONTANT

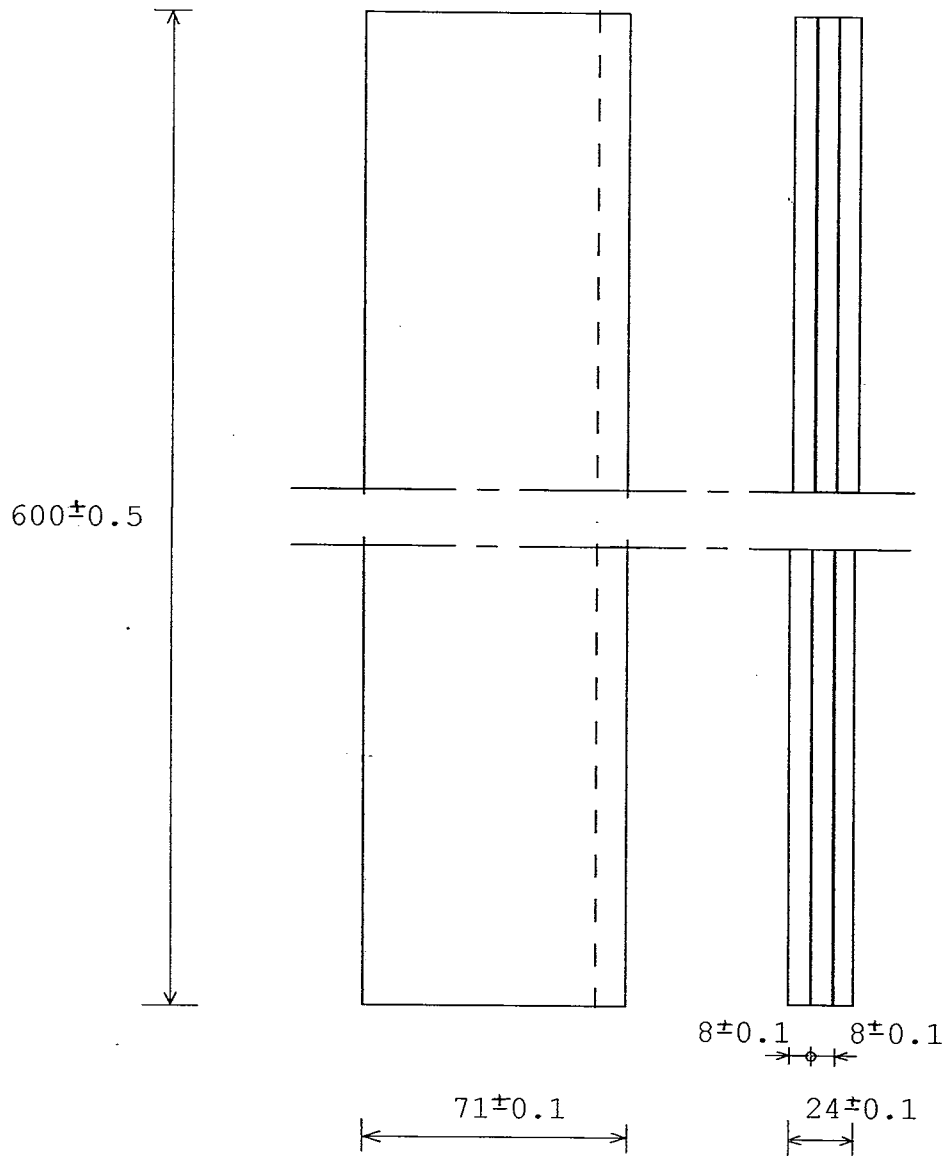

Echelle: 1/2

3	2	MONTANT DROIT ET GAUCHE	HETRE
Rp	Nb	Désignation	Matière
Groupement "Est"		Session 2000	SUJET
B.E.P. B.M.A. Dominante F.I.M.M.			Coef. : 6
Epreuve : EP2.Analyse d'un dossier et rédaction d'un mode opératoire		Durée. : 4h00	page
			TIRAGES A4

COUPE A.A

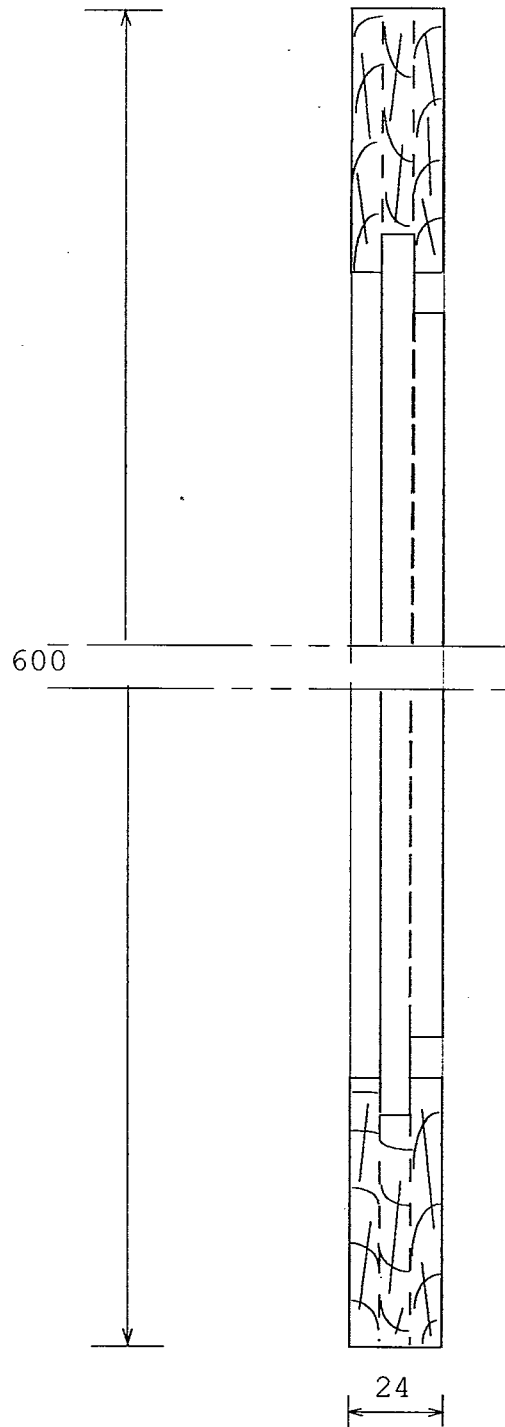

Echelle:1/2

Rp	Nb	Désignation	Matière	
		Groupement "Est"	Session 2000	SUJET
		B.E.P. B.M.A. Dominante F.I.M.M.		Coef. : 6
		Epreuve : EP2.Analyse d'un dossier et rédaction d'un mode opératoire	Durée. : 4h00	page
				TIRAGES A4