

BREVET D'ETUDES PROFESSIONNELLES  
MAINTENANCE DES VEHICULES AUTOMOBILES

C . A . P  
MAINTENANCE DES VEHICULES AUTOMOBILES

EPREUVE EP1 1 ère partie Ecrit  
Coefficient CAP : 1 BEP : 1 Durée 1 heures 30

# DOSSIER RESSOURCE

Ce dossier contient les documents :  
1/2 , 2/2

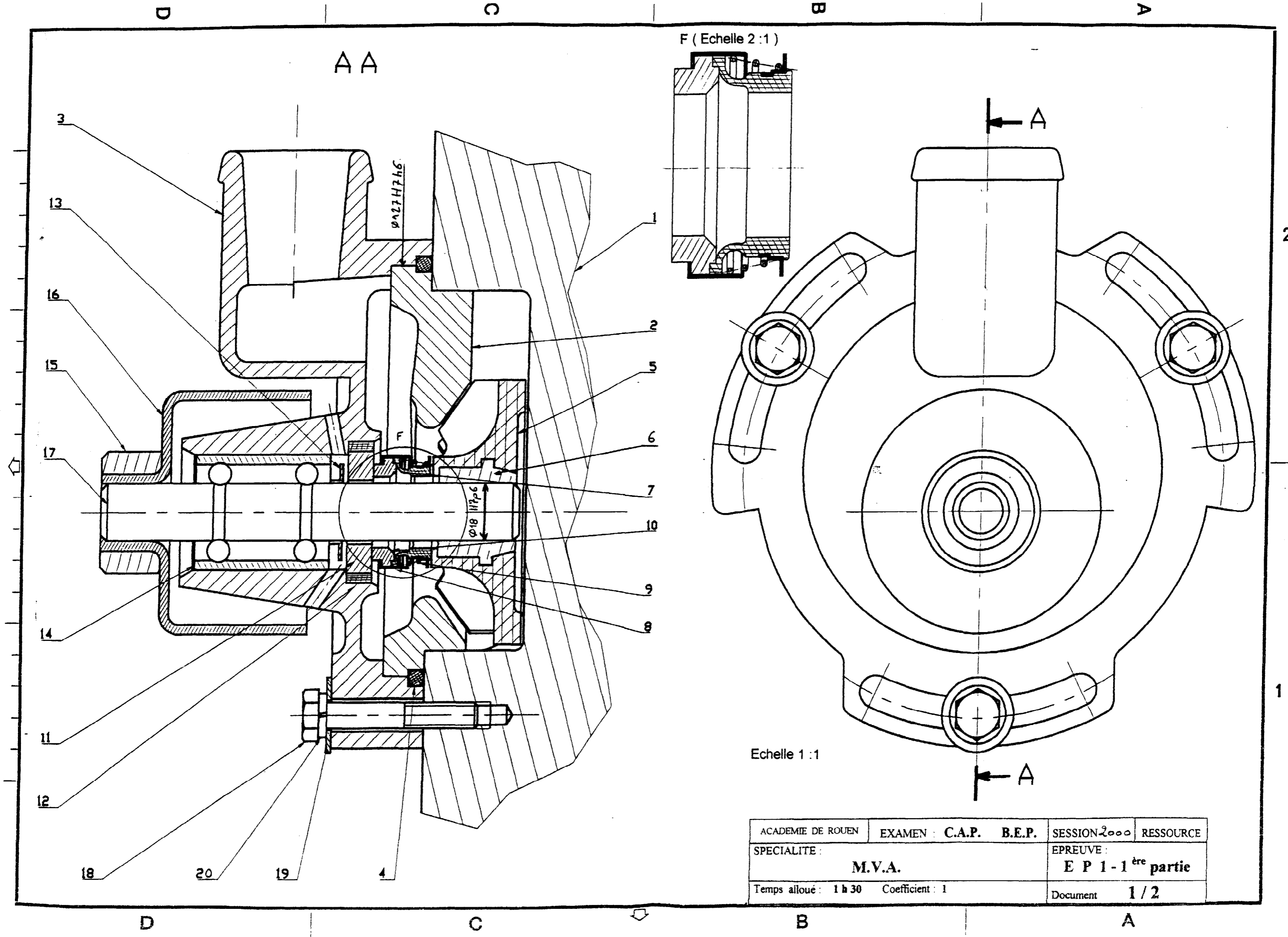

F ( Echelle 2:1 )

Echelle 1:1

ACADEMIE DE ROUEN	EXAMEN : C.A.P. B.E.P.	SESSION 2000	RESSOURCE
SPECIALITE : M.V.A.		E P 1 - 1 <sup>ere</sup> partie	
Temps alloué : 1 h 30		Coefficient : 1	
		Document	1 / 2

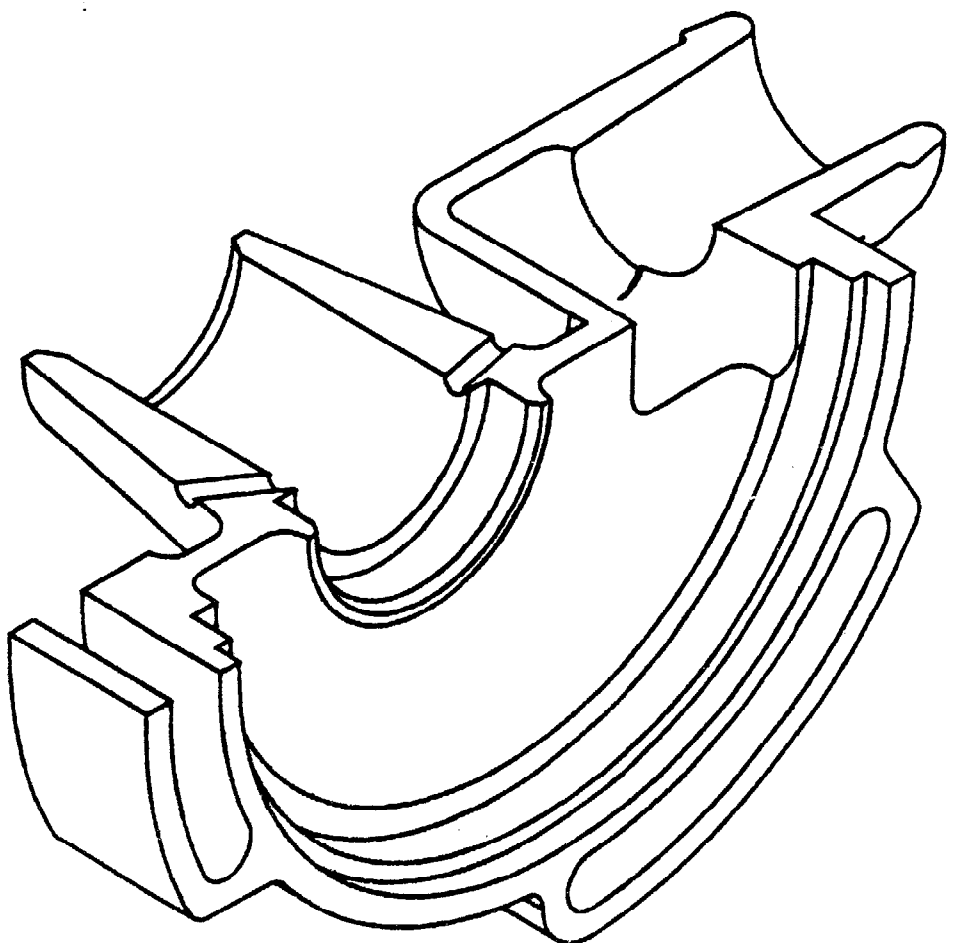
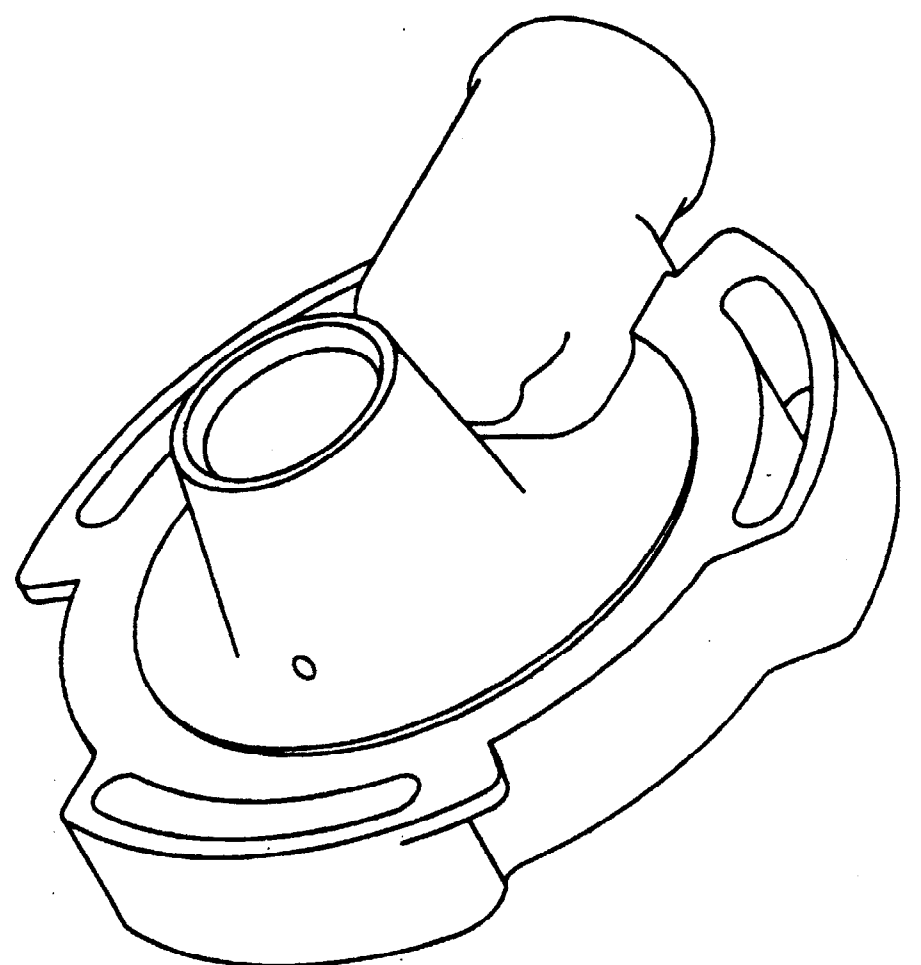

20		Rondelle		Série COURANTE
19		Rondelle		Série MOYENNE
18		Vis <b>M8-50</b>		
17	1	Arbre	15 Cr Ni 16	
16	1	Galet		
15	1	Frette		
14	1	Roulement		
13	1	Défecteur		
12	1	Joint		
11	1	Contrebague		
10	1	Bague de frottement	X4 Cr Mo S 18	
9	1	Ressort	X30 Cr13	
8	1	Capsule	S235	
7	1	Membrane	Caoutchouc	
6	1	Bague	Cu Sn10 Pb10	
5	1	Turbine	Epoxyde	
4		Joint		
3	1	Corps de pompe		
2	1	Défecteur		
1	1	Bloc Moteur	AS9U3	
Rep	Nb	Désignation	Matière	Observations

ACADEMIE DE ROUEN	EXAMEN : C.A.P. B.E.P.	SESSION <b>2000</b>	RESSOURCE
SPECIALITE : <b>M.V.A.</b>		EPREUVE : <b>E P 1 - 1<sup>ère</sup> partie</b>	
Temps alloué : 1 h 30		Coefficient : 1	Document <b>2 / 2</b>