

MINISTERE DE L'EDUCATION NATIONALE

**BACCALAUREAT PROFESSIONNEL  
CARROSSERIE**

**Option : Réparation**

**Session : 2001**

**DOSSIER RESSOURCE N°: 2**

**Ce dossier comprend 3 pages numérotées de 1/3 à 3/ 3**

**CAR-O-LINER®**

**Renault**

**No. 18:034**

Copyright © 1996-01  
**CAR-O-LINER**  
 SWEDEN

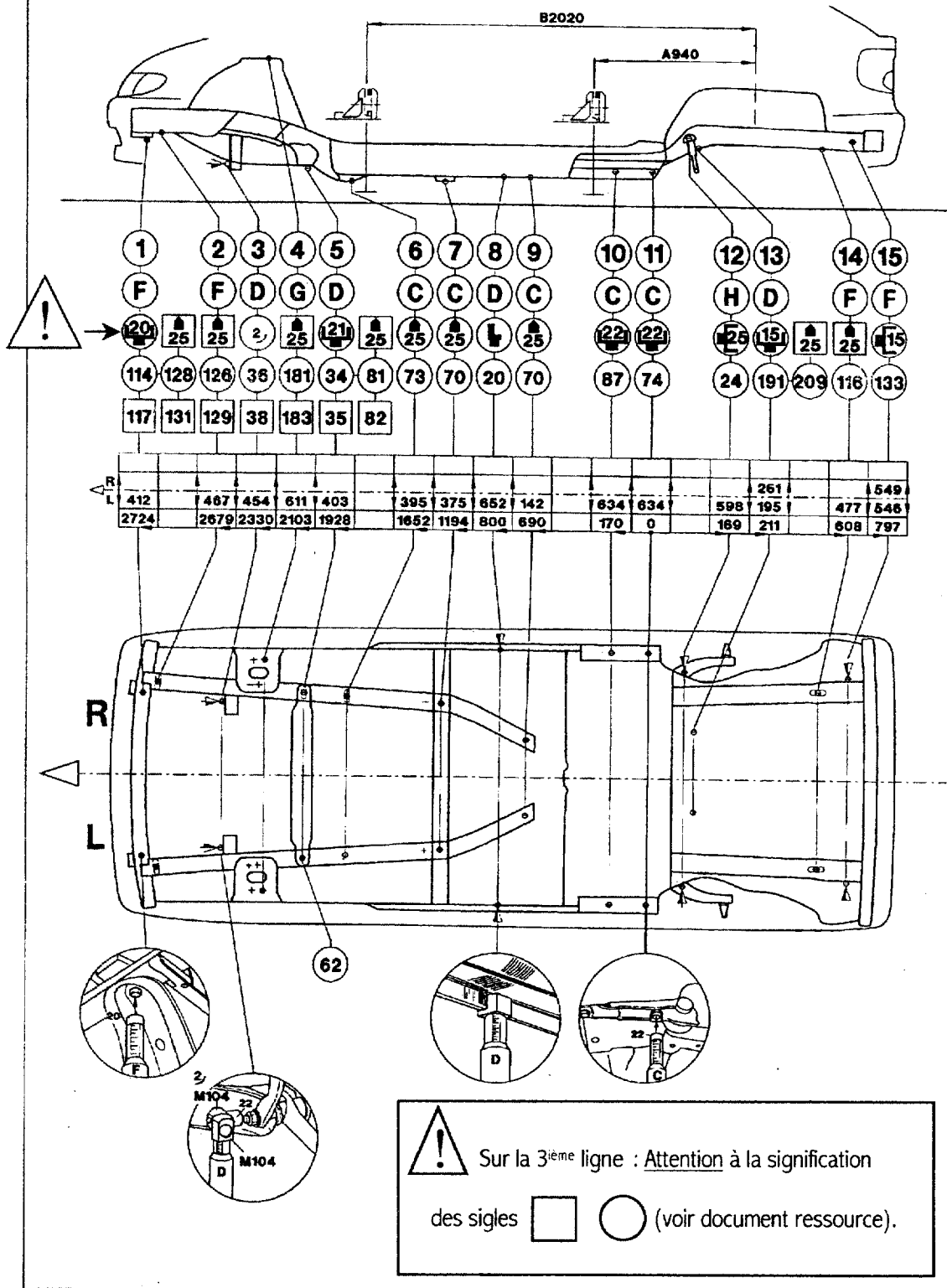

CAR-O-LINER (N° 18:034).

# ETUDE D'UNE FICHE TECHNIQUE

**Peugeot 505**

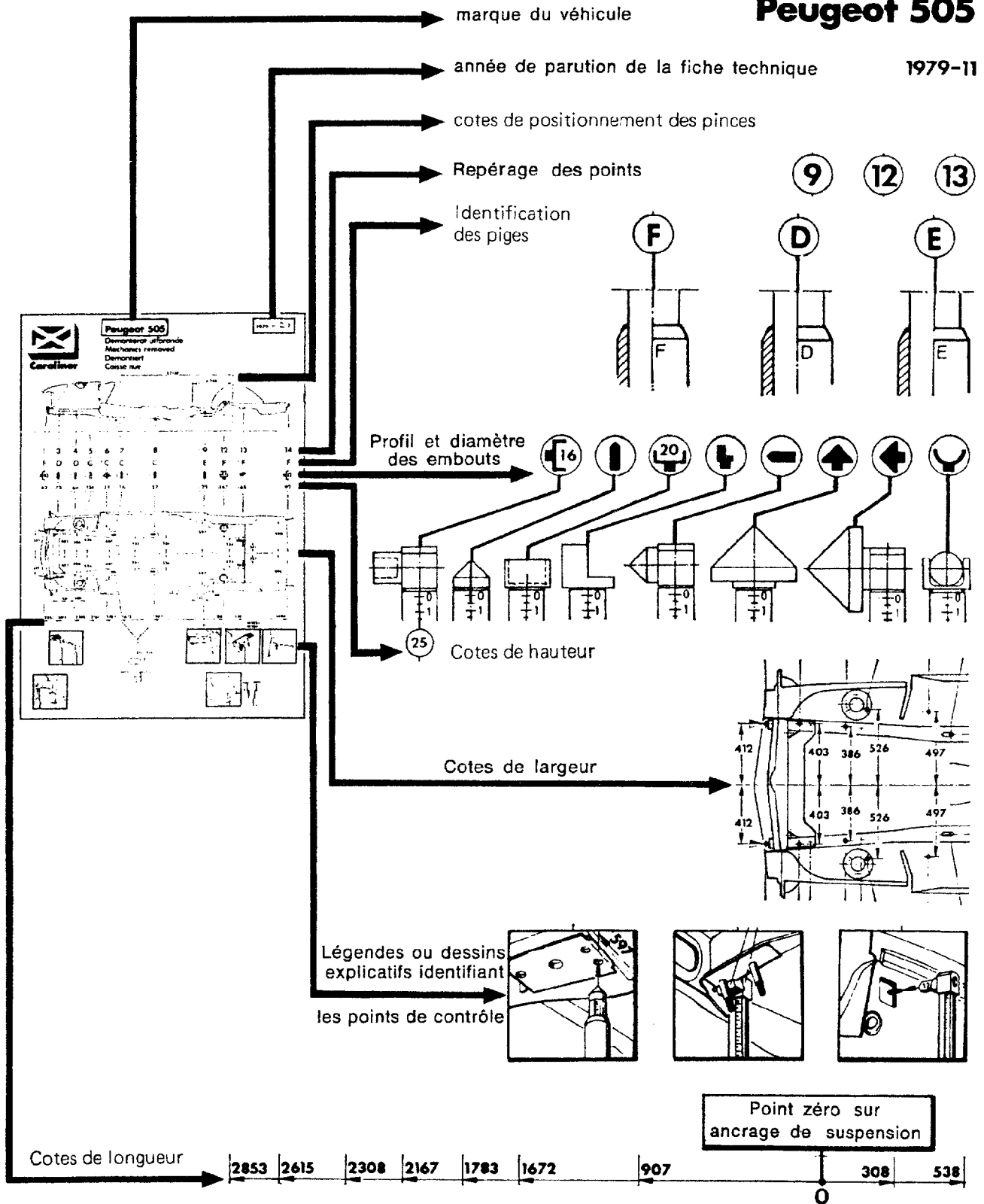

Des dessins permettent d'identifier les outils standards ou spéciaux avec leur référence pour chaque véhicule.

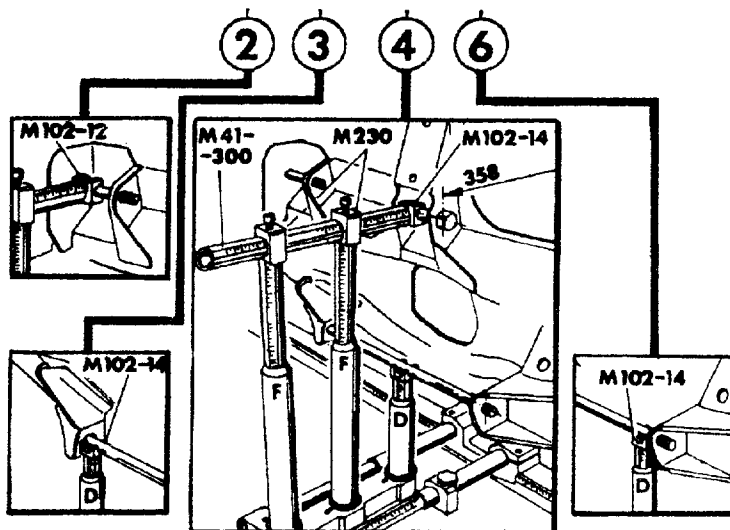

Les indications et dessins représentés dans des médaillons concernent des contrôles mécanique en place, ou des trous pilotes.

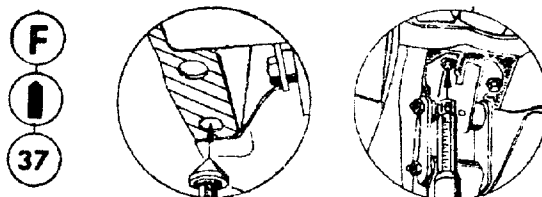

Les indications et dessins représentés dans des carrés concernent exclusivement des contrôles sans mécanique.

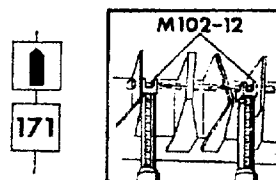

Ces flèches blanches et noires sur un point de contrôle précisent le sens de montage de l'embout qui sera associé à un renvoi d'angle.

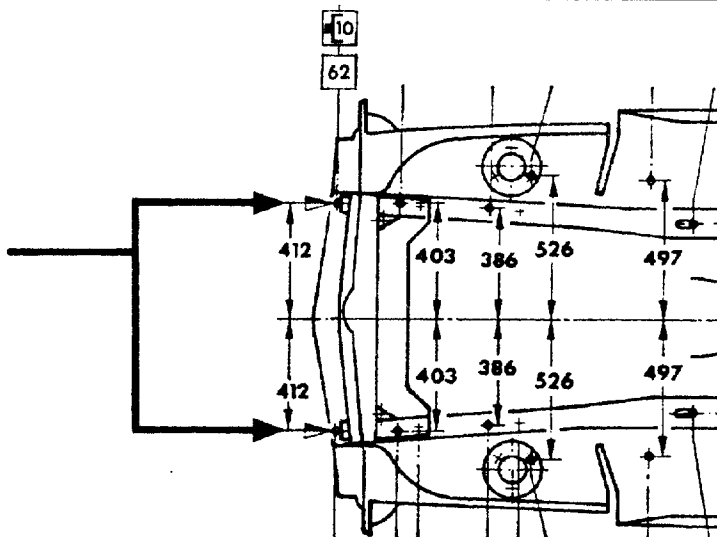

MINISTERE DE L'EDUCATION NATIONALE

BACCALAUREAT PROFESSIONNEL  
CARROSSERIE

Option : Réparation

Session : 2001

**DOSSIER RESSOURCE N°: 3**

Ce dossier comprend 1 page numérotée de 1/1 à 1/1

## CALCUL DE RATTRAPAGE DE DEPASSEMENT DE PESEE

Teinte à effectuer:

- RENAULT Scénic
- Vert tilleul métal vernissé
- Code peinture: 931
- Peinture DUPONT
- Quantité à effectuer: 0,5 litre

Fiche technique de la teinte à effectuer

1533W	FINE ALUMINIUM	81,8	Constructeur	RENAULT
1532W	FINE BRIGHT ALUMINIUM	151,7	Code Constructeur	931
1403W	CRYSTALLINE FROST	195,1	Nom de la teinte	VERT TILLEUL MET
1491W	TRANSOXIDE RED	204,8	N° formule	: F3789
1430W	BLUE SHADE GREEN H.S.	209,3	Qualité	: CROMAX
1405W	JET BLACK - BLUE SHADE	213,8	Couche	: 8
1401W	WHITE H.S.	217,2	Alternative	: 0
1640WB	L.V. BINDER METALLIC/PEAR	261,9	Diff. Coult.	:
1650WB	H.V. BINDER METALLIC/PEAR	509,0	Date Std.	: 10/02/1997
			Date Form.	: 08/12/1997

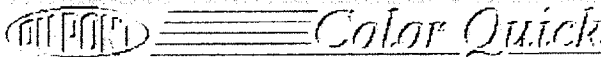
 VS  
4

---

Quantité  l.  Cumulatif  Absolut

Fiche technique de la teinte après erreur

1533W	FINE ALUMINIUM	81,8	Constructeur	RENAULT
1532W	FINE BRIGHT ALUMINIUM	151,7	Code Constructeur	931
1403W	CRYSTALLINE FROST	195,1	Nom de la teinte	VERT TILLEUL MET
1491W	TRANSOXIDE RED	204,8	N° formule	: F3789
1430W	BLUE SHADE GREEN H.S.	209,3	Qualité	: CROMAX
1405W	JET BLACK - BLUE SHADE	213,8	Couche	: 8
1401W	WHITE H.S.	217,71	Alternative	: 0
1640WB	L.V. BINDER METALLIC/PEAR	261,9	Diff. Coult.	:
1650WB	H.V. BINDER METALLIC/PEAR	521,8	Date Std.	: 10/02/1997
			Date Form.	: 08/12/1997

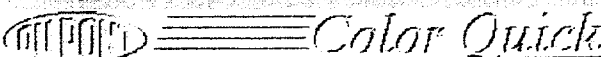
 VS  
4

---

Quantité  l.  Cumulatif  Absolut

Baccalauréat Professionnel CARROSSERIE

Option : Réparation

U2

0106 CAR RT