

Travail demandé:

On donne un mannequin représentant un chauffe-eau électrique et un groupe de sécurité (té de D. 3/4)

On demande de visser le té de D.3/4 et de fixer l'ensemble suivant les 2 cotes 400 et 700 mm.

Réaliser le raccordement suivant le plan.

Renseignements techniques:

Les cintrages seront réalisés à la cintreuse.

Le piquage d' E.F. sera réalisé en T.A.G. de D=3/4 et sera soudobrasé.

Le coude de cuivre en 16/1 sera brasé

Sur l'extrémité du tube d'E.C braser le bouchon de 16/1 et sur le tube de 3/4 visser le bouchon de 3/4

L'emplacement des colliers est laissé à l'initiative du candidat

Toutes les cotes partent de la ligne de référence.

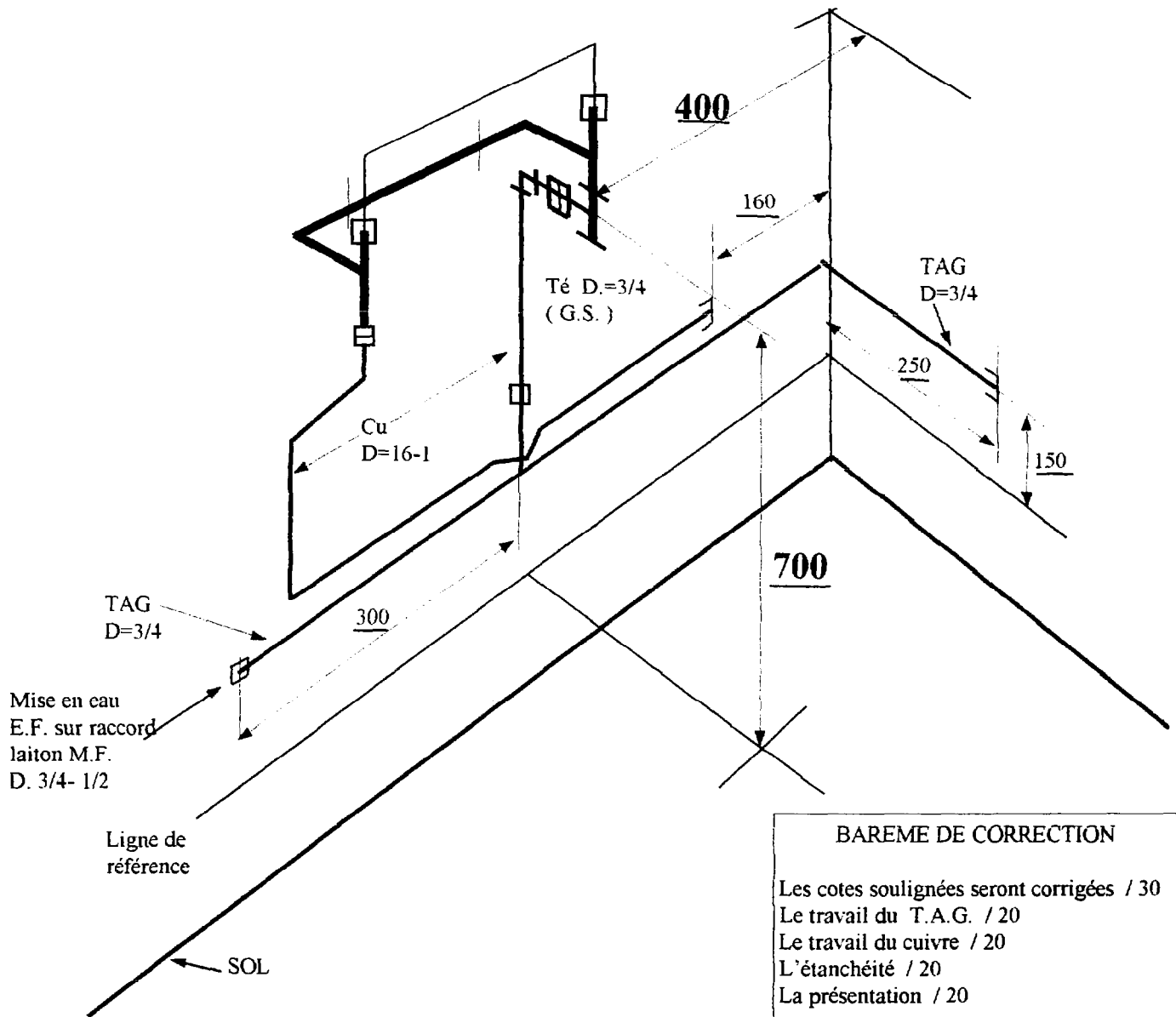

Le candidat est tenu de respecter les règles de sécurité

C.A.P. INSTALLATIONS SANITAIRES	Code : 50 23305	Session 2001	SUJET
EP2 : Préparation et mise en œuvre	Durée : 6 heures	Coefficient : 6	Pages 1/2 et 2/2