

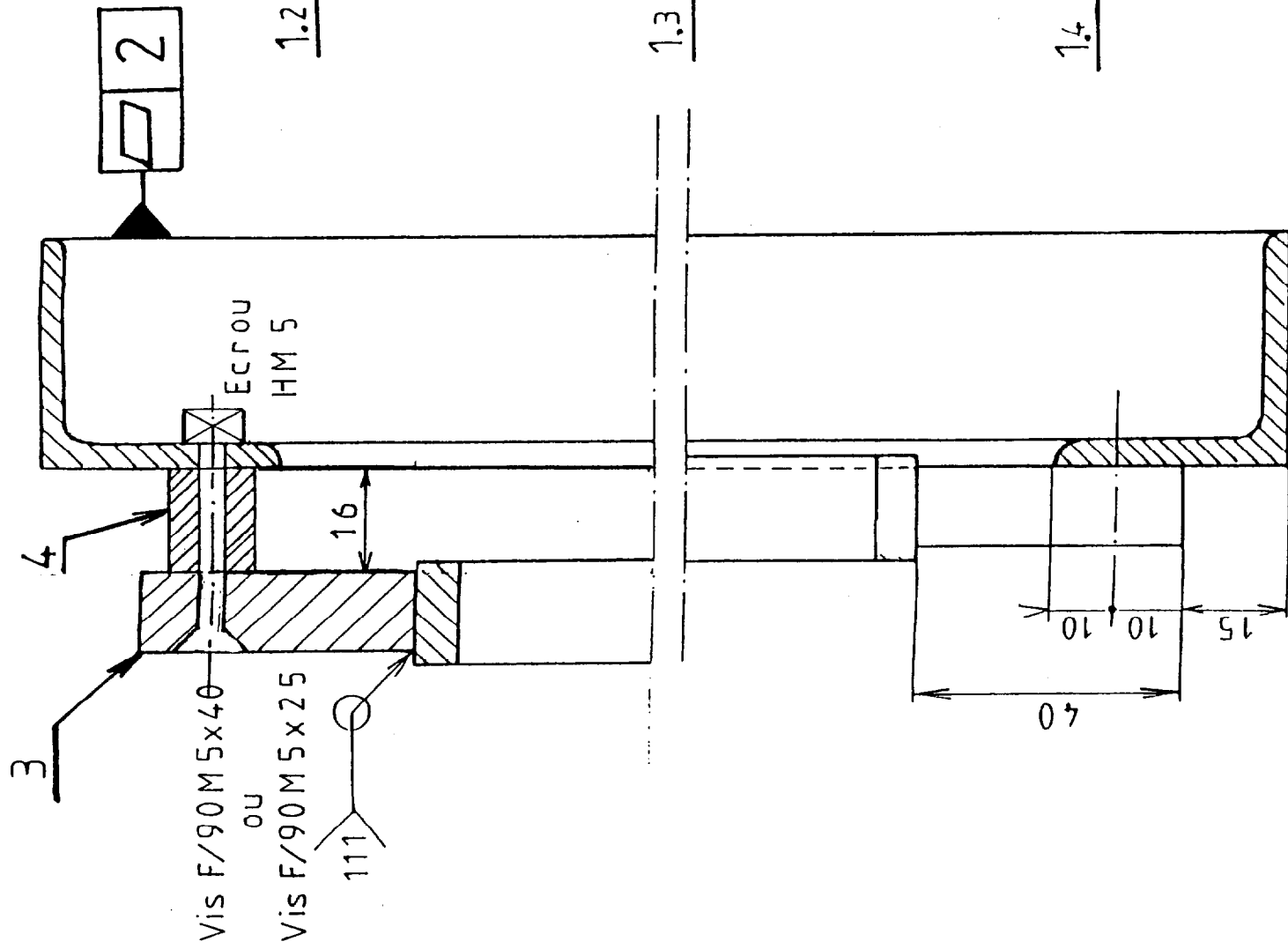

A.A

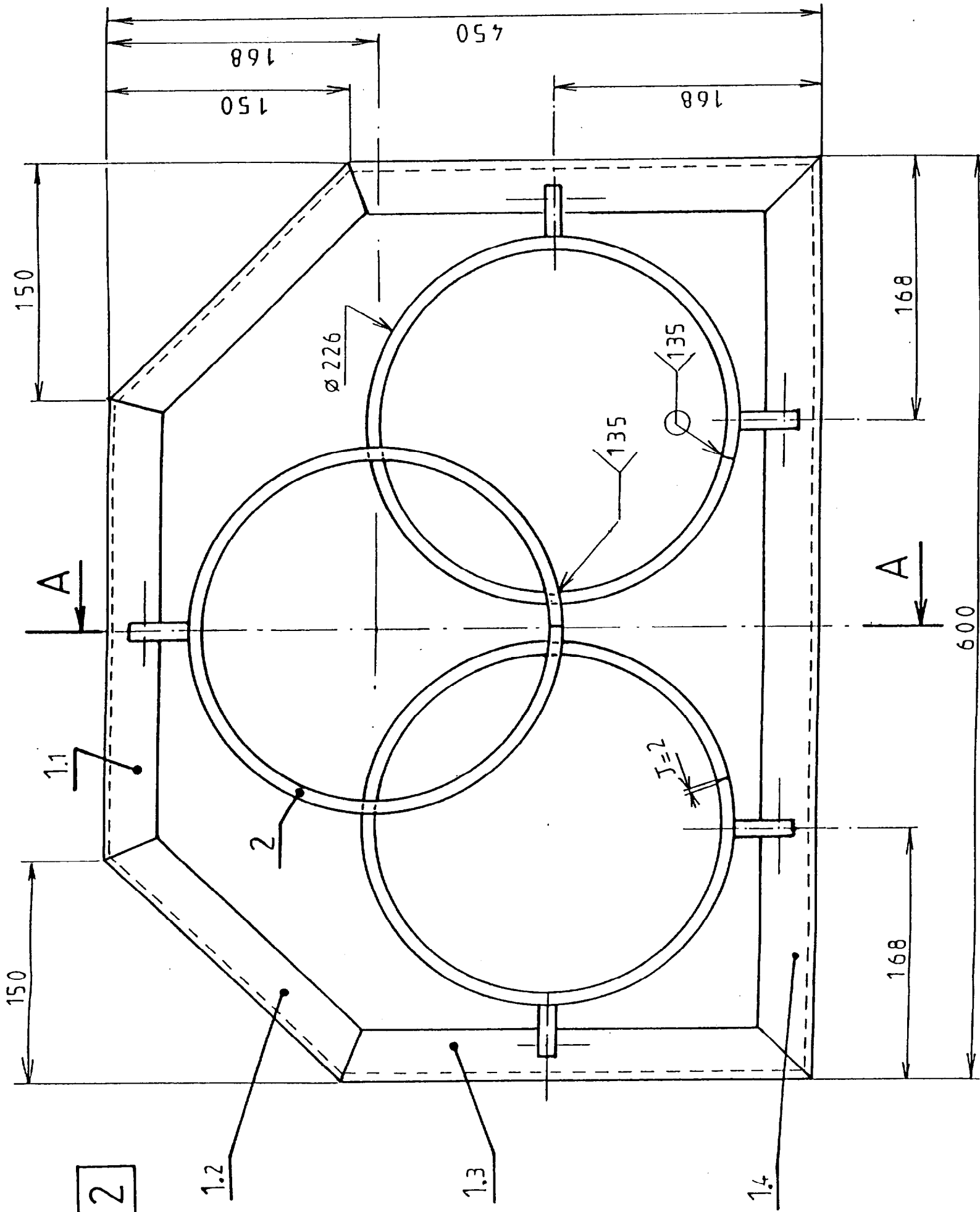

Echelle 1:3



Echelle 1:1

NB: Pour les Rep 1 coupes d'onglet et de faux onglet

Tolérance générale  $\pm 2$

C.A.P. SERRURERIE METALLERIE

Année 2001

Epreuve de : E.P.2 Préparation et mise en oeuvre..... Coefficient : 6..... Echelle : ..... Folio 3/7

N: du sujet: 01-187 Note minimum: ..... Temps maximum alloué: 8 h 00



**EP2 - EVALUATION.**  
**CAP METALLERIE SERRURERIE.**

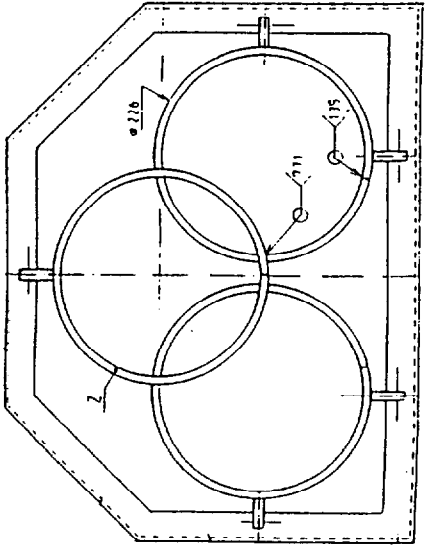

POSTE DE TRAVAIL	TRAVAIL DEMANDE.	POINTS.	INDICATEUR DE COMPETENCES.
TRACAGE SUR TOLE D'EPURE BLANCHE.	<u>Tracage de l'ensemble de l'ouvrage</u>		
	Rep 1		
	- Respect des cotes 600 x 450	/4	LES RESULTATS SONT EXPLOITABLES AU NIVEAU DE LA FABRICATION.
	- Respect des biais 150 x 150	/4	
	- Respect des sections	/4	
	Rep 2		
- Disposition des anneaux	/4		
	Aspect et propreté des tracés	/4	
	<b>TOTAL</b>	<b>/ 20</b>	

<b>C.A.P.</b>	Spécialité : SERRURERIE - MÉTALLERIE	Code Spécialité : 5025428	Durée : 8 h 00	Session 2001
Épreuve : EP2 - Préparation et Mise en Oeuvre			Coefficient: 6	Folio 6 / 7
			N° Sujet : 01-187	

N° CANDIDAT :

**BAREME DE NOTATION.**

**NOTATION APRES FABRICATION.**

Cote 600	/ 20
Cote 450	/ 20
Cotes 150	/ 20
Planéité	/ 20
Respect de la position et symboles de soudage	/ 20
Aspect de la grille	/ 20
Implantation des vis position et présence	/ 20
Présentation générale	/ 20
<b>S/ TOTAL</b>	<b>/ 160</b>

Total évaluation : /40

Total général : /200.

**NOTE : /20.**

<b>C.A.P.</b>	Spécialité : SERRURERIE - MÉTALLERIE	Code Spécialité : 5025428	Durée : 8 h 00	Session 2001
Épreuve : EP2 - Préparation et Mise en Oeuvre			Coefficient: 6	Folio 7 / 7
			N° Sujet : 01-187	