

ACADEMIES Groupement " Est "

CAP – BEP ETE

Dominante : INSTALLATIONS SANITAIRES

Session 2002

EPREUVE PRATIQUE

EP 1

COMPETENCES

C. 21
C. 22
C. 23
C. 25
C. 31
C. 32
C. 35

Groupement " Est "	Session 2002	SUJET	TIRAGES
B.E.P. : Equipements Techniques Energies C.A.P. : Installations Sanitaires	Code (s) examen (s) :		
Epreuve : PRATIQUE EP 1 Réalisation et technologie	Durée 12 h	Note / 20	
		DT	Page 1/2

MISE EN SITUATION

Installation de 2 préparateurs indépendants MBS et d'une chaudière Dietrigaz 250 .

- Raccordement hydraulique du circuit primaire (échangeurs) en parallèle .
- Raccordement hydraulique du circuit secondaire (e.c.s.) en série .

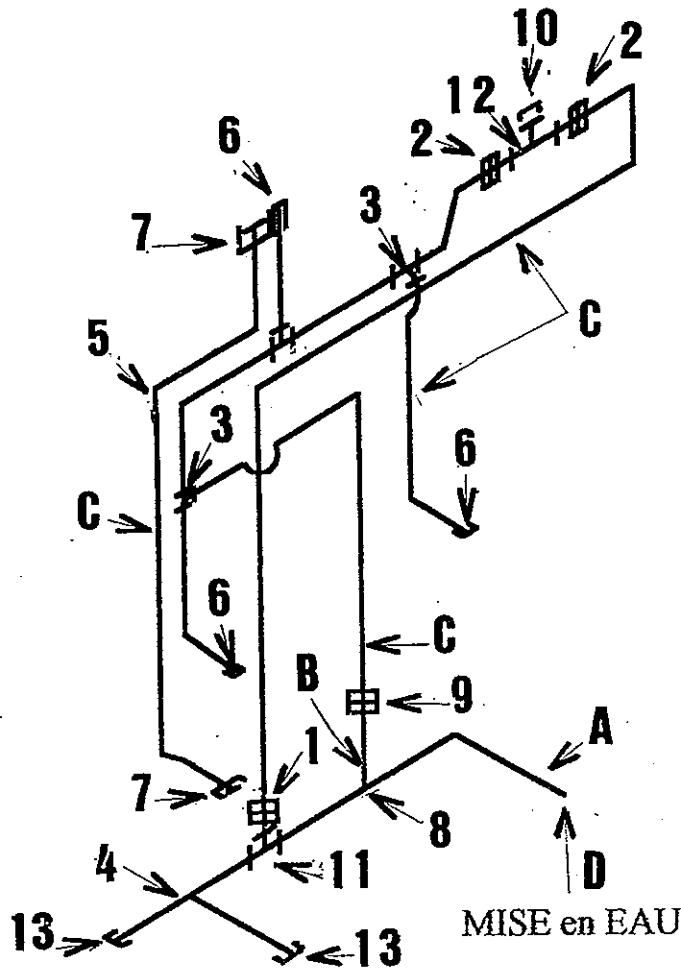
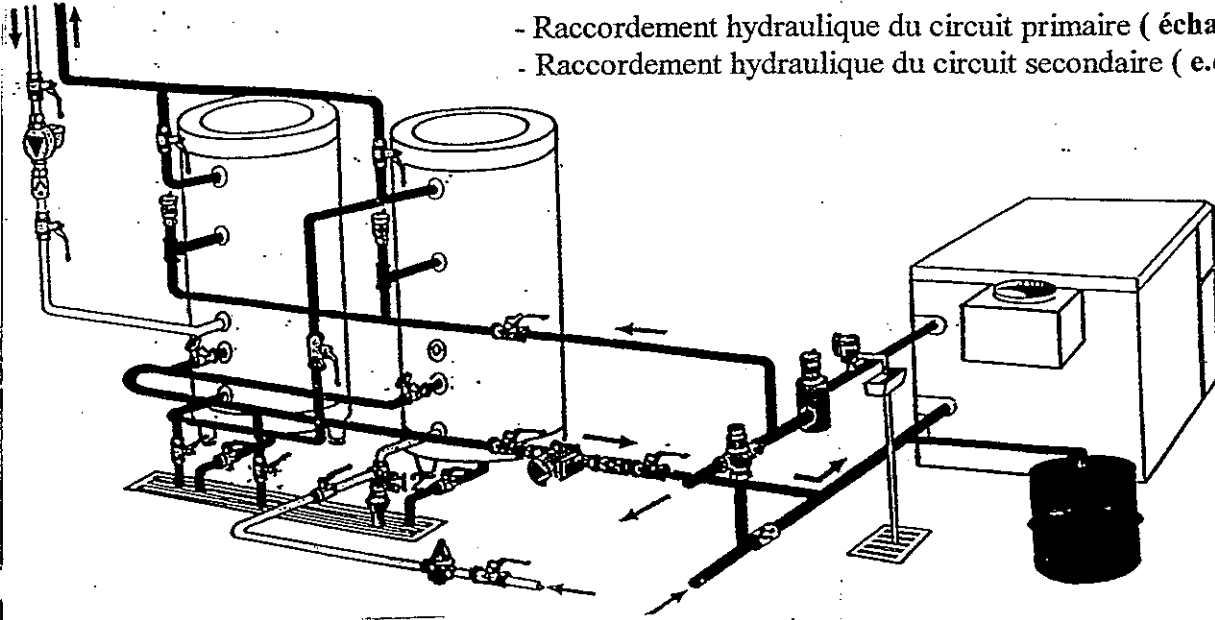

Rep	DESCRIPTIF
A	Tube Acier Galvanisé Ø 33,7 x2,9 Extrémité Filetée D.
B	Tube Acier Galvanisé Ø 26,9 x2,9
C	Tube cuivre Ø 16.1
D	Filetage droit
1	341 GCU 16 .1/2 .Soudure Etain Cuivre
2	341 GCU 16 .3/4 .Soudure Etain Cuivre
3	Té 130 Ø 16.
4	Piquage en V Ø 33,7 x 2,9 Soudo-brasé
5	Cintrage Concentrique Ø 16.1
6	Bouchon Cuivre Ø 16.1
7	Ecrou 3/4 16 (Collet battu)
8	Piquage Acier Ø 26,9 x 2,9 Soudo-brasé
9	340 GCU 16 .3/4 .Soudure Etain Cuivre
10	Bouchon mâle galvanisé Ø 1/2
11	Té Ø 1 1/2 1
12	Té Ø 3/4 1/2 3/4
13	Bouchon Femelle Ø 1

ON DONNE :

- Le plan de l'installation de deux préparateurs E.C.S. et d'un mitigeur thermostatique .

ON DEMANDE:

- De réaliser la pièce conformément aux données des schémas et descriptif .
- L'emplacement des fixations, les moyens de cintrages et certaines cotes sont laissées à l'initiative du candidat .

ON EXIGE :

- Une exécution conforme aux règles de l'art .
- Une tolérance de + ou - 2 mm .
- Une étanchéité parfaite .

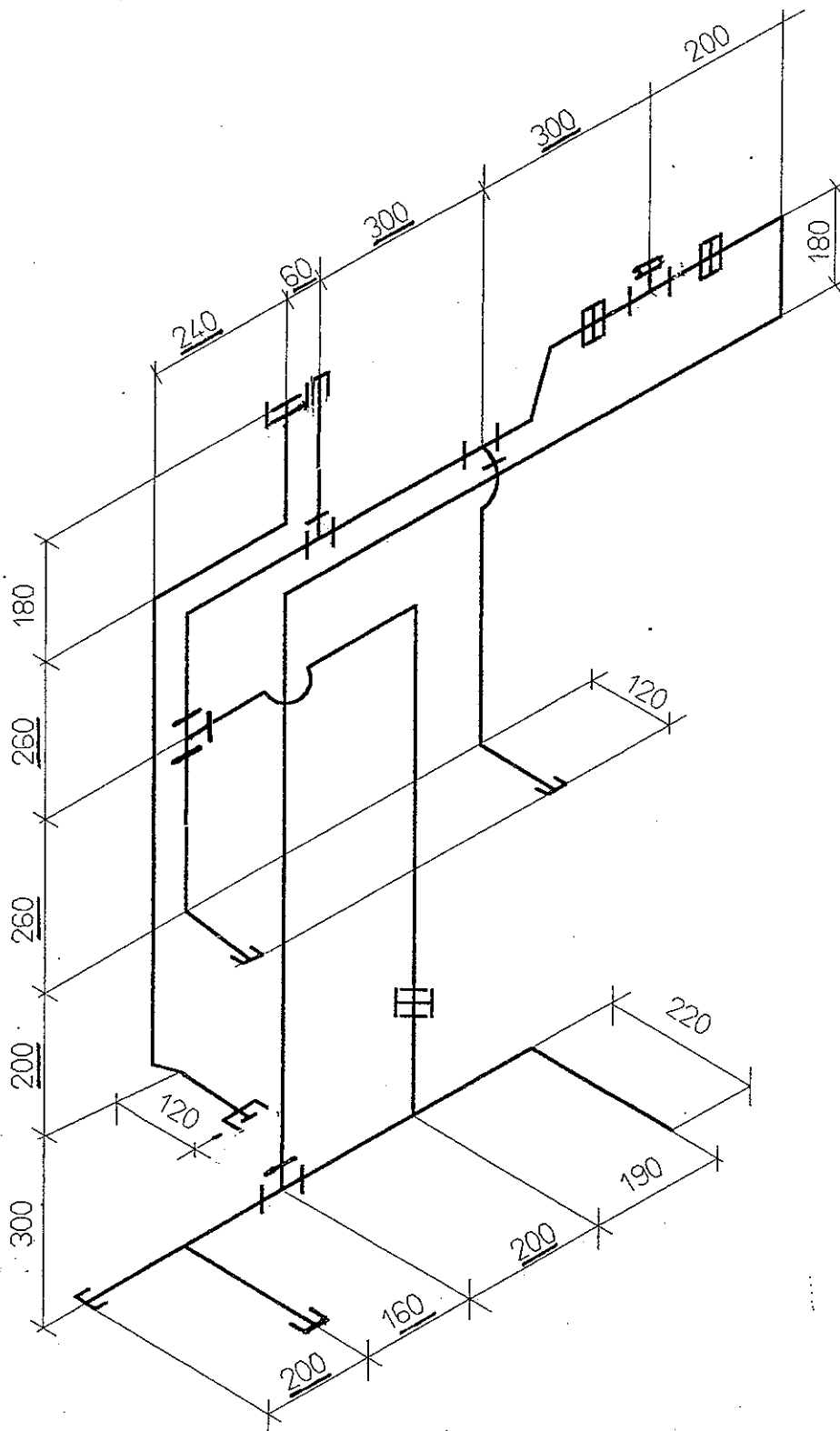

BAREME DE CORRECTION

Critères d'évaluation pour E.P.1

Respect des règles d'hygiène et de sécurité

5 Points

COTATION:

40 Points

2 points par côte – Tolérance + 2 mm

Tube acier :

Tube cuivre :

SOUDAGE :

30 Points

ETANCHEITE :

20 Points

FACONNAGE TUBE CUIVRE :

65 Points

FACONNAGE TUBE ACIER :

10 Points

PRESENTATION ALIGNEMENT :

30 points

TOTAL / 200

Candidat N°

NOTE / 20