

PERSPECTIVE

REALISATION ET MISE EN OEUVRE

BEP FINITION
DOMINANTE PLATRERIE PLAQUES
ET PREFABRIQUES
SESSION 2002

EPREUVE EP1 B (pratique)

Durée : 16 heures

Coeff : 10

Ce dossier comporte 3 pages :

Page 1 / 3 : sommaire , perspective

Page 2 / 3 : situation de l'ouvrage dans son contexte, descriptif des travaux

Page 3 / 3 : corrigé et barème

Le dossier complet est à remettre aux candidats au début de l'épreuve.

Groupement inter académique II		Session 2002	Facultatif : code 2-0466	
Examen et spécialité BEP FINITIONS dom. P.P.P.				
Intitulé de l'épreuve EP 1 B -Réalisation et Technologie				
Type SUJET	Facultatif : date et heure	Durée 16 h	Coefficient 10 avec EP 1 A	N° de page / total S 1/3

CONFECTION D'UNE CHEMINEE

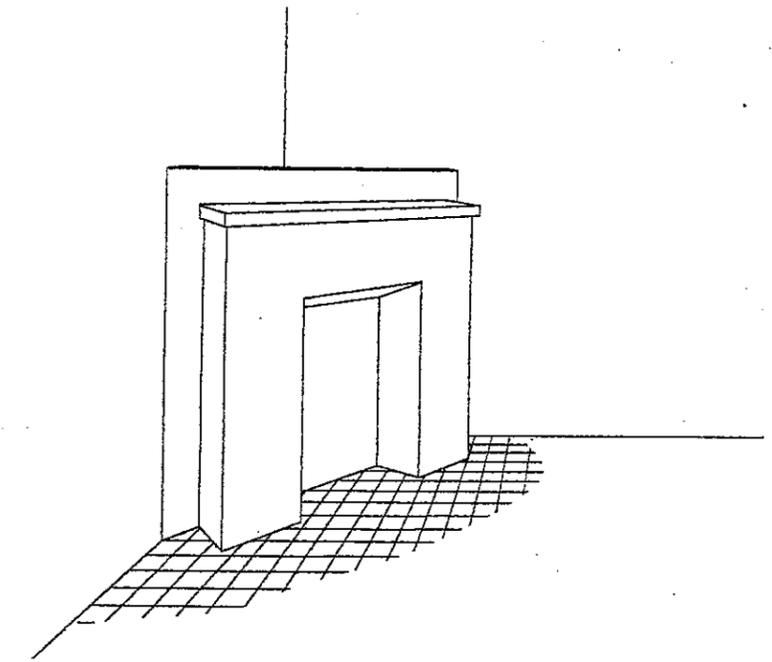
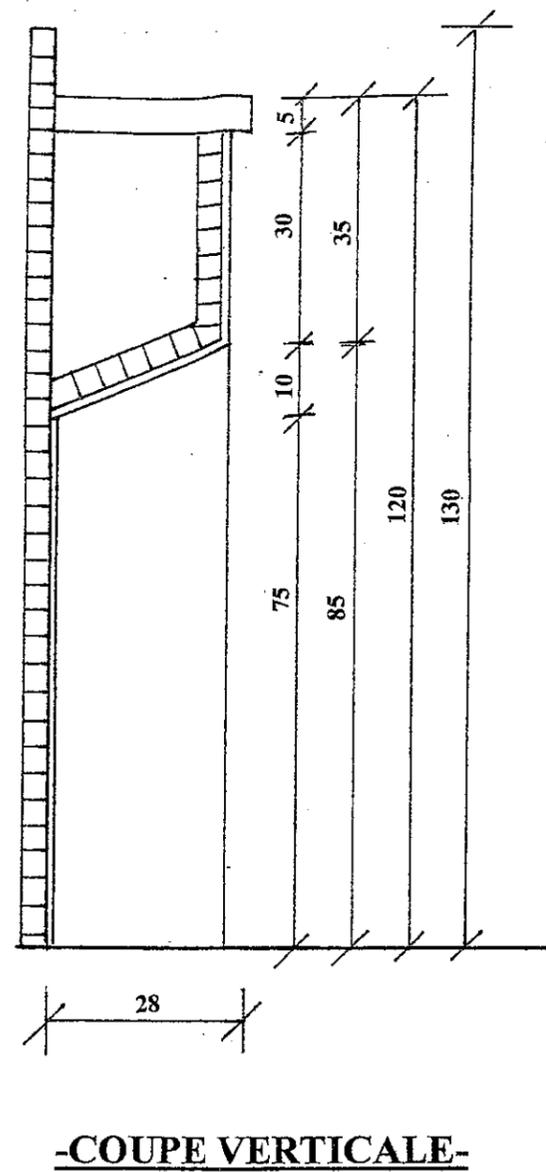
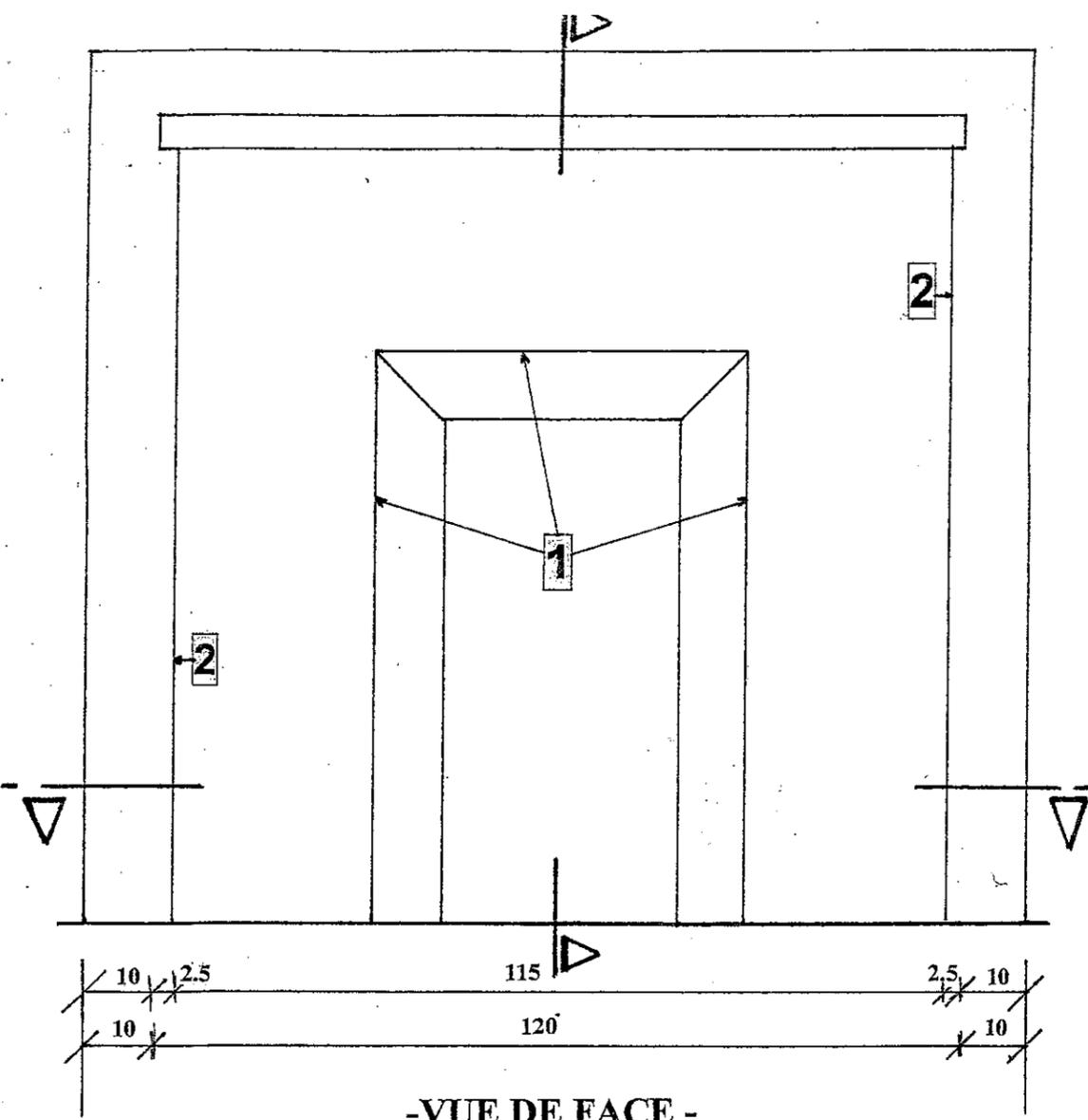

TRAVAIL A EFFECTUER

- > **CLOISONS**
L'ensemble de l'ouvrage (cloison d'adossement + cheminée) sera réalisé en brique plâtrières de 3,5 x 25 x 38,5 cm
- > **ARETES**
Les arêtes repérées 1 sur le plan seront protégées à l'aide d'un angle en aluminium
Les arêtes repérées 2 seront réalisées au plâtres renforcé avant la réalisation des enduits.
- > **ENDUITS**
Le fond du foyer et les 2 côtés de cheminée seront enduits au plâtre traditionnel (cercle rouge) finition lissée.
Les ébrasements seront enduits au plâtre gratté (plâtre allégé + sable calibré n° 3)
La face sera enduite au mortier de plâtre allégé (lutèce 2000 c) finition lissée
- > **TABLETTE**
Une tablette de type placopan 5A (50 mm d'épaisseur) sera collé à l'aide de mortier colle "MAP" sur le dessus de la cheminée.
- > **TRAITEMENT DES JOINTS**
Une bande armée devra être posée sur l'ensemble des angles saillants de la tablette.

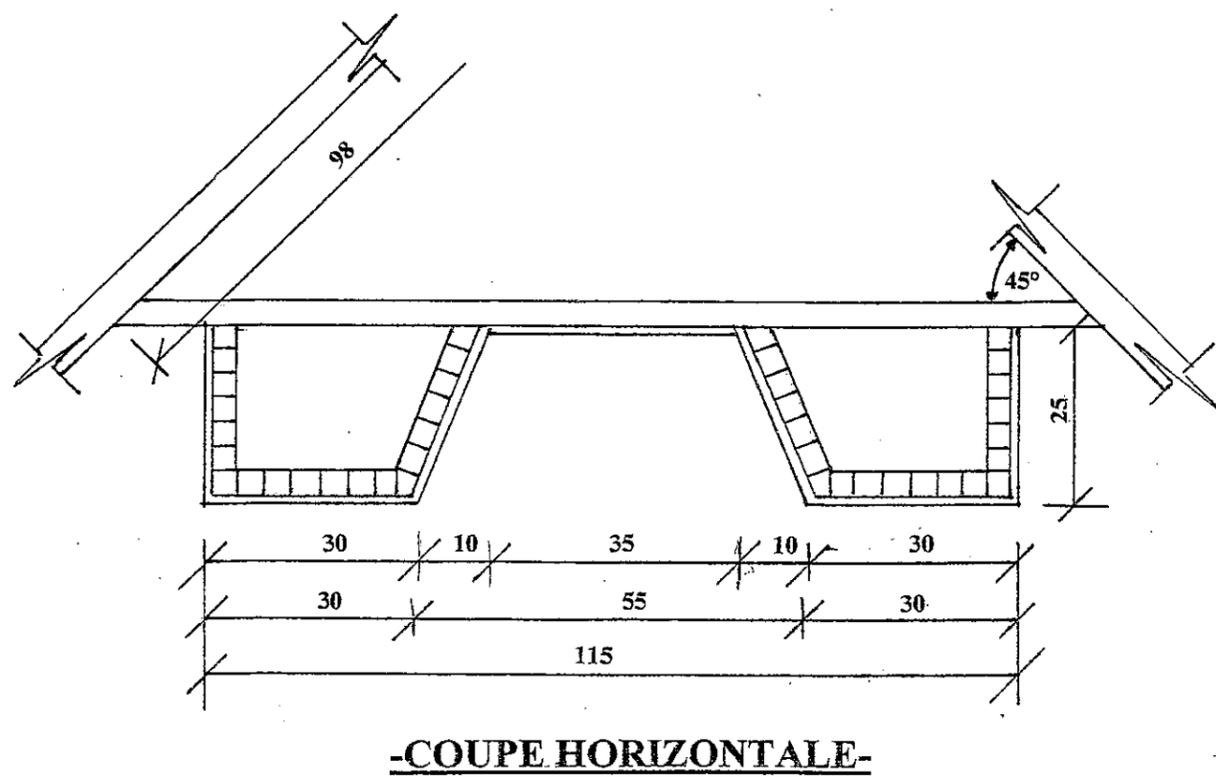

Groupement inter académique II		Session	Facultatif : code	
		2002	2-0466	
Examen et spécialité				
BEP FINITIONS dom. P.P.P.				
Intitulé de l'épreuve				
EP 1 B -Réalisation et Technologie				
Type	Facultatif : date et heure	Durée	Coefficient	N° de page / total
SUJET		16 h	10 avec EP 1 A	S 2/3

CONFECTION D'UNE CHEMINEE

CORRIGE ET BAREME

- Aspect général / 20
- Briquetage * / 20
- Aplombs / 20
- Cotes / 20
- Equerrages / 10
- Niveau tablette / 10
- Organisation du poste de travail * / 20
- Enduit lissé (aspect, planéité) / 20
- Enduit gratté (aspect, planéité) / 20
- Arêtes métalliques (rectitude, précision) / 10
- Arêtes en plâtre / 10
- Traitement des joints / 20

TOTAL / 200

*** A noter en cours de réalisation**

TOTAL / 20

Groupement inter académique II		Session	Facultatif : code	
		2002	2-0466	
Examen et spécialité				
BEP FINITIONS dom. P.P.P.				
Intitulé de l'épreuve				
EP 1 B -Réalisation et Technologie				
Type	Facultatif : date et heure	Durée	Coefficient	N° de page / total
SUJET		16 h	10 avec EP 1 A	S 3/3