

Vous êtes chargé, dans le cadre de l'atelier où vous travaillez de réaliser le veste « LOULOU » T40.

SUJET

Description du modèle

DEVANT

Milieu devant croisé
Fermeture asymétrique. Revers maintenu par un bouton
Ampleur soutenue par une large ceinture

DOS

Pli creux milieu dos à partir de la taille

Manches courtes

ON VOUS DONNE :

1 sujet (folio 1/5) composé

- d'une figurine
- d'une nomenclature
- de valeur de couture
- d'un plan de coupe tissu
- d'un plan de coupe thermocollant

1 gamme de montage (folio 2/5 - 3/5 - 4/5)

1 planche avec les patrons (folio 5/5)

1 mètre de tissu

1 mètre de thermocollant

1 pression

1 boucle

fil

1 étiquette

1 cintre

ON VOUS DEMANDE

De découper et de réaliser la veste « LOULOU » en 12H

En respectant la gamme de montage

- Densité du point 5ps/cm

L'EVALUATION PORTERA SUR :

- Le respect des valeurs de coutures
- Le respect de l'ordre de montage
- La qualité de la réalisation

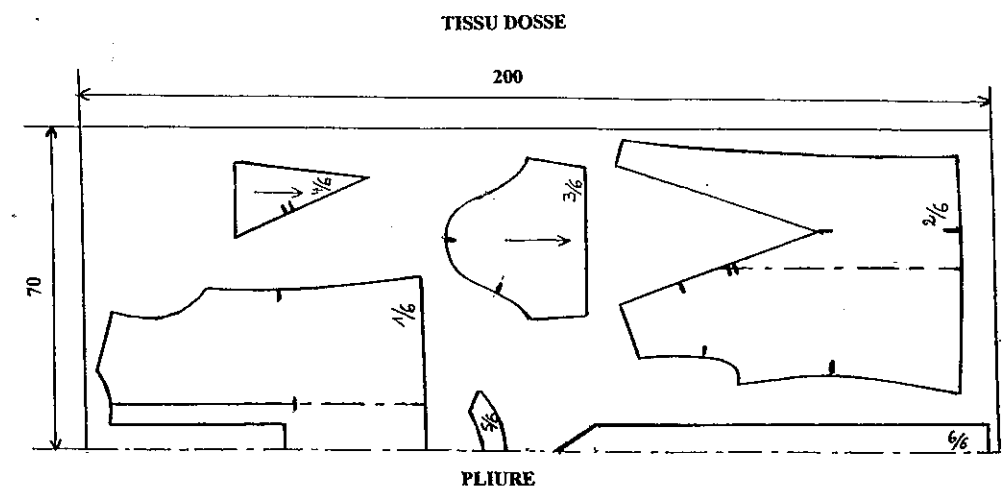
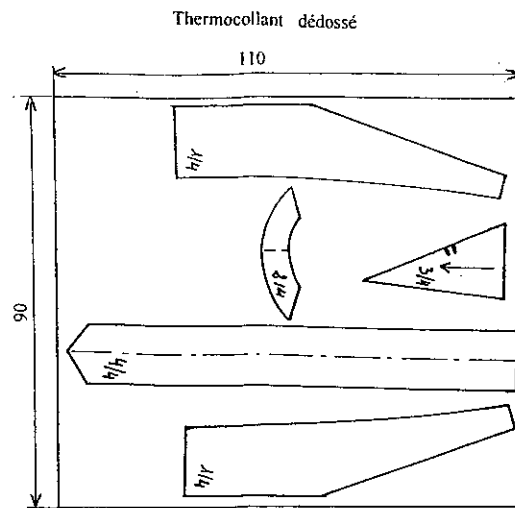
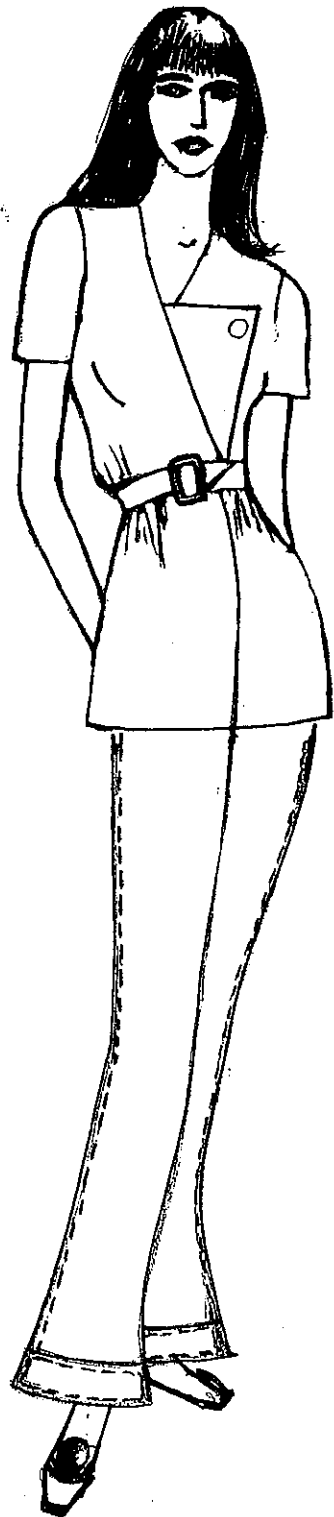

VALEURS DE COUTURE

Assemblage

Couture de manche
Côtés 1.5
Epaules

Emmanchures
Tête de manche 1.2
Epaule enforme

Coulissage

Encolure
Revers 0.6
Encolure enforme dos
Ceinture

Remplissage

Bas de manche
Bas de veste 4

4	1	Ceinture	''
3	1	Revers	''
2	1	Enforme encolure dos	''
1	2	Parementure	Thermocollant
6	1	Ceinture	''
5	1	Enforme encolure dos	''
4	2	Revers	''
3	2	Manche	''
2	2	Devant	''
1	1	Dos	Tissu
Rp	Nb	Désignation	Matière

GROUPEMENT "EST"	Session 2002	SUJET	
BEP METIERS DE LA MODE ET DES INDUSTRIES CONNEXES		Code examen	
Champ d'application COUTURE FLOU		24204	
Epreuve : EP1 FABRICATION partie B		Coef. :5	Folio 1/5
Durée épreuve : 12h			

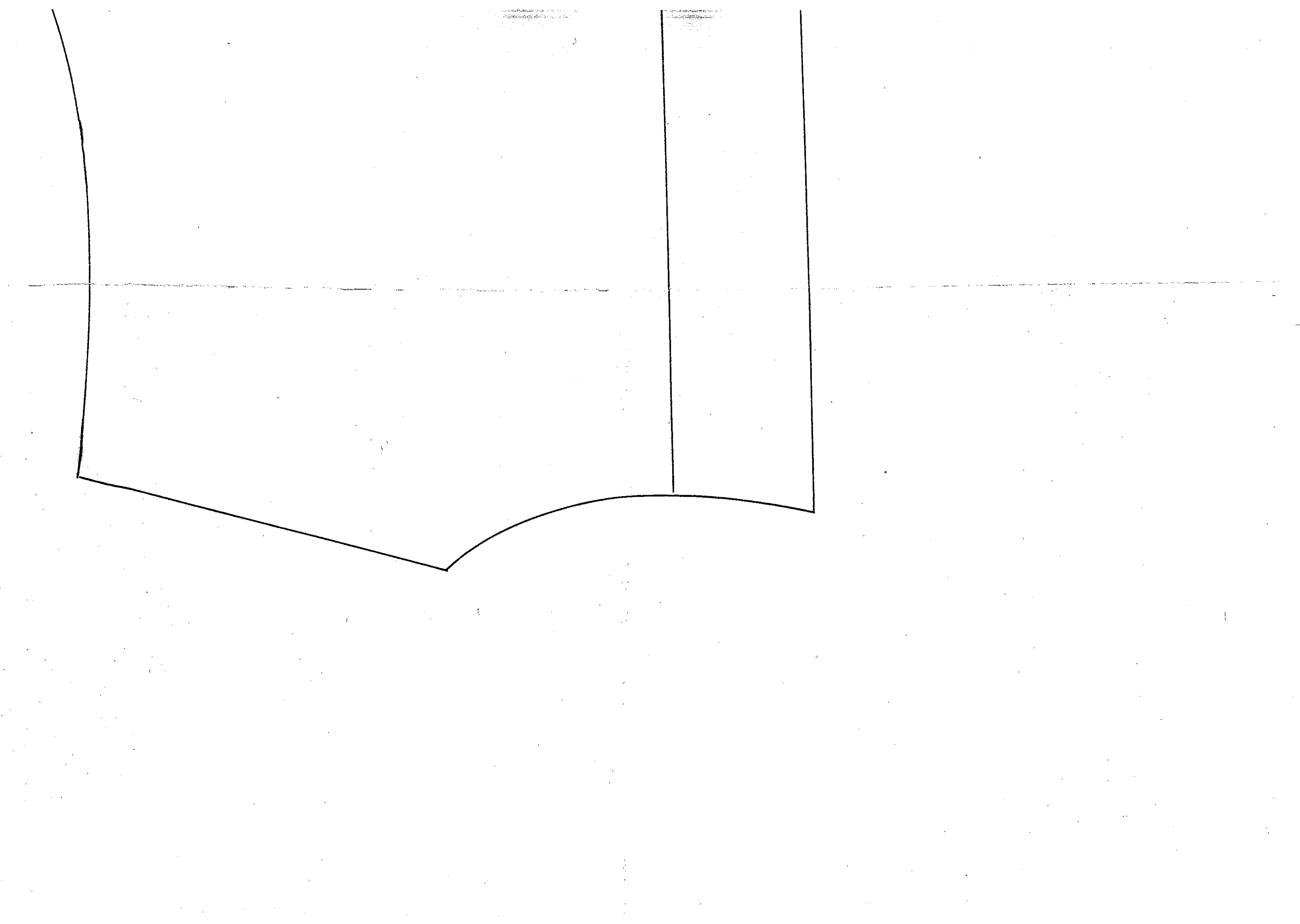

EMPLACEMENT DE LA COUTURE MILIEU DOS



PLIURE TISSU

The diagram shows a technical drawing of a garment pattern piece. It features a vertical dashed line on the left side, with the text 'PLIURE TISSU' written vertically next to it. A horizontal dashed line crosses the vertical one. To the right of the vertical dashed line, there is a vertical solid line with a small horizontal tick mark at its top. Further to the right, there is a vertical solid line with a downward-pointing arrow at its bottom. A horizontal dashed line extends from the vertical dashed line across the page to the right edge.

VESTE "LOUI

PLI

VESTE " LOULC

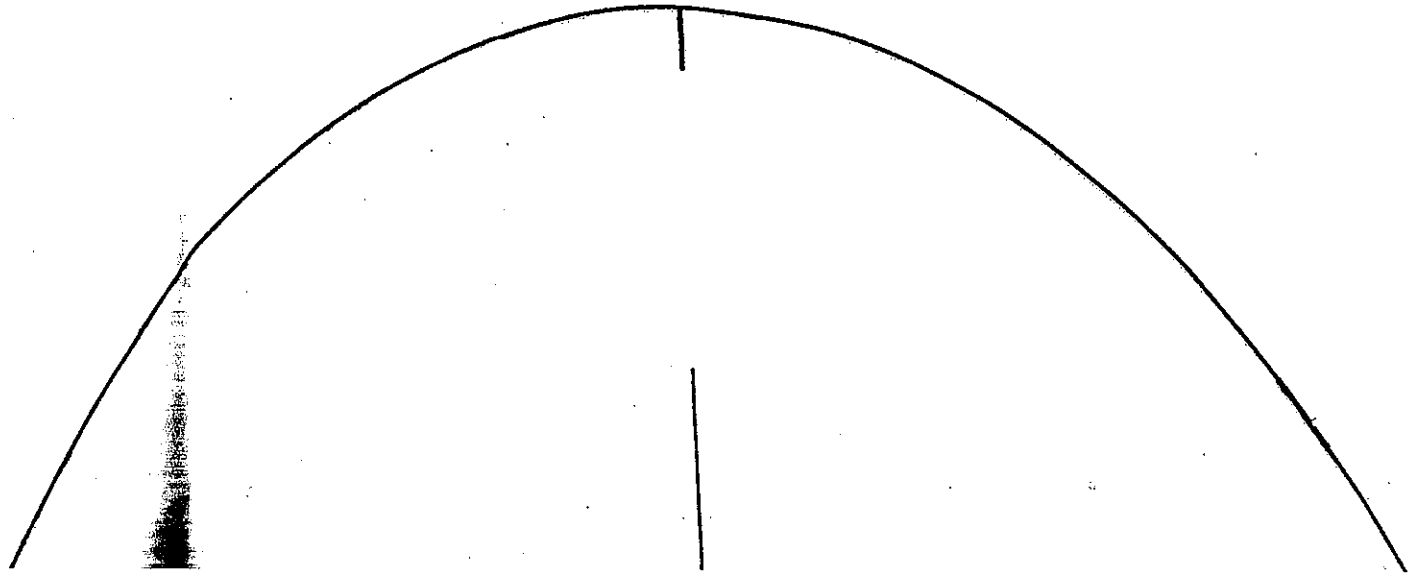

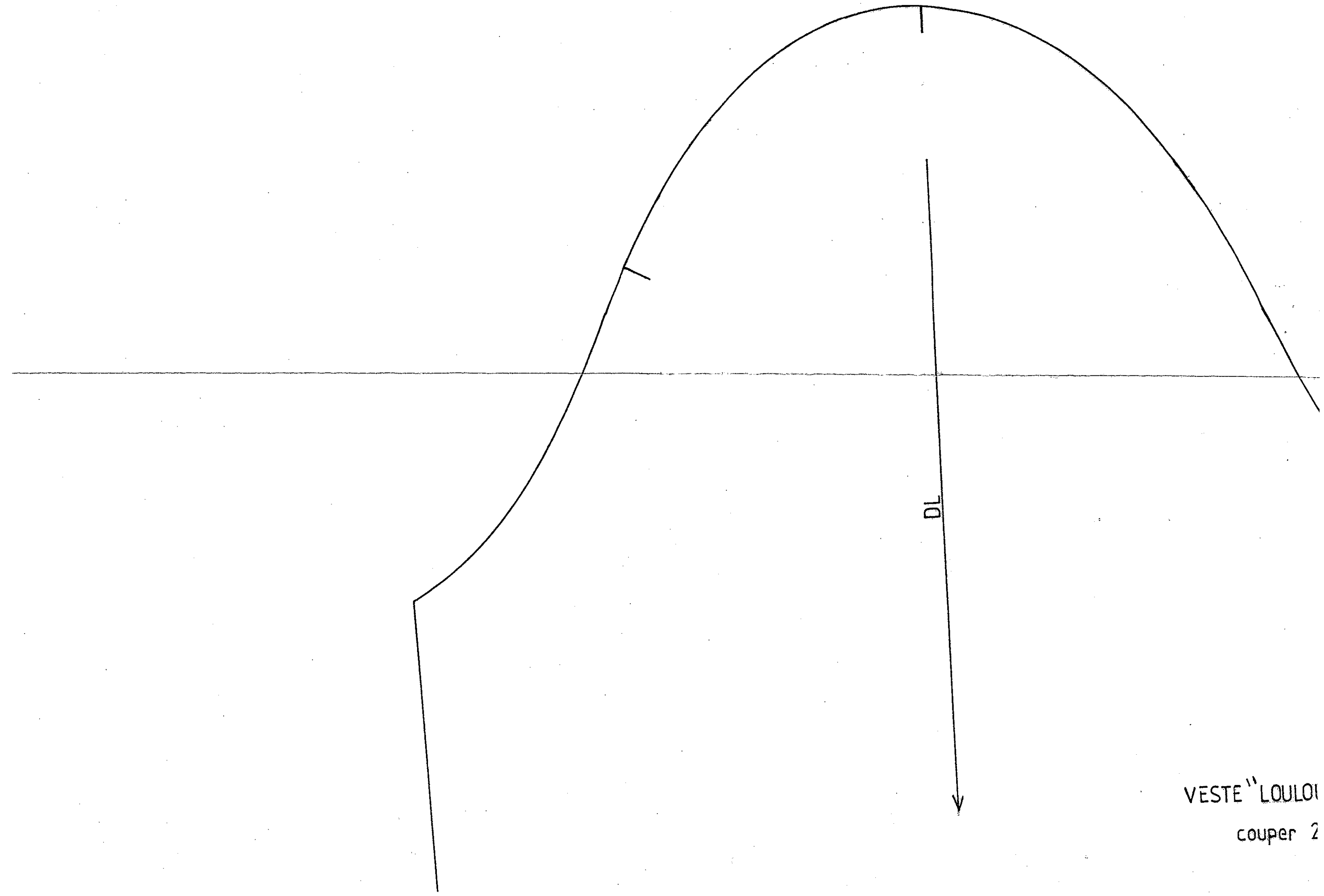

VESTE "LOULOU"
couper 2

VESTE "LOULOI

couper 2

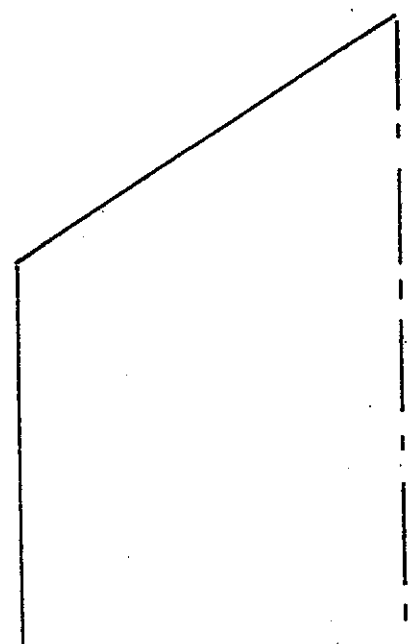

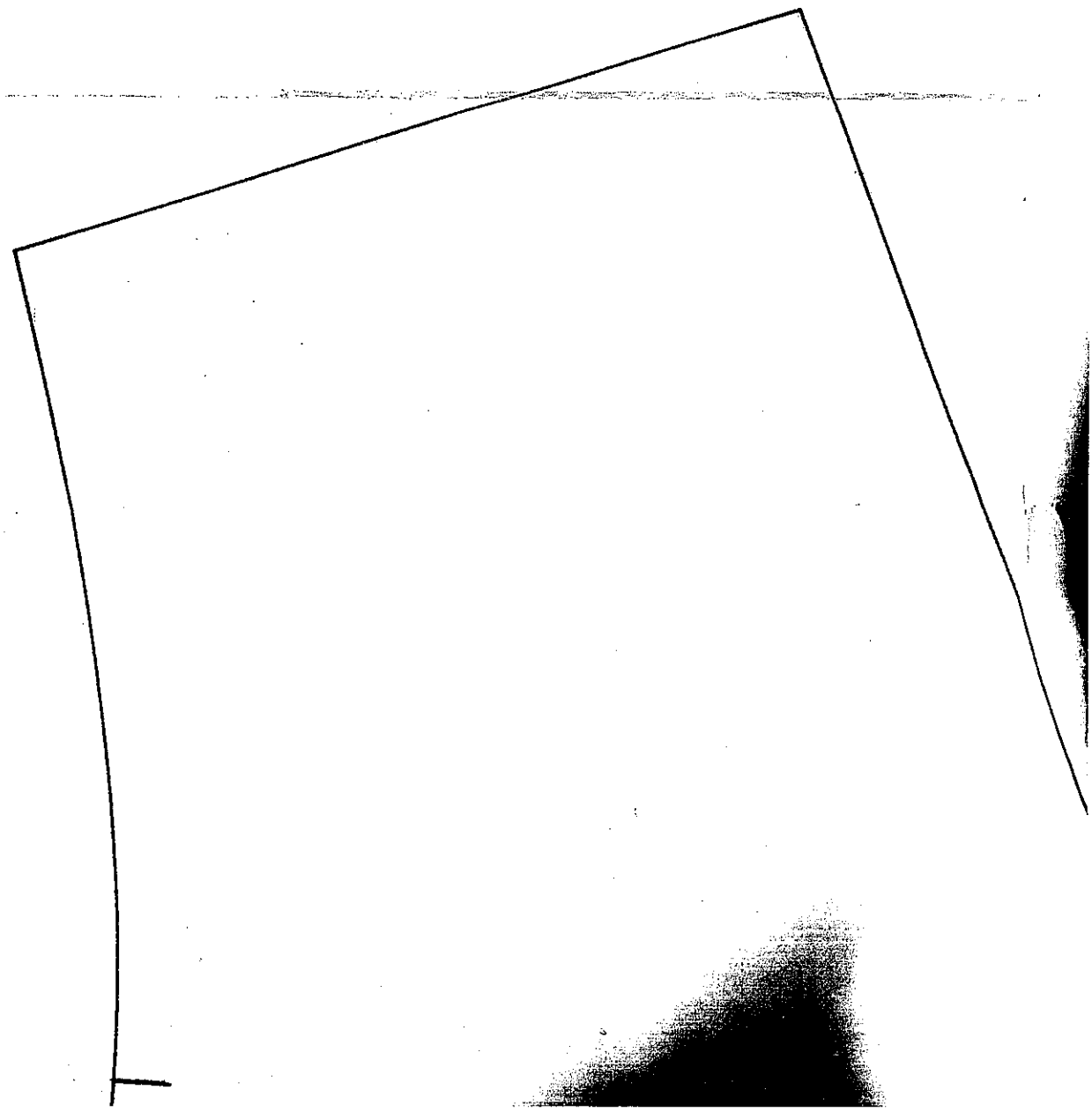
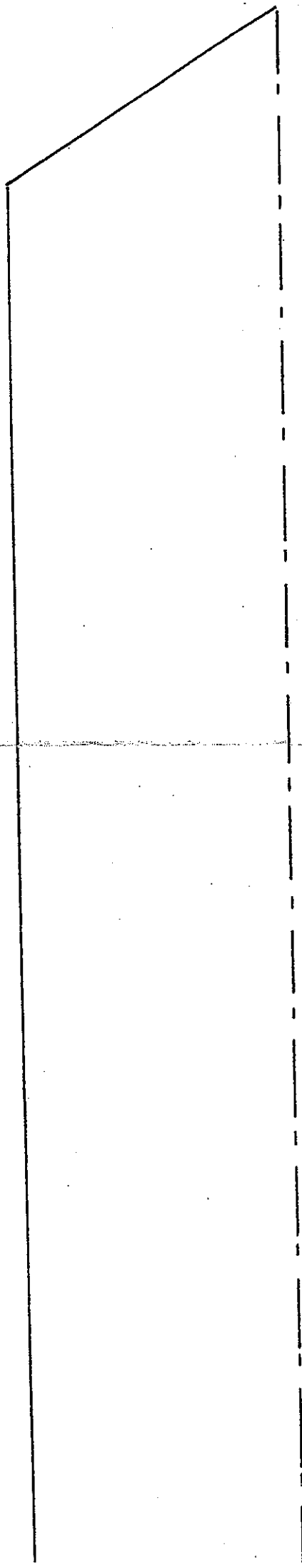



DL

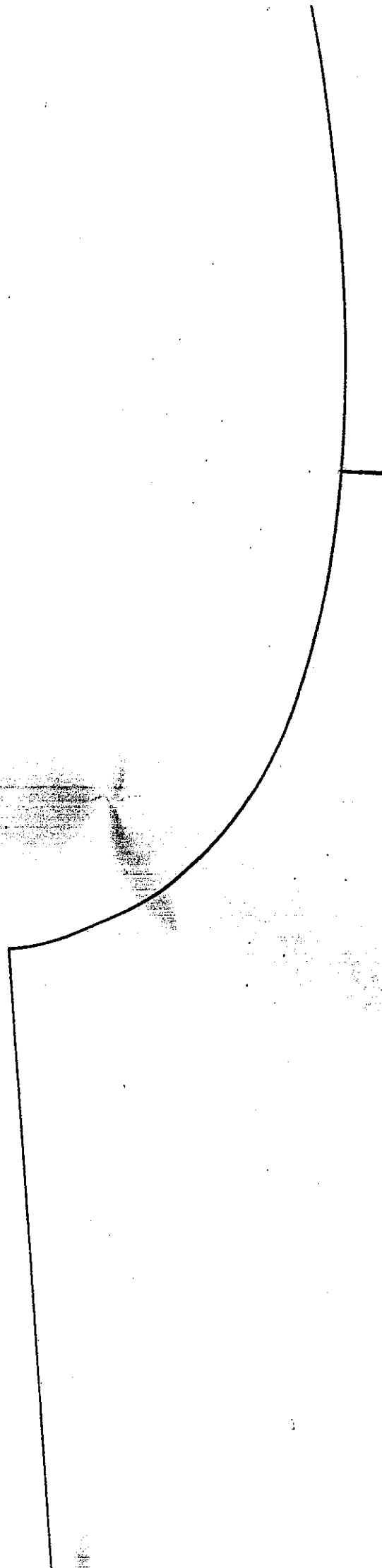

départ
à voir

PLIURE TISSU

DL

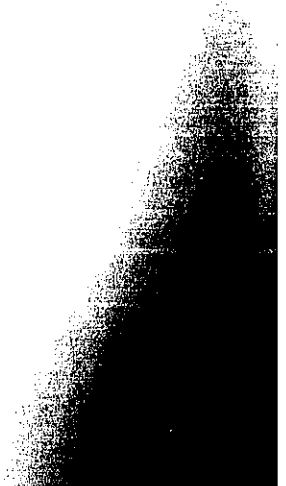

VESTE "LOULOU" T40

couper 2X

2/6

VESTE "LOULOU" T40

couper 2X

2/6

VESTE "LOULOU"

T40

6/6



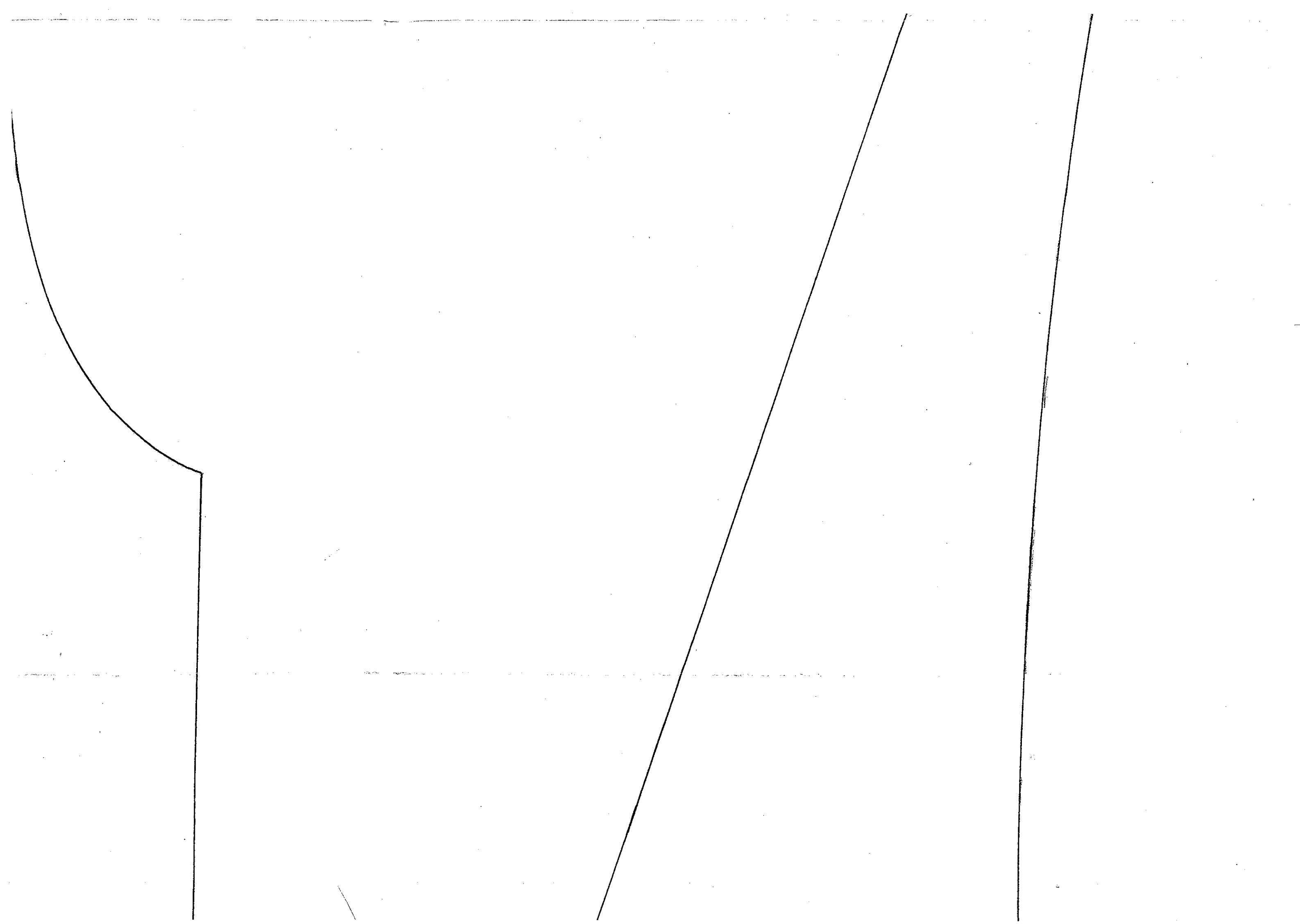

TE "LOULOU" T40

1/6

THERMOCOLLANT

couper 2X 1/4

E "LOULOU" T40

1/6

THERMOCOLLANT

couper 2X $\frac{1}{4}$

EST "LOULOU" T40
couper 2X 3/6

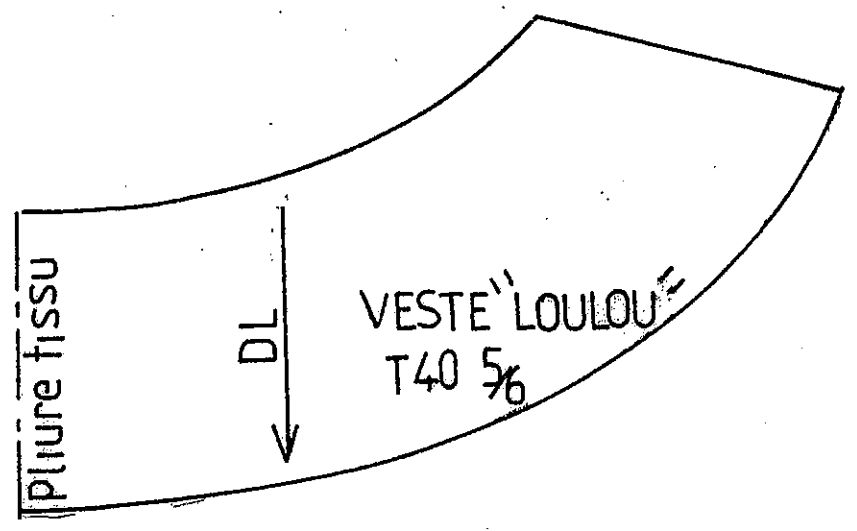

E "LOULOU" T40
couper 2X 3/6

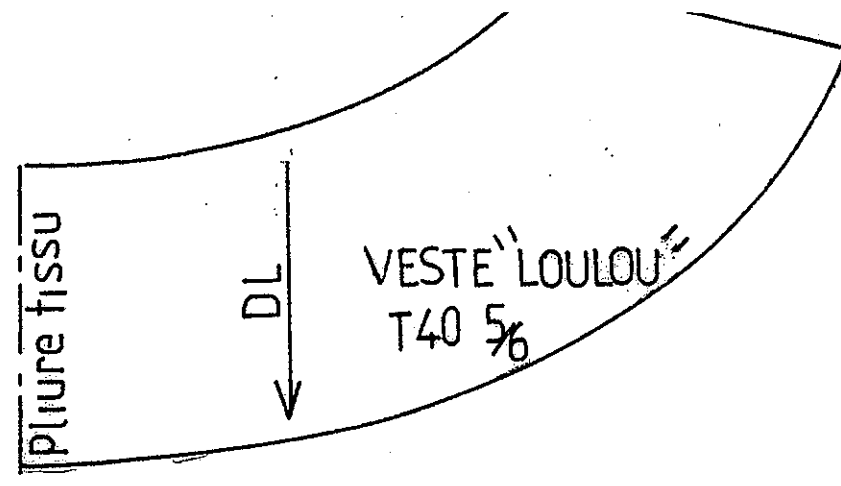

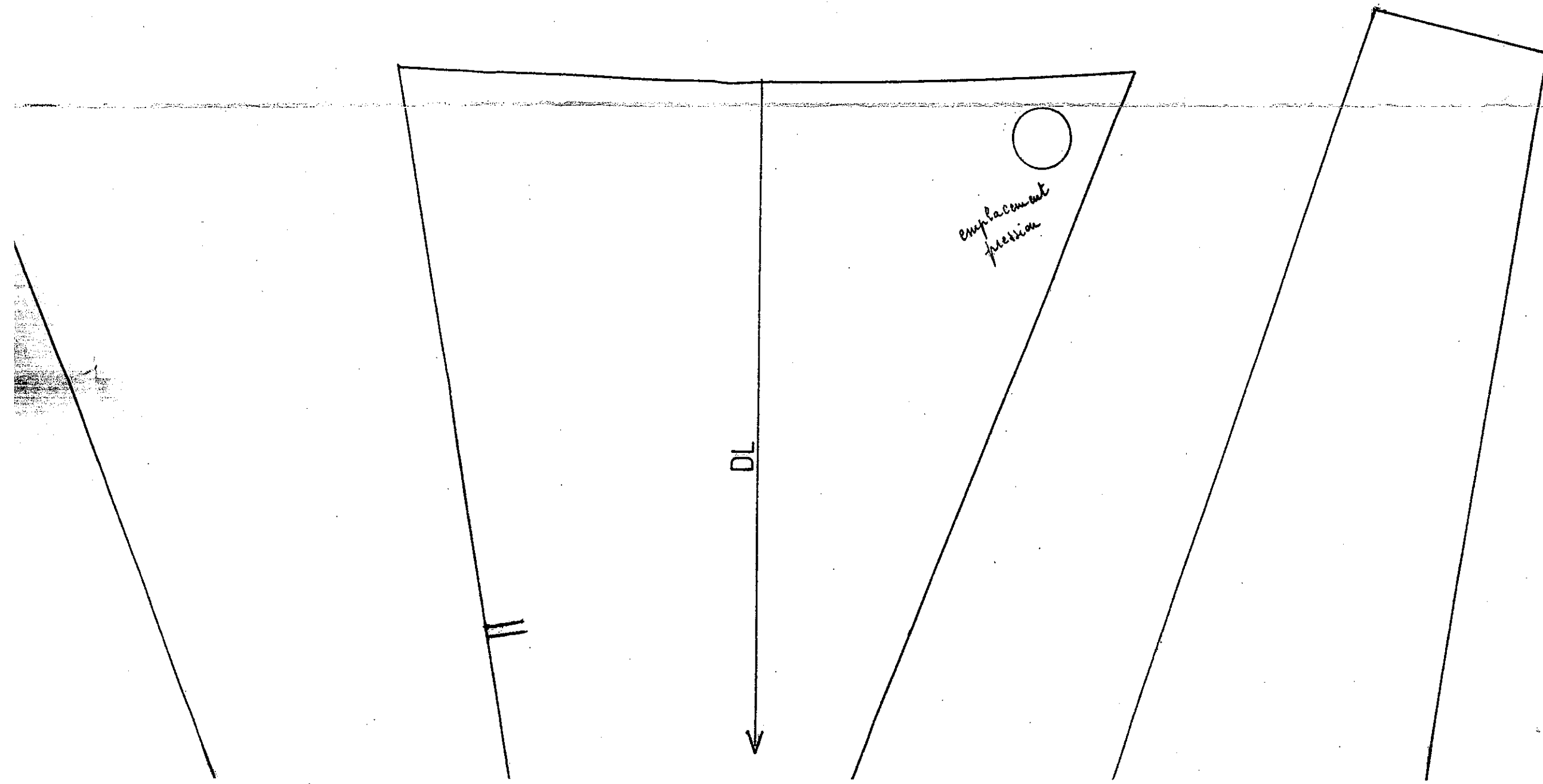

départ du
revers

DL

VESTE "LOULOU"

T40
couper 2X

4/6

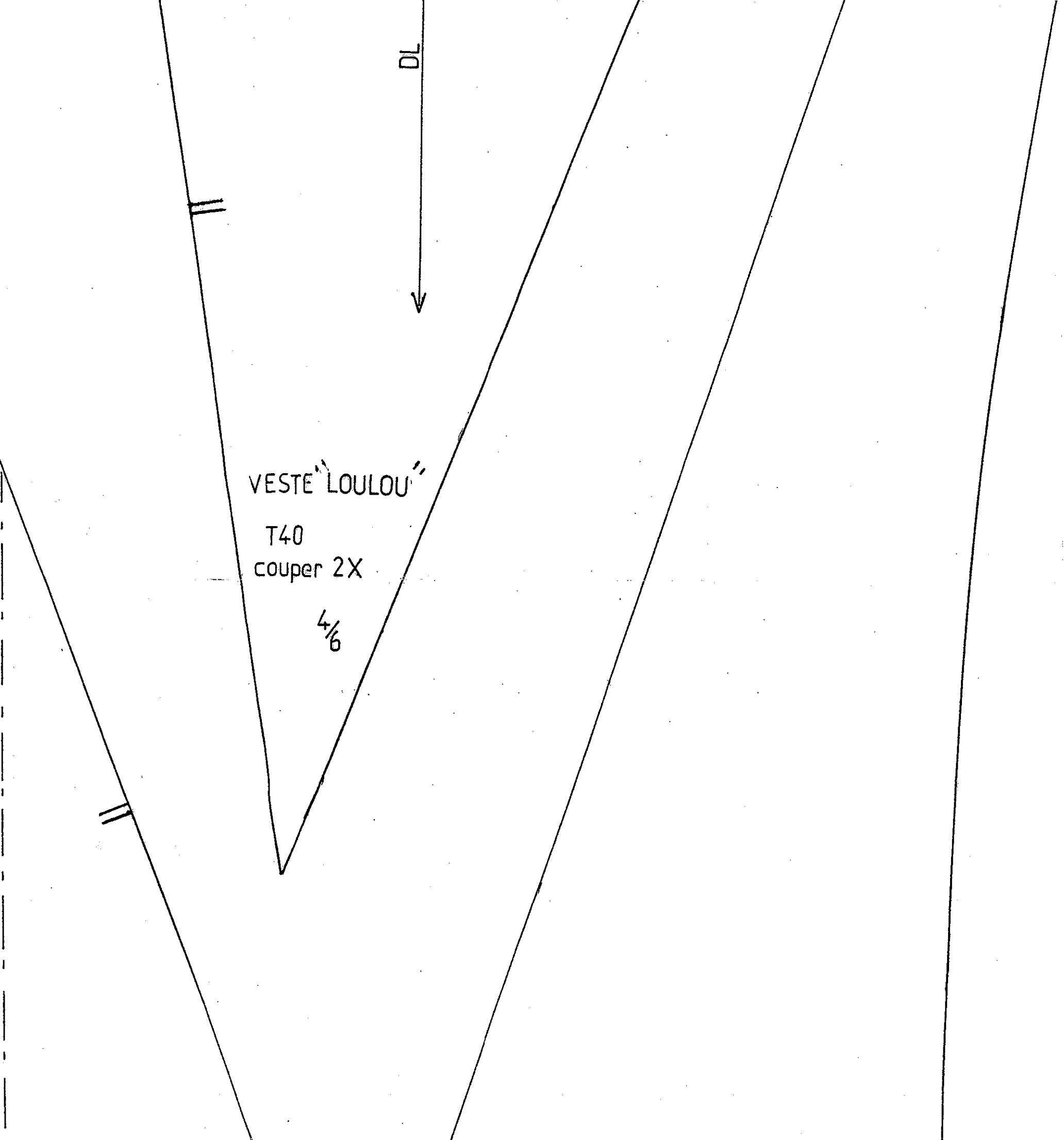

DL

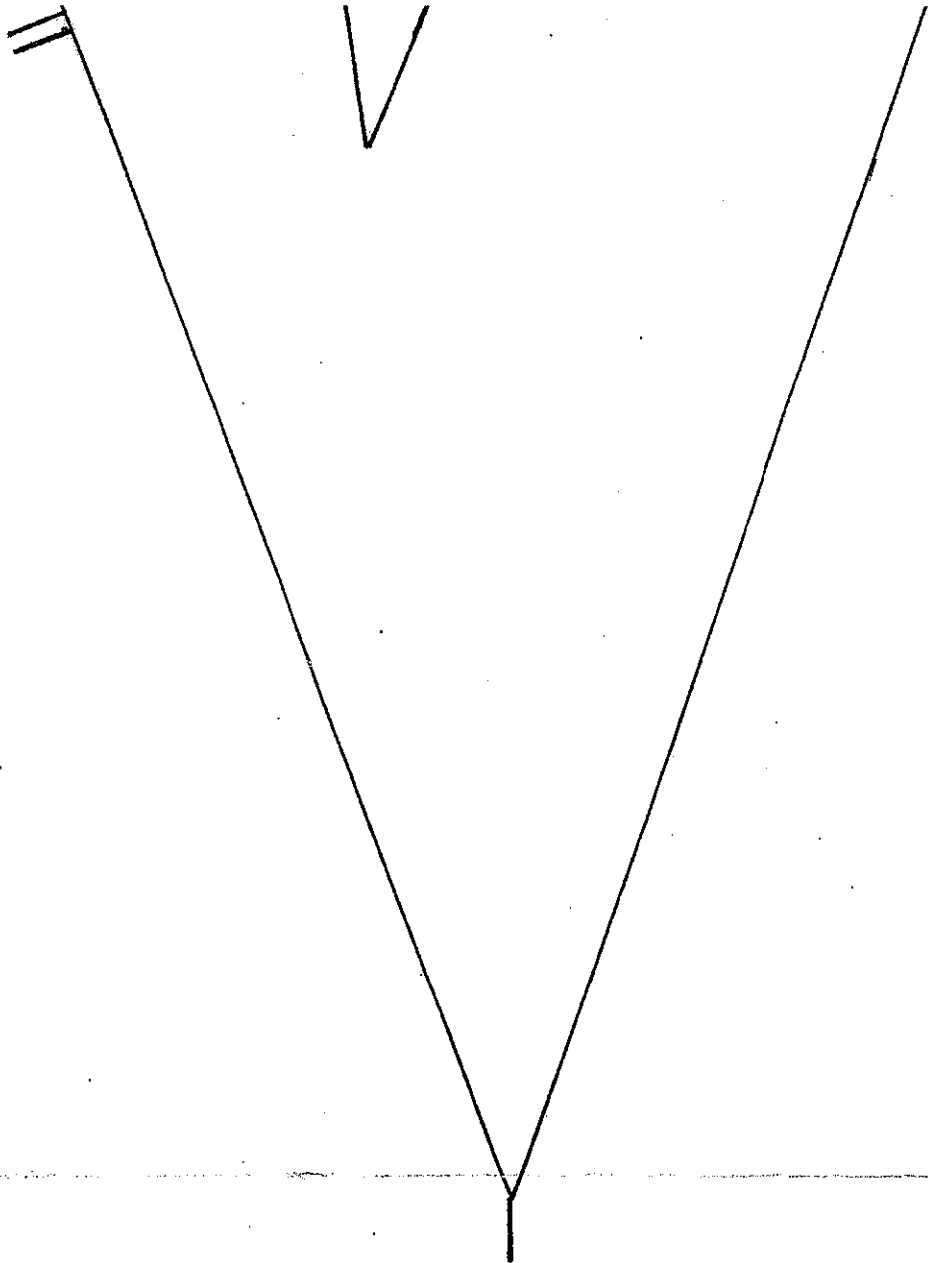

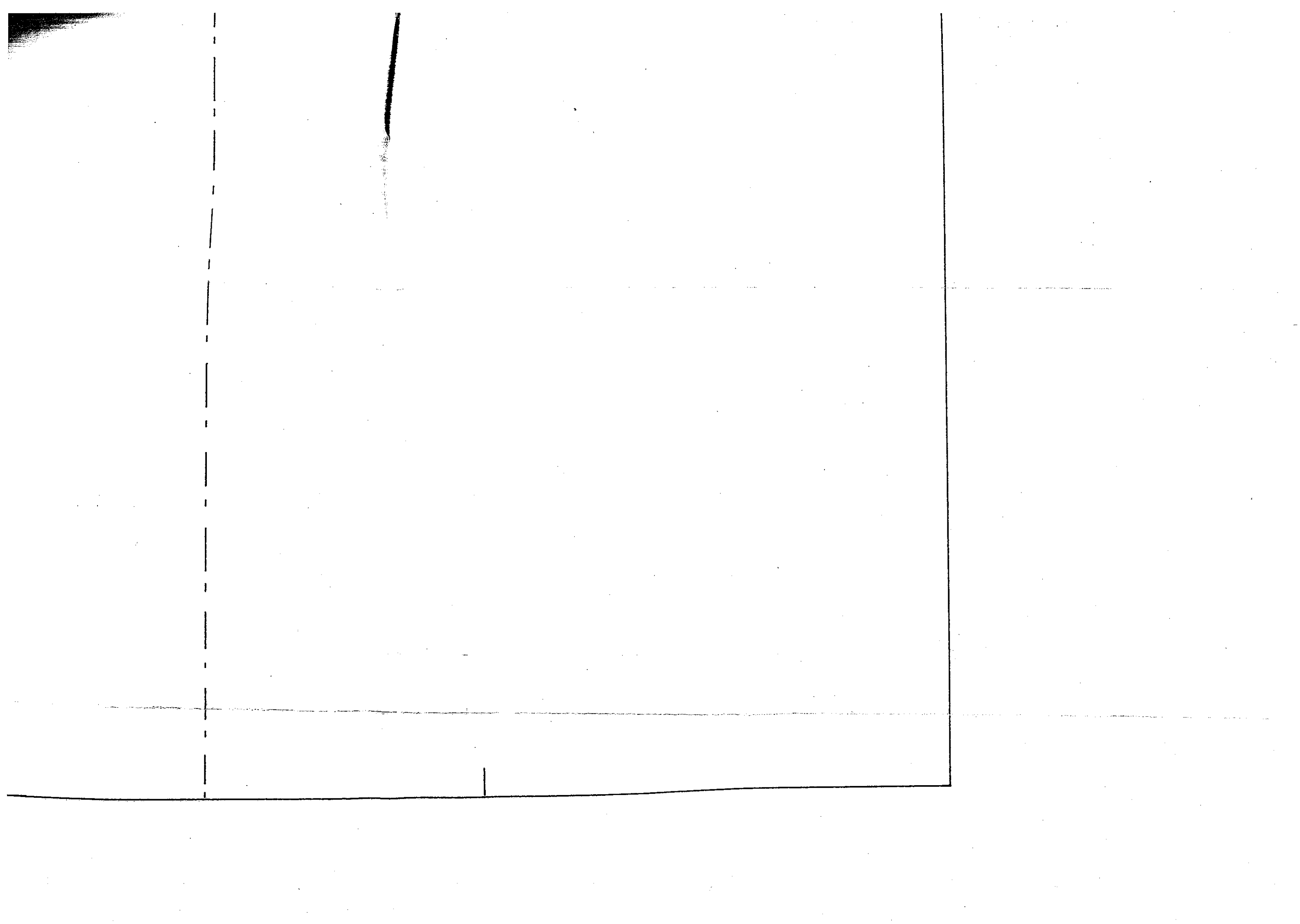



BEP METIERS DE LA MODE ET DES INDUSTRIES CONNEXES Champ d'application COUTURE FLOU	SUJET	Session 2002
Epreuve : EP1 FABRICATION partie B Durée épreuve : 12h		Folio 5/5

VESTE LOULOU

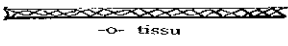
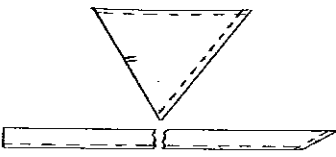
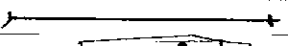
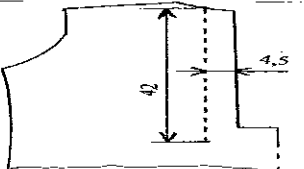
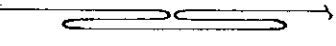
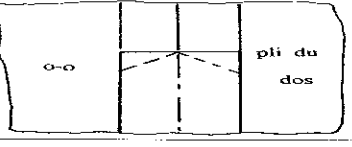
GAMME DE MONTAGE

n°	OPERATIONS 2/5	SCHEMAS	RENS. Complémentaires
1	<p>THERMOCOLLER</p> <ul style="list-style-type: none"> .les parementures devants .l'enforme dos .la ceinture .le revers 		Le dessous
2	<p>COULISSER</p> <ul style="list-style-type: none"> .le revers .la ceinture <p>RETOURNER</p> <p>REPASSER</p>		Sur 2 côtés Sur 2 côtés Maintenir par un bâti
3	<p>SURJETER la couture milieu dos</p>		
3'	<p>ASSEMBLER la couture milieu dos jusqu'au repère du pli</p>		
4	<p>REPASSER la couture milieu dos ouverte et prolonger en formant le pli creux</p>		En 1 seule fois
5	<p>MAINTENIR sur envers la partie supérieure du pli creux par une piqûre</p>		Sans traverser sur l'endroit en prenant juste le pli
6	<p>SURJETER</p> <ul style="list-style-type: none"> .les côtés devants et dos .les épaules devants et dos .les côtés des manches 		

BEP METIERS DE LA MODE ET DES INDUSTRIES CONNEXES

Champ d'application COUTURE FLOU

Epreuve : EP1 FABRICATION partie B



Durée épreuve : 12h

SUJET

Session

2002

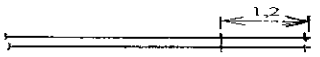
Folio 2/5

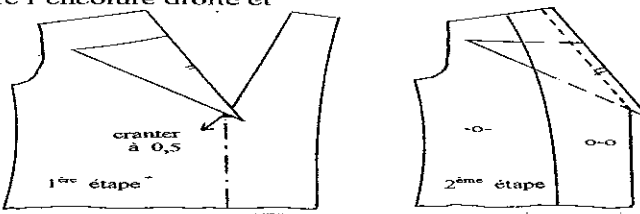
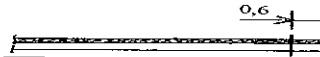
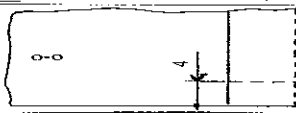
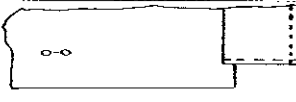
N°	OPERATIONS	3/5	SCHEMAS	RENS Complémentaires
7	REPASSER les parementures sur les crans			
8	ASSEMBLER <ul style="list-style-type: none"> .les côtés .les épaules .l'enforme dos / parementure .les côtés manches 			Devant /dos Devant/dos
9	REPASSER les assemblages			
10	SURJETER <ul style="list-style-type: none"> .parementures et enforme .encolure dos .l'ourlet .le bas des manches 			En 1 seule fois
11	PLACER le revers entre l'encolure droite et la parementure			<p>Cranter la base de l'encolure à 0,5cm et insérer la pointe du revers dans le crantage</p>
12	COULISSER le tour bord devant et encolure			En 1 seule fois
13	PIQUER le coin parementure			
14	DEGARNIR le coin parementure			
15	RETOURNER le coulissage			Par un bâti

BEP METIERS DE LA MODE ET DES INDUSTRIES CONNEXES
 Champ d'application COUTURE FLOU

SUJET

Session
 2002

Epreuve : EP1 FABRICATION partie B
 Durée épreuve : 12h

Folio 3/5

N°	OPERATIONS	4/5	SCHEMAS	RENS Complémentaires
16	REMPPLIER le bas de la veste Le bas des manches			Par un bâti
17	CALER les parmentures, l'encolure dos, l'ourlet de la veste et des manches			Par un bâti
18	BATIR les manches / les emmanchures			En respectant les crans
19	PIQUER le tour des manches			
20	SURJETER les assemblages			
21	REPASSER			Couture couchée vers la manche
22	FIXER la boucle sur la ceinture			A la main
23	BAGUER l'ourlet de la veste, l'encolure dos et l'ourlet des manches			A la main
24	RETIRER les bâtis			
25	RECOUVRIR la pression			
26	CONTROLLER le travail fini			
27	REPASSAGE final			
28	POSER la pression et le bouton			Sur la pointe et sur l'envers. Même emplacement et sur l'endroit.
29	FIXER l'étiquette sur le bas du dos PRESENTER le vêtement sur cintre			A droite du pli

BEP METIERS DE LA MODE ET DES INDUSTRIES CONNEXES Champ d'application COUTURE FLOU	SUJET	Session 2002
Epreuve : EP1 FABRICATION partie B Durée épreuve : 12h		Folio 4/5