

B.E.P. MAINTENANCE DES VEHICULES AUTOMOBILES
dominante A , B , C et D

C . A . P MAINTENANCE DES VEHICULES AUTOMOBILES
op. A , B , C et D

EPREUVE EP1 Communication technique
1 ère partie Dessin technique

DOSSIER RESSOURCE

Durée B.E.P. 1 heure 30 minutes
Durée C.A.P. 1 heure 30 minutes
Coefficient B.E.P. : 1
Coefficient C.A.P. : 1

Ce dossier comporte 4 folios numérotés

- présentation de l'épreuve R 1/4
- document ressource R 2/4 à 4/4

Code examen BEP 510 252 02	B.E.P. M.V.A.	EP.1-1 Dessin technique	S. 200	R 1 / 4
Code examen CAP op. A 500252 05	CAP op. B 500252 06	CAP op. C 500252 07	CAP op. D 500252 08	

SYSTEME D'INJECTION DES MOTEURS DIESEL

Le système d'injection doit fournir à la chambre de combustion du gazole pulvérisé.

Il comprend :

- Un circuit basse pression : réservoir, pompe d'alimentation, dispositif de filtrage, canalisation de liaison avec la pompe d'injection,
- Un circuit haute pression : pompe d'injection, tubes d'injecteurs et injecteurs,
- Un circuit de retour au réservoir.

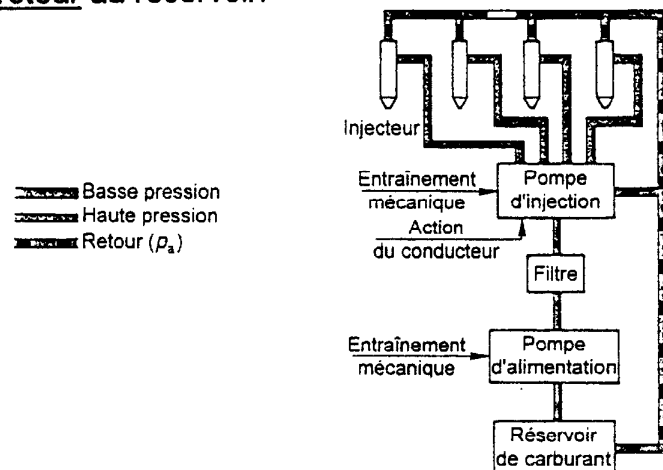

LA POMPE D'ALIMENTATION : OBJET DE L'ETUDE

La pompe d'alimentation, fixée sur la pompe d'injection, a pour rôle d'aspirer le gazole provenant du ou des filtres et de le refouler sous une pression de transfert dans tous les volumes libres de la pompe d'injection.

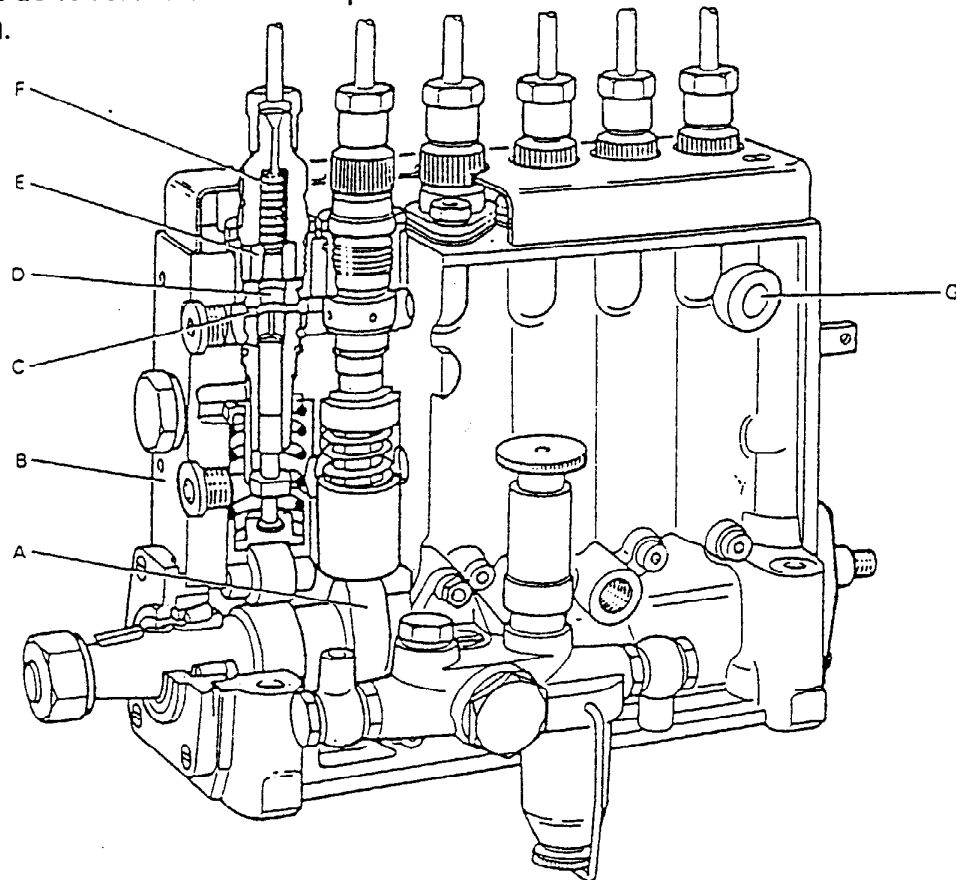

PRINCIPE DE FONCTIONNEMENT DE LA POMPE D'ALIMENTATION

Consigne : S'aider du dessin d'ensemble pour comprendre le fonctionnement.

Schéma de la pompe en position repos.

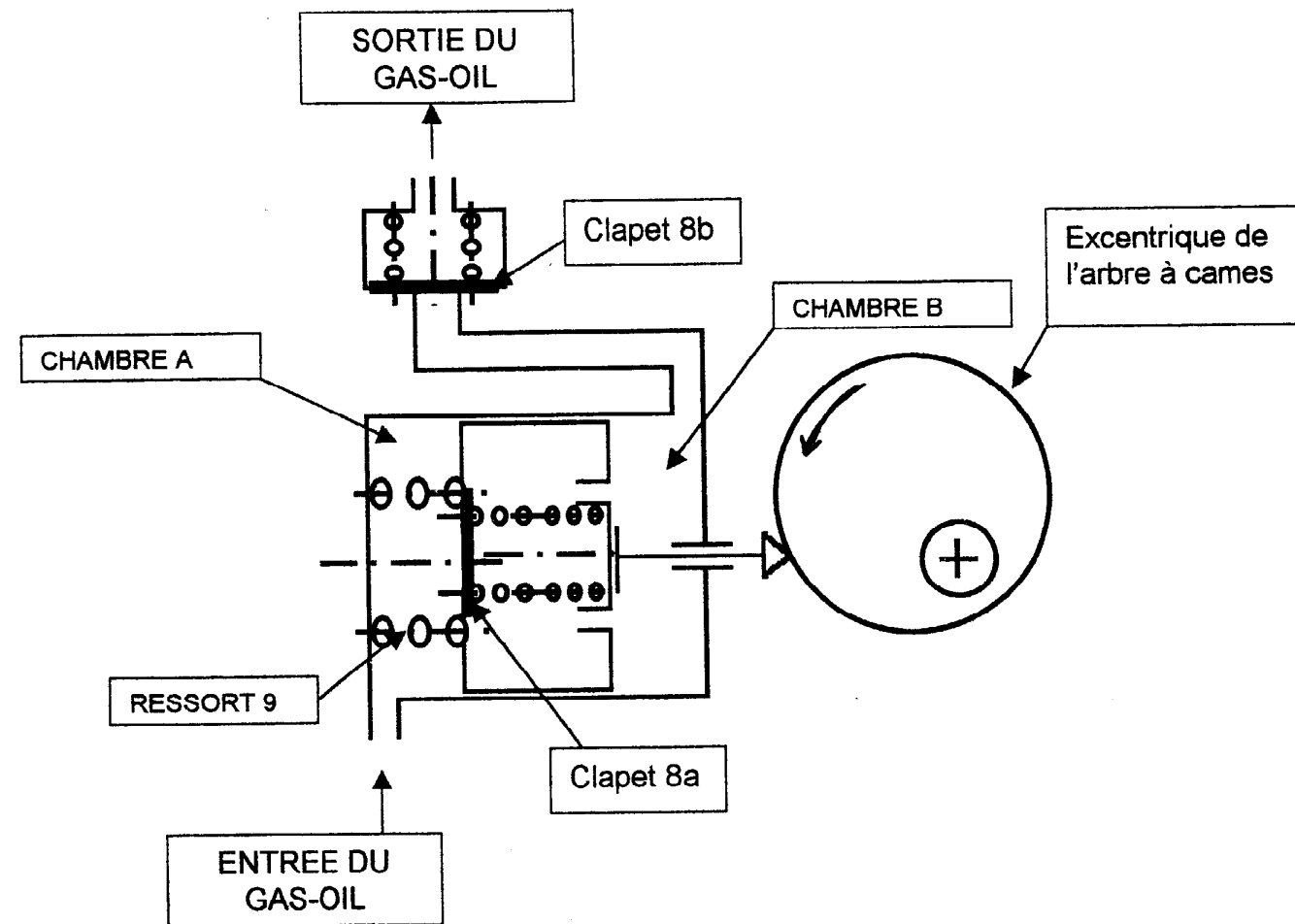

1- Phase de remplissage de la chambre B :

L'excentrique tourne dans le sens inverse des aiguilles d'une montre. Il déplace alors vers la gauche le poussoir 3 et le piston 2. Le clapet 8a s'ouvre et permet le transfert du carburant de la chambre A à la chambre B. Le clapet 8b est fermé.

2- Phase de refoulement de la chambre B vers la sortie :

Le retour du piston 2 de la gauche vers la droite s'effectue à l'aide du ressort 9. Le clapet 8a est fermé. Le clapet 8b est ouvert et laisse passer le carburant vers la sortie.

Code examen BEP 510 252 02	B.E.P. M.V.A.	EP.1-1 Dessin technique	S. 200	R 2 / 4
Code examen CAP op. A 500252 05	CAP op. B 500252 06	CAP op. C 500252 07	CAP op. D 500252 08	

Pompe d'alimentation coupée en perspective

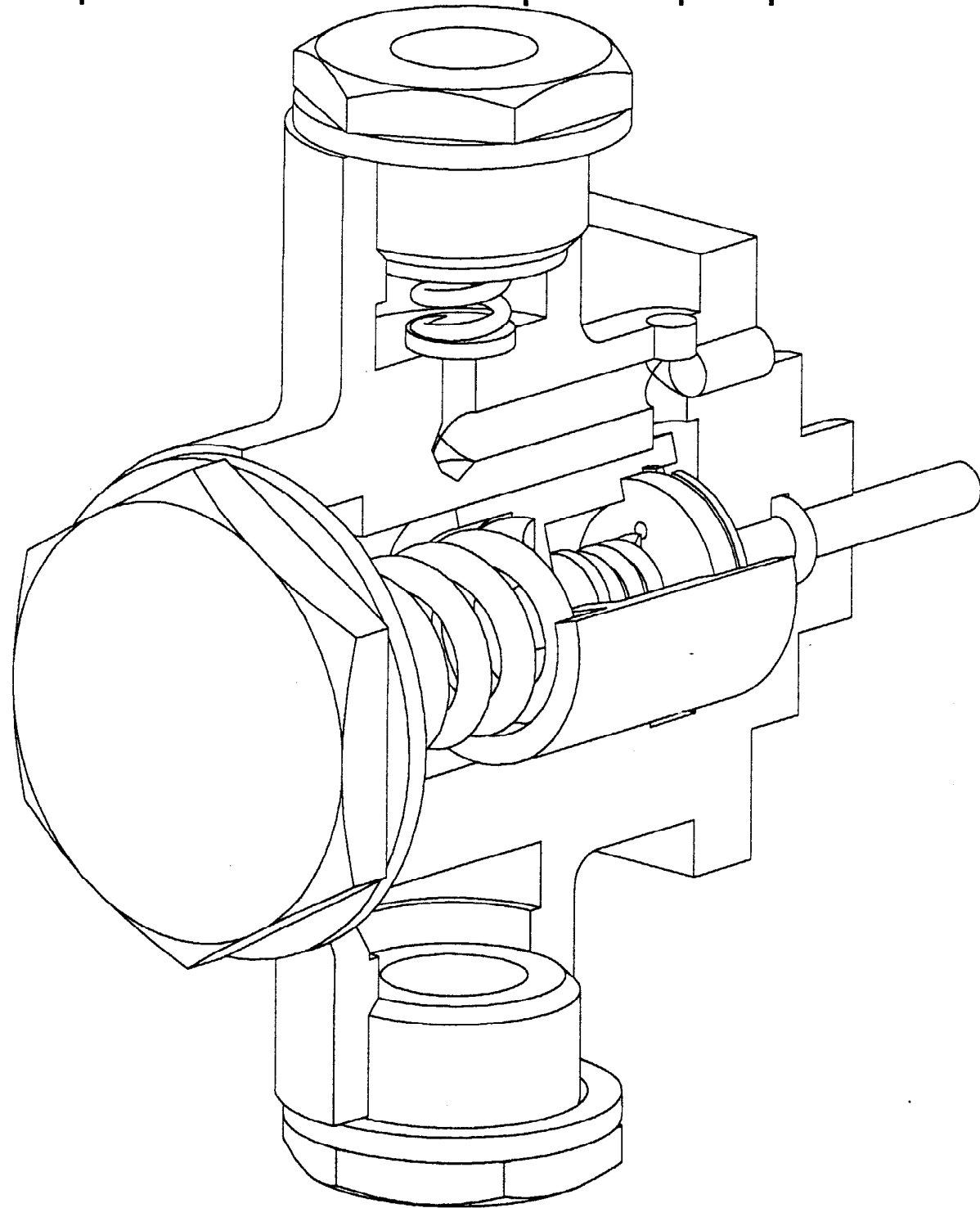

Support de clapet d'admission 5 en perspective

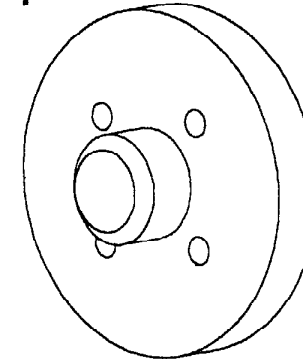

Piston 2 coupé en perspective

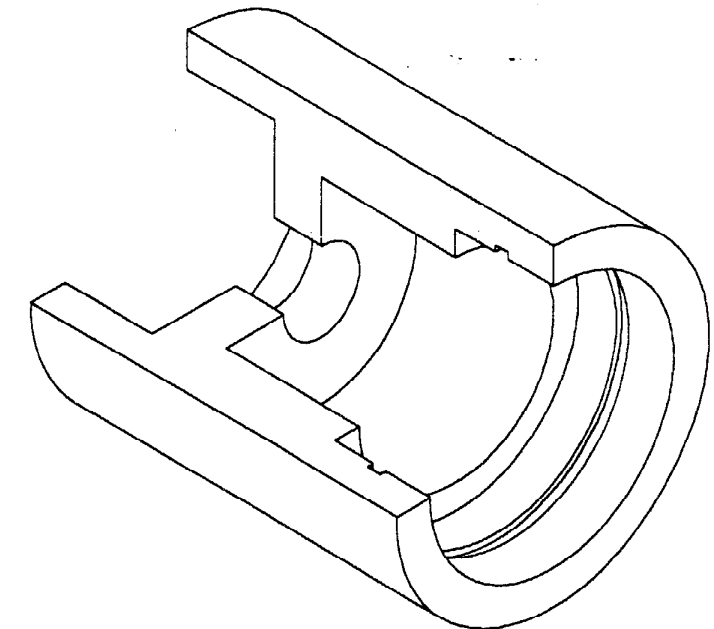

Attention : Les filetages, taraudages et traits d'axe ne sont pas représentés.

Nomenclature de la pompe d'alimentation

17	1	Support de clapet de refoulement		
16	1	Ressort		
15	1	Obturateur		
14	1	Obturateur		
13	2	Raccord		
12	2	Joint		
11	1	Bouchon		
10	2	Joint		
9	1	Ressort		
8	2	Clapet		
7	1	Ressort		
6	1	Circlips		
5	1	Support de clapet d'admission		
4	1	Joint torique		
3	1	Poussoir		
2	1	Piston		
1	1	Corps		
Rp	Nb	Désignation	Matière	Observation

Code examen BEP 510252 0 2	B.E.P. M.V.A.	EP.1-1 Dessin technique	S. 200	R3/4
Code examen CAP op. A 500252 05	CAP op. B 500252 06	CAP op. C 500252 07	CAP op. D 500252 08	

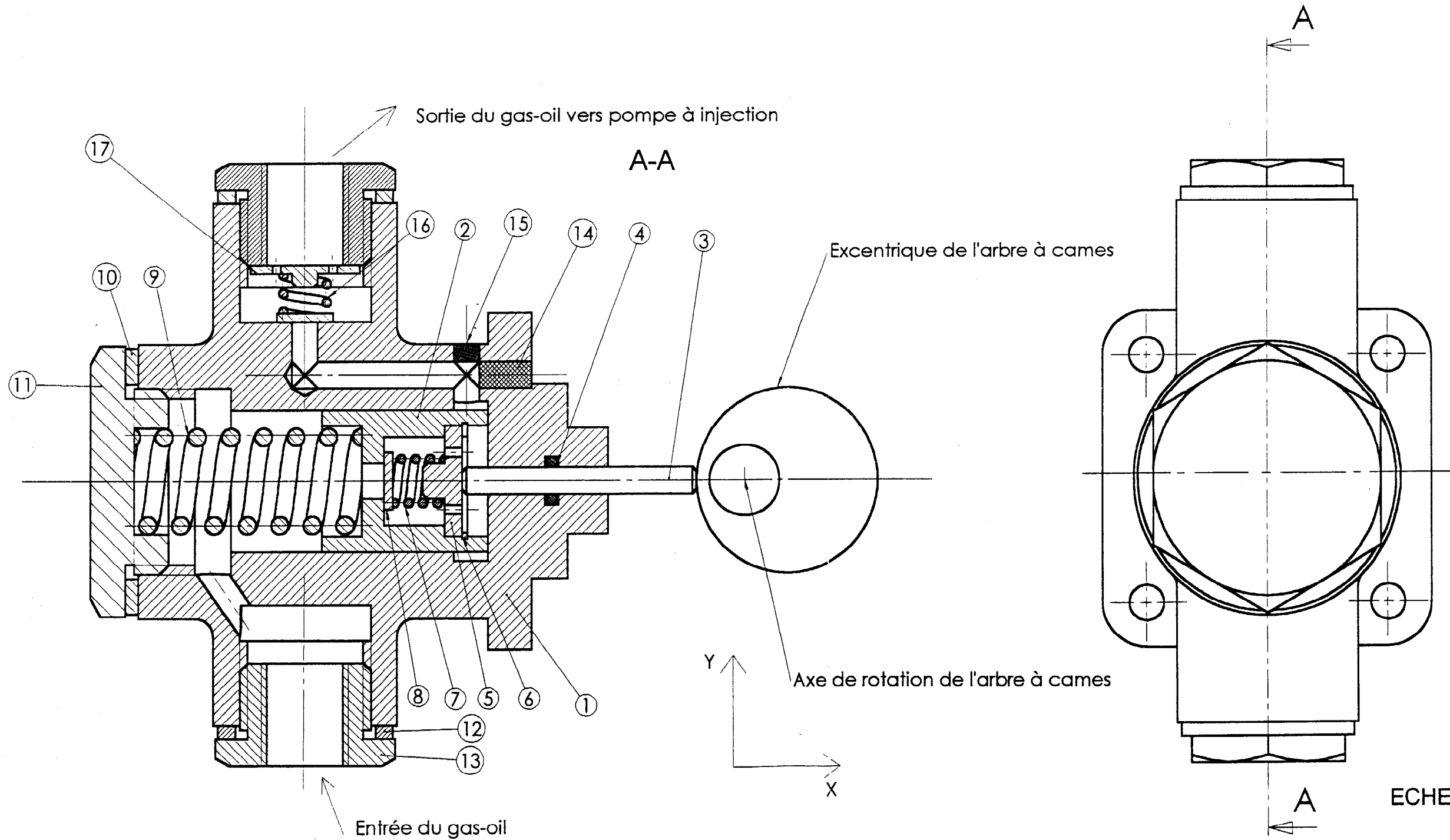

Code examen BEP 510252 02	B.E.P. M.V.A.	EP.1-1 Dessin technique	S. 200	R4/4
Code examen CAP op. A 500252 05	CAP op. B 500252 06	CAP op. C 500252 07	CAP op. D 500252 08	