

DESCRIPTIF

Vous êtes invité à un goûter champêtre. Votre choix se porte sur un blouson décontracté en « Tencel » (appellation commerciale de la fibre).

Ce blouson légèrement cintré avec col, manches tailleur, est agrémenté de pattes de boutonnage et de pattes d'épaules.

Le dos est composé d'un empiècement et de découpes.

Travail demandé

Réaliser le blouson en conformité avec les documents techniques

Doc : 2-3-4-5/5

L'évaluation portera sur les compétences suivantes :

- C1-2: Lire et analyser les documents
- C3-2: Effectuer les opérations de montage, de fabrication.
- C3-4: Contrôler la qualité en cours et fin de réalisation.

CAP	Spécialité : Prêt à porter	Code Spécialité :	Durée : 12h.	Session 2002
			Épreuve : EP1 : <input type="checkbox"/> Arts appliqués <input checked="" type="checkbox"/> Fabrication	N° Sujet :

12	1	Triplure dessus de col	Non tissé	Thermocollant
11	2	Garniture patte d'épaule	Tencel	
10	1	Dessous de col		
9	1	Dessus de col		
8	2	Dessous de manche		
7	2	Dessus de manche		
6	1	Ceinture		
5	2	Patte de boutonnage		
4	1	Empiècement patte d'épaule		
3	2	Panneau côté dos		
2	1	Panneau milieu dos		
1	2	Devant		
Rp	Nb	Désignation	Matière	Renseignements

C.A.P.

Spécialité : Prêt à Porter

Epreuve : EP1 Arts appliqués, Fabrication

N° Suiet :

Session : 2002
Folio : 2/5

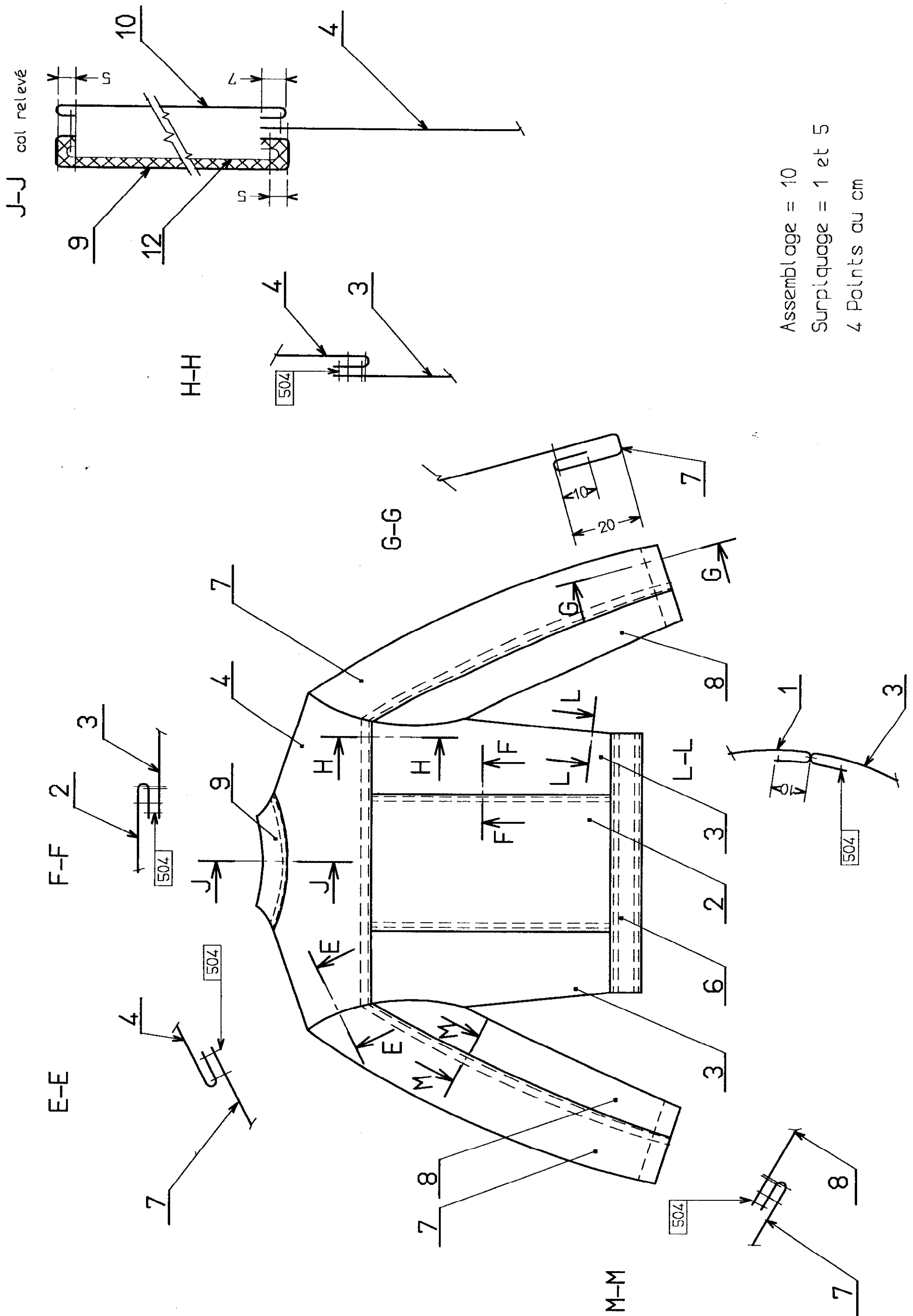

Assemblage = 10
 Surpliquage = 1 et 5
 4 Points au cm

CAP

Spécialité : Prêt à porter
 Epreuve : EP1 Arts appliqués, Fabrication

N° Sujet :

Session : 2002
 Folio : 3/5

D-D

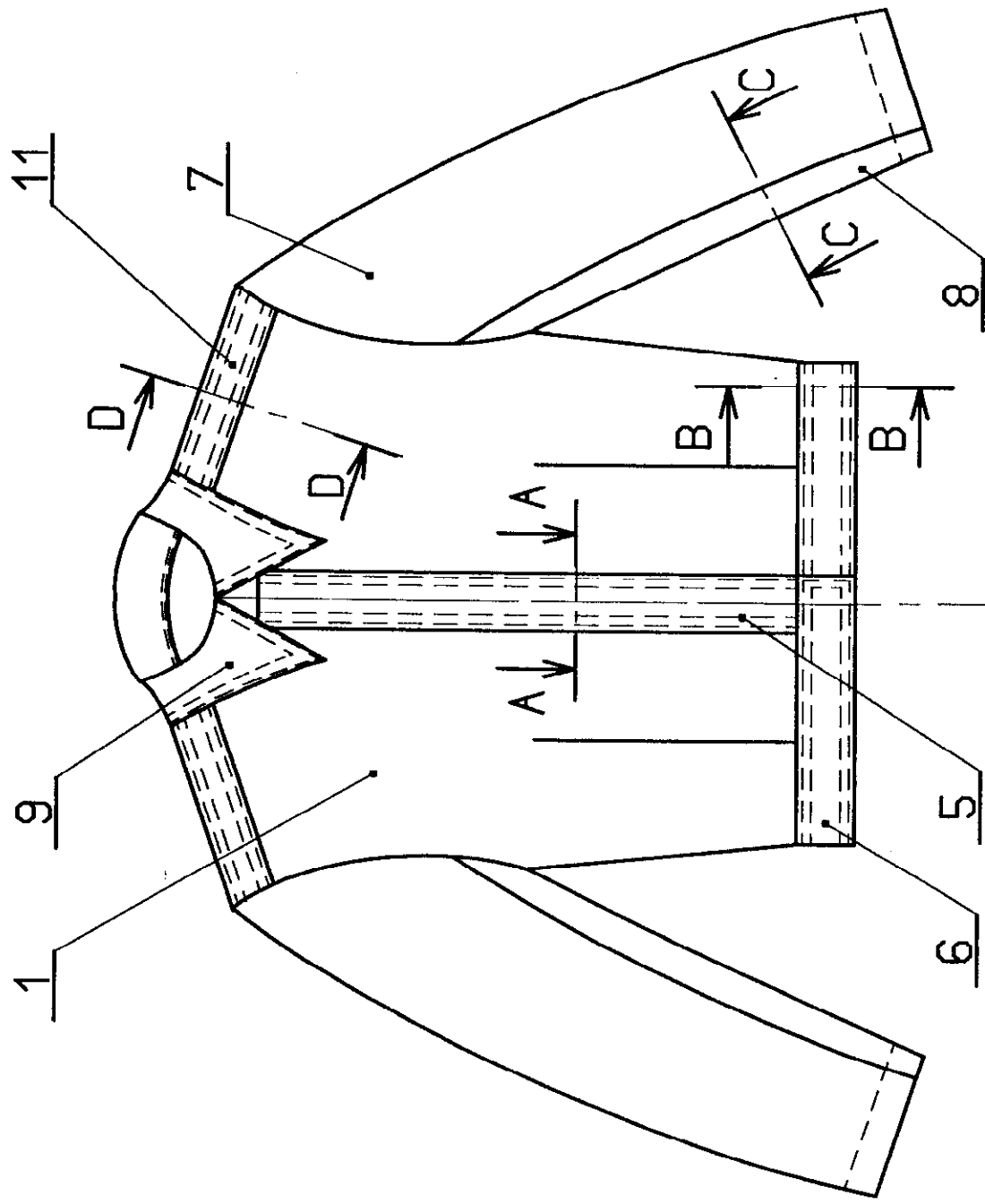

C-C

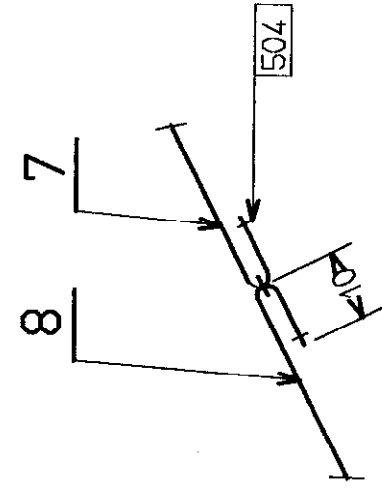

B-B

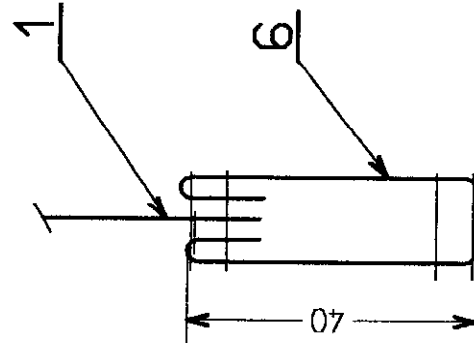

D-D

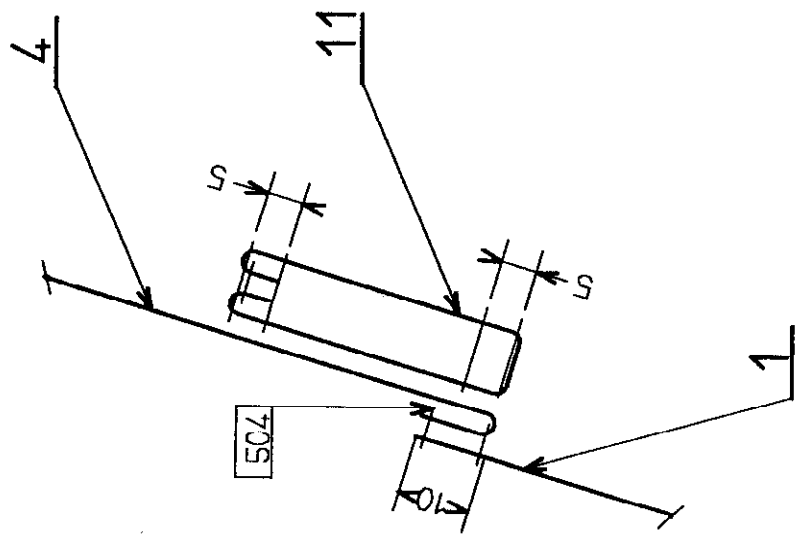

A-A

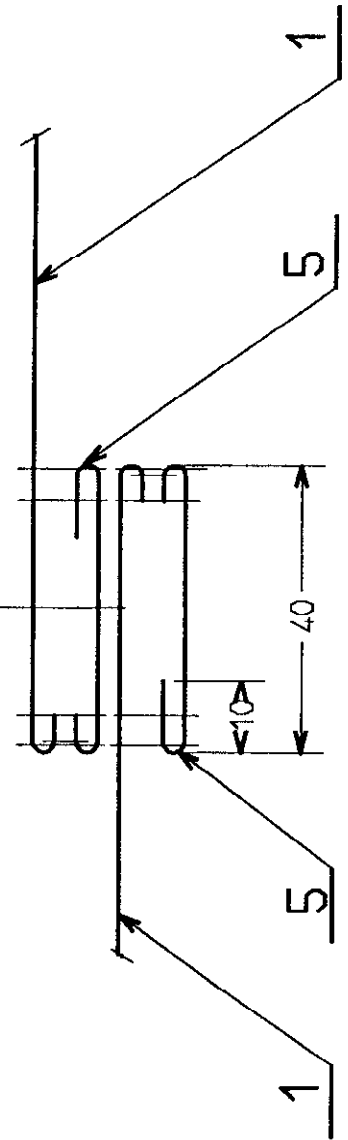

CAP

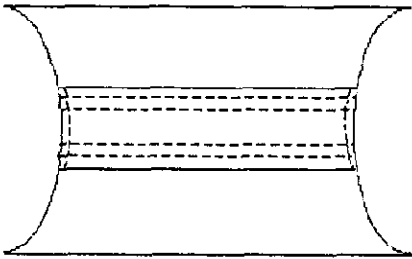
N°	Opérations	Sections	Directives complémentaires
1	Assembler panneaux milieu dos et côtés dos Surjeter Surpiquer	F-F	Crans sur crans
2	Assembler dos et empiècement dos Surjeter Surpiquer	H-H	Crans sur crans
3	Assembler les pinces devants		Pinces couchées vers les Côtés
4	Assembler devants et pattes de boutonnage Rabattre et surpiquer les bords	A-A	
5	Assembler les épaules Surjeter	D-D	
6	Assembler les pattes d'épaules Retourner Surpiquer	D-D	
7	Prépiquer les extrémités pattes d'épaules à l'encolure et aux emmanchures		
8	Surjeter les côtés Assembler les côtés	L-L	
9	Assembler la ceinture au vêtement	B-B	- Crans sur crans - Laisser dépasser 10 mm aux extrémités
10	Assembler les extrémités de la ceinture Rabattre et surpiquer la ceinture	B-B	

N°	Opérations	Sections	Directives complémentaires
11	Thermocoller col Remplir, piquer le dessus de col Coulisser, retourner	J-J	Contrôler la symétrie des pointes
12	Assembler col au vêtement Rabattre Surpiquer	J-J	
13	Assembler dessus, dessous de manche (coude) Surjeter Surpiquer	M-M	
14	Surjeter dessus, dessous de manche (saignée) Assembler	C-C	
15	Ourler le bas de manche	G-G	
16	Monter les manches Surjeter	E-E	Crans sur crans

Nota : Le repassage sera effectué au fur et à mesure de la fabrication

CAP

Spécialité : Prêt à porter
Epreuve : EP1 Arts appliqués, Fabrication

N° Sujet :

Session : 2002
Folio : 5/5