

BACCALAURÉAT PROFESSIONNEL "ARTISANAT ET MÉTIERS D'ART"

OPTION : TAPISSIER D'AMEUBLEMENT

E.1 ÉPREUVE SCIENTIFIQUE ET TECHNIQUE

Sous-épreuve A.1 - unité U.11

"ÉTUDE D'UN OUVRAGE ET D'UN SYSTÈME DE FABRICATION"

Durée : 4 heures

Coefficient : 2,5

Ce sujet comprend 7 documents numérotés de 1/7 à 7/7 :

- 1/7 → le sujet, le cahier des charges et le barème
- 2/7 → les plans et dimensions des cadres en bois
- 3/7 → la coupe sur assise
- 4/7 → la coupe sur dossier
- 5/7 → la nomenclature
- 6/7 → l'analyse
- 7/7 → les fournitures diverses

L'ensemble des documents est à rendre avec la copie d'examen.

Sujet

Étude d'un fauteuil contemporain, avec coussins d'assise, de dossier et d'accotoir.
Le socle apparent est en bois.
En vue de l'adapter à la mise en œuvre industrielle, vous participez à la mise au point d'un système de fabrication.

Cahier des charges

- Ce fauteuil est constitué de quatre cadres en bois qui forment les deux côtés, le dos, l'assise, le tout assemblé avec des tourillons, puis boulonnés (document 2/7).
- La garniture des accotoirs comprend deux sangles en croix sur chaque face, une toile forte tendue également sur chaque face. Une épaisseur de mousse est collée sur le bois en 2 cm d'épaisseur. Le tout recouvert en ouate acrylique en 200 g.
- La conception du dossier est identique aux accotoirs, par contre le sanglage du dossier est plus croisé.
- L'assise est constituée d'un cadre de 14 cm de haut et de 3 cm d'épaisseur que l'on garnira de façon à obtenir une cuvette.
- Le socle est un cadre fixé en retrait de 5 cm.
- Le confort de ce siège est obtenu :
 - par un coussin d'assise de 12 cm d'épaisseur de densité ferme,
 - par 3 coussins oreillers.
- La couverture est réalisée en toile bisonne de 2 m de large.

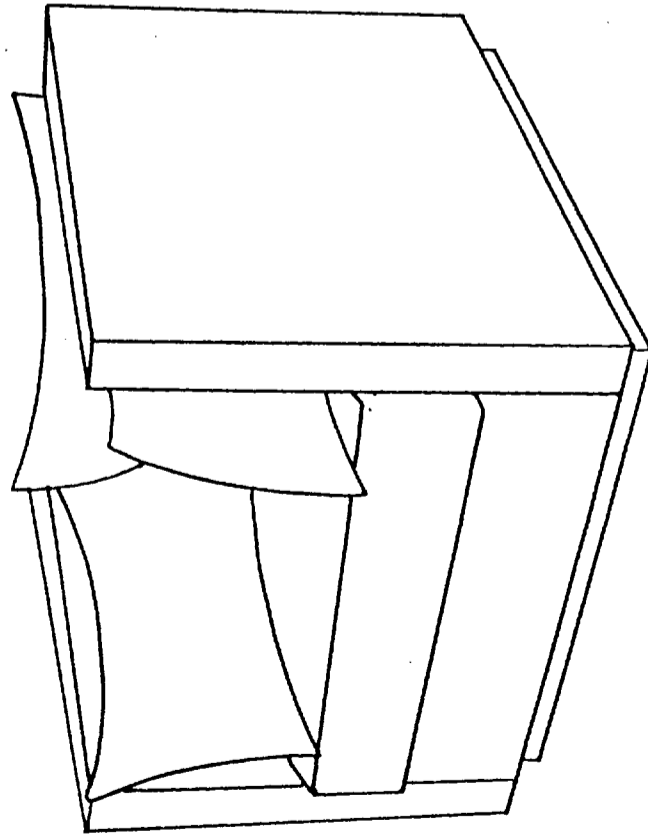

On vous demande

A l'aide du cahier des charges et des documents 1/7, 2/7 et 7/7 :

- de compléter les coupes de conception :
 - de l'assise et de dessiner son coussin (document 3/7),
 - du dossier et de dessiner son coussin (document 4/7).
- de compléter la nomenclature (document 5/7).
- d'émettre dans le cadre du document 4/7, des observations techniques relatives aux systèmes d'assemblages des cadres.
- d'établir l'analyse dans l'ordre chronologique des opérations pour chacune des phases de fabrication et d'apporter des précisions sur les points particuliers de difficultés et de modes de finitions des divers éléments (document 6/7).

Barème de notation

Documents 3/7, 4/7, 5/7

Les codes de représentation sont identifiés.

| | |
|--|-----------|
| | 10 points |
|--|-----------|

Les tracés sont précis et justifiés.

| | |
|--|-----------|
| | 10 points |
|--|-----------|

La représentation graphique est en adéquation avec la nomenclature.

| | |
|--|-----------|
| | 20 points |
|--|-----------|

Le classement des éléments est complet.

| | |
|--|-----------|
| | 10 points |
|--|-----------|

Les éléments sont identifiables.

| | |
|--|-----------|
| | 10 points |
|--|-----------|

Document 6/7

L'ordre chronologique est respecté.

| | |
|--|-----------|
| | 20 points |
|--|-----------|

Les explications sont justes.

| | |
|--|-----------|
| | 10 points |
|--|-----------|

Le document est exploitable par un tiers.

| | |
|--|-----------|
| | 10 points |
|--|-----------|

TOTAL

| | |
|--|------------|
| | 100 points |
|--|------------|

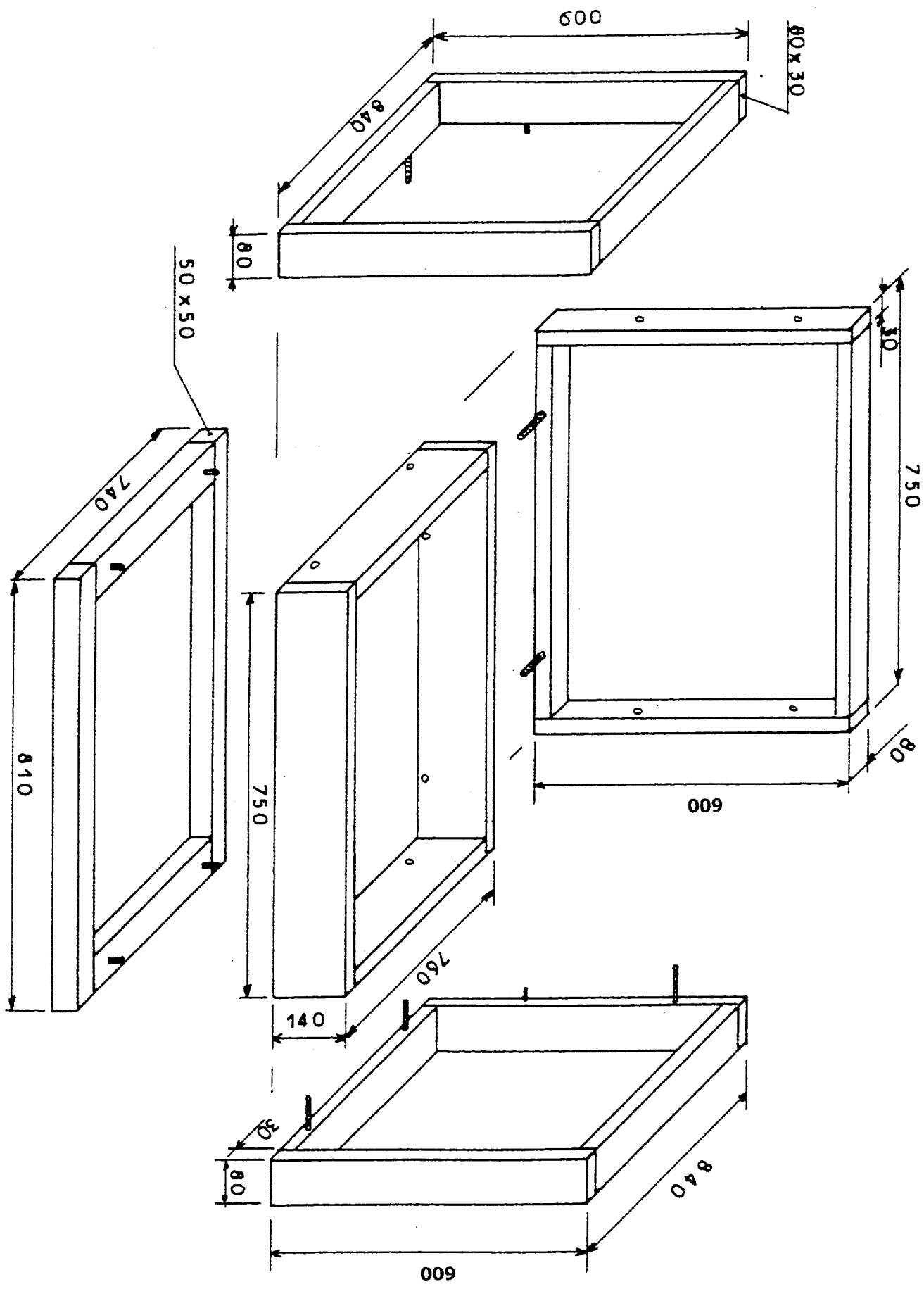

0306 - AMASTA 2/7

Coupe sur assise

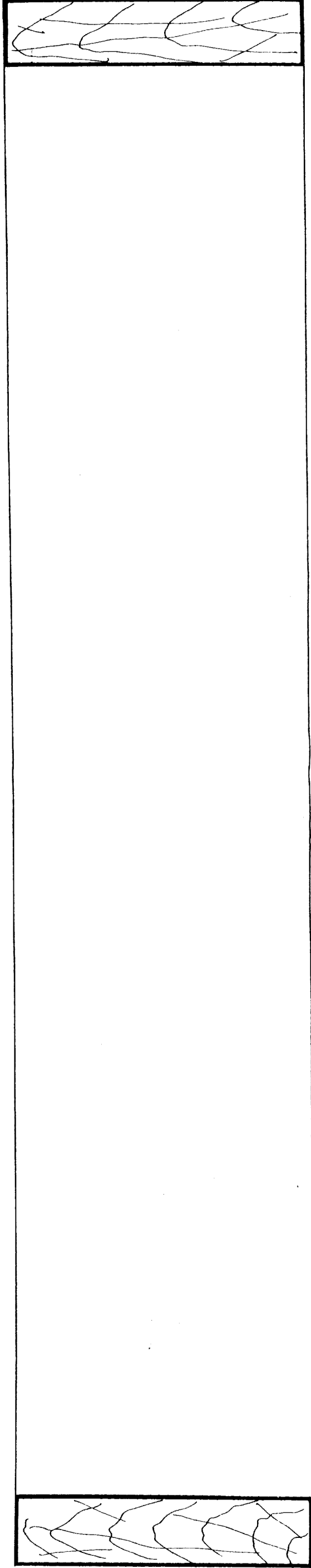

Coupe sur dossier

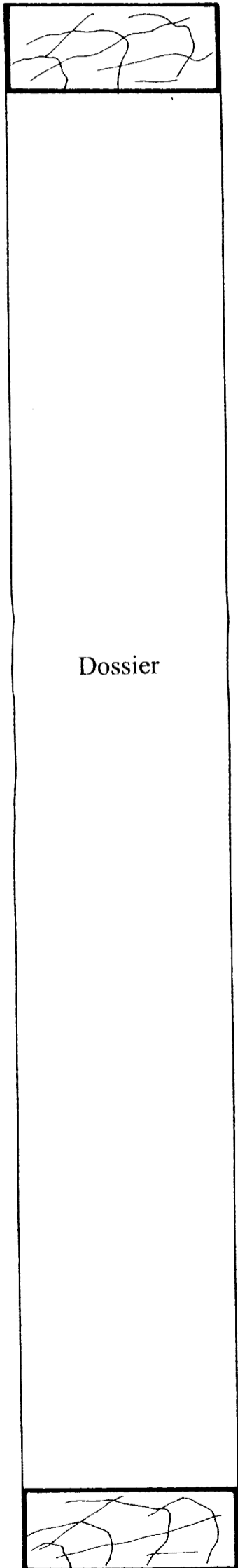

Dossier

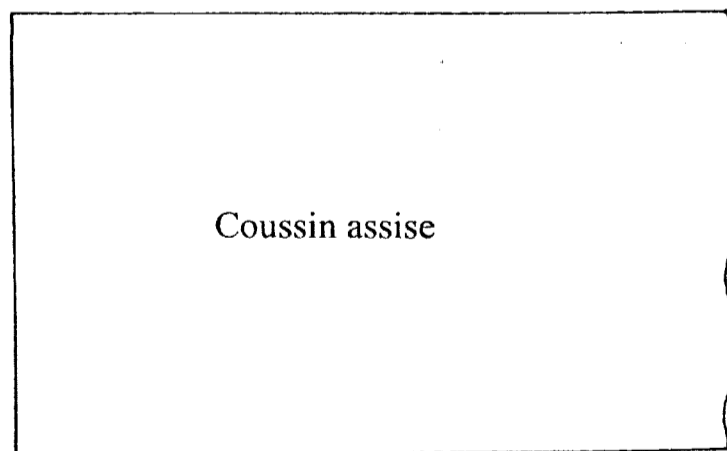

Coussin assise

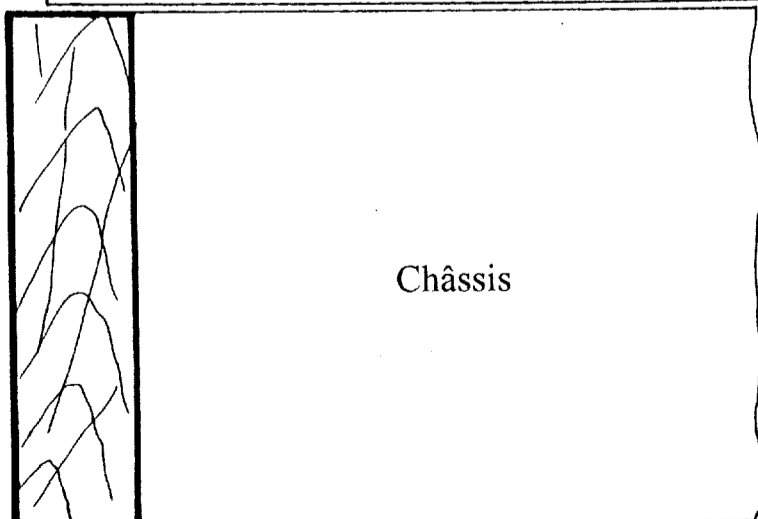

Châssis

Échelle 1 : 2

Observations techniques :

| |
|--|
| |
|--|

PROFILE

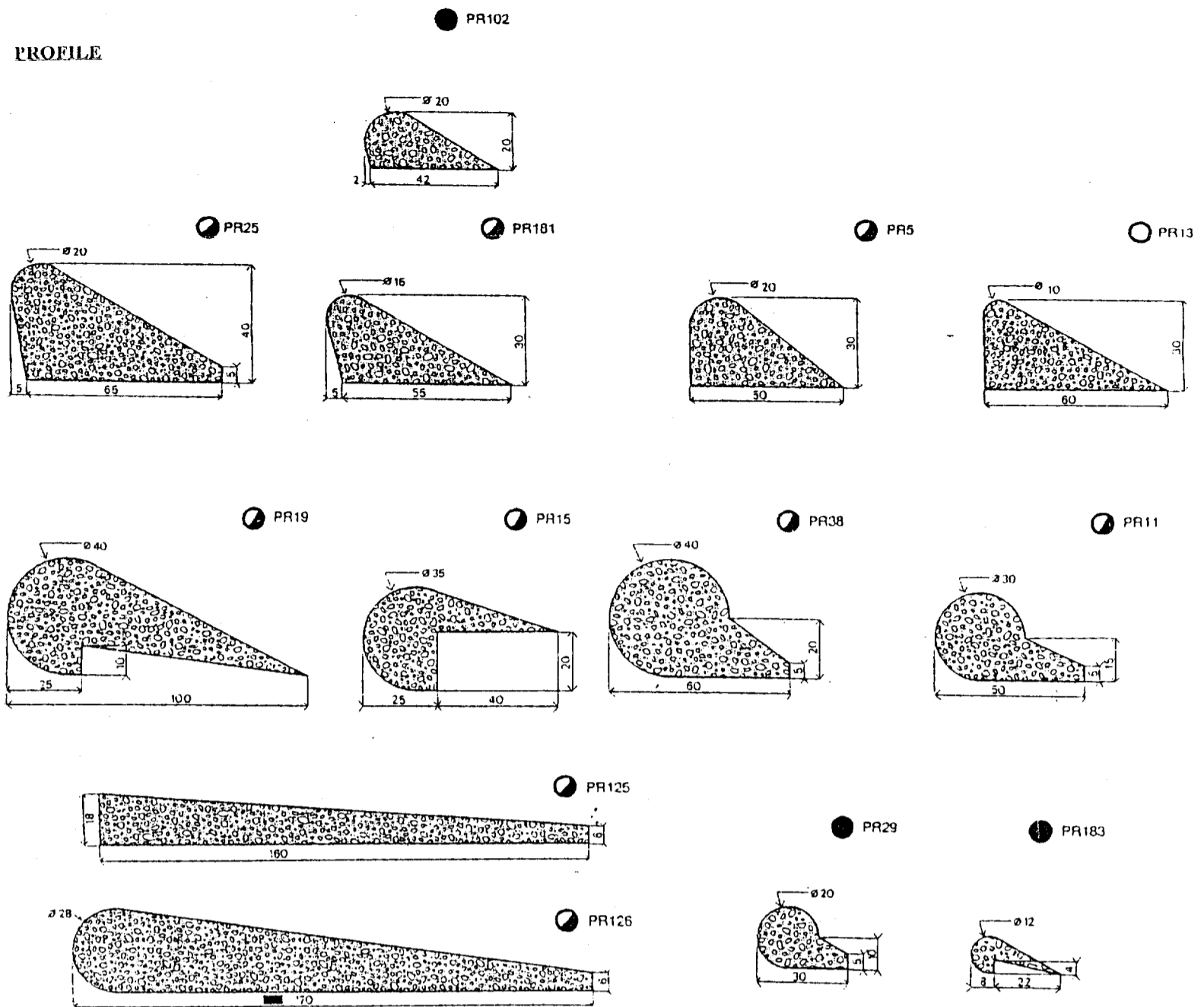

Fournitures diverses

Mousses

- BULTEX 37B en 10-12-15-20 cm
- BULTEX 40C en 3-5-8-10 cm
- POLY 21/50 en 1-2-3-5-8-10-12-15-20 cm
- BULTEX 30A en 2-3-5-10-12-15-20 cm
- HR 26 en 2-3-5-8-10 cm
- POLY 17/20 en 3-5-8-10-12 cm

Sangles

- Sangles jute cs 817/85 mm
- Élastique 70 mm forte
- Élastique 70 mm souple

Ressorts

- Sièges : Pavillon 95 → hauteur : 8-11-14-17-20 cm
- Sommiers : Pavillon 130 → hauteur : 18-20-22-24 cm

Corde à Guinder

- Sommier chanvre 03/3
- Sommier chanvre 04/3
- Siège chanvre 06/3
- Tergal 103

Jaconas

- Marron en 150 de large

Toile jute en 190 de large

- 256 g
- 307 g
- 330 g
- 384 g
- 425 g
- 440 g

Ouate Polystar en 140 de large / R 30 m

- 100 g
- 200 g
- 300 g

Fermeture à glissière

- Nylon par 25 m

Agrafes

- 4-6-8-10-12-14 mm

Colles Néoprène

- BOSTIK 1200 Bt 500 ml
- BOSTIK 1400 Bt 500 ml
- BOSTIK 1400 Bt 1 l
- Néoprène "pistolable" 800 ml

Maille Grattée

- Marron, beige ou grise en 140 de large