

# CORRIGE

**Ces éléments de correction n'ont qu'une valeur indicative. Ils ne peuvent en aucun cas engager la responsabilité des autorités académiques, chaque jury est souverain.**

# PROPOSITION DE CORRECTION

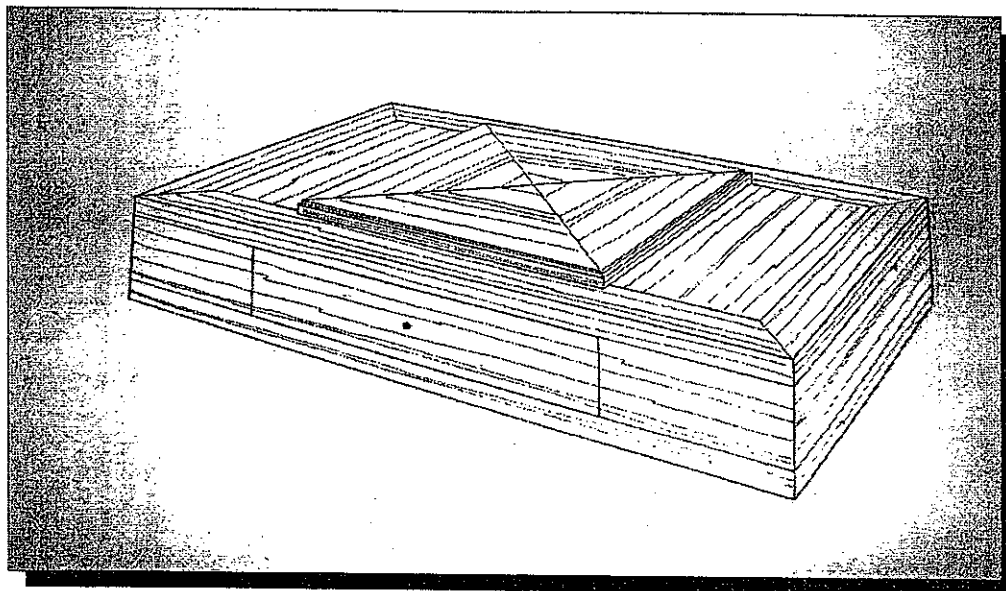

Ce caisson à jeux d'échecs en frêne est composé :

-D'un dessus constitué d'un plateau rectangulaire ceinturé d'emboîtures recevant un plateau carré amovible alaisé.

-D'un plateau carré amovible alaisé et décoré en parement d'un frisage en pointe de diamant et en contre-parement d'un motif de jeux d'échecs ornementé de filets et de frises en fil raccordés à 45°.

-D'un dessous constitué d'un plateau rectangulaire ceinturé d'emboîtures.

-D'une ceinture en bois massif qui permet le logement d'un tiroir.

-D'un tiroir assemblé à queues d'aronde recouvertes, celui-ci coulisse de part et d'autre du caisson. Le tiroir possède donc deux façades, son coulissage est traditionnel.

Groupement interacadémique est

SESSION 2003

**CERTIFICAT D'APTITUDE PROFESSIONNELLE  
EBENISTE**

Epreuve :EP2-TECHNOLOGIE-

Durée : 1h30

Page :1/6

# PROPOSITION DE CORRECTION

## QUESTION N°1 : DESSUS.

Lors du débit des panneaux à la scie circulaire à table :

-Quelle est l'action du couteau diviseur ?

/ 5 Points

Permet de diviser le matériaux, d'éviter le coincement et le recul des pièces.

-Comment doit-il être positionné par rapport à la lame pour être efficace (croquis) ?

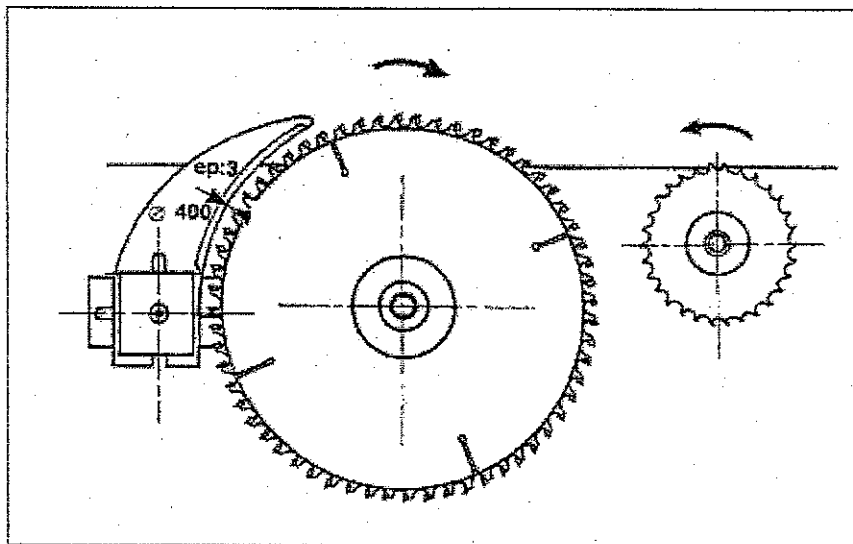

/ 5 Points

-Quelles sont les autres organes de protection sur ce type de machine ?

Tableau de commande, arrêt d'urgence, cape de protection, poussoir, bloc de table (matière tendre) et servante.

/ 5 Points

-Dessinez un veinage avec:

Fil sur quartier

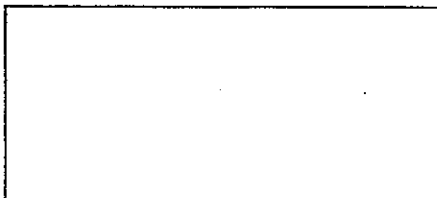

Fil sur dosse

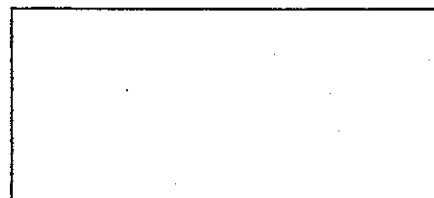

/ 10 Points

# PROPOSITION DE CORRECTION

## QUESTION N°2 : PLATEAU CARRE.

Vous avez à plaquer, avec une presse à plaquer, le plateau carré (motifs de placage sur un panneau MDF).

-D'après le croquis ci-dessous (plateau de la presse hydraulique vue de dessus) : Peut-on plaquer dans ces conditions ?

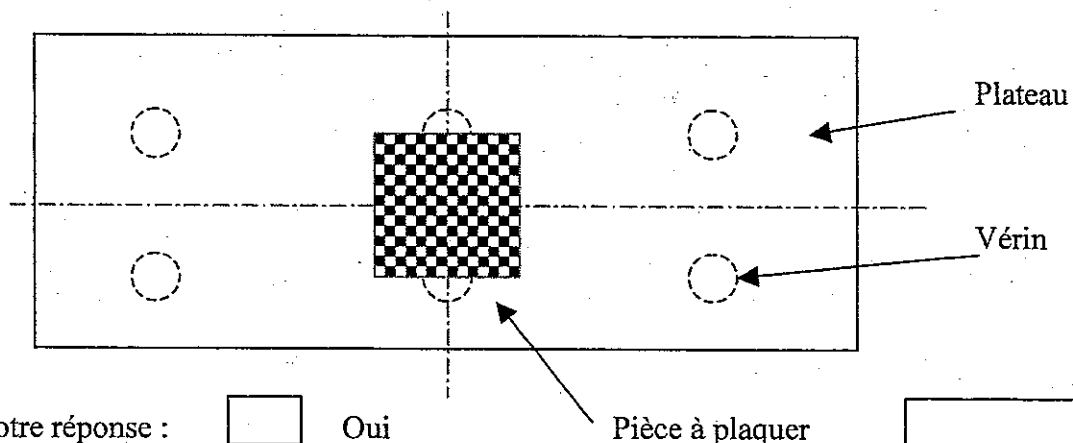

Justifier votre réponse :

Oui

Non

Pièce à plaquer

/ 10 Points

La pièce à plaquer n'est pas centrée par rapport aux axes de la presse.

Pour ce collage nous avons choisi une colle thermoplastique.

-Que veut dire ce terme ?

/ 5 Points

Le terme thermoplastique définit une colle qui sous l'action de la chaleur se ramollit.

-Donnez une autre famille de colle.

/ 5 Points

La colle animale

-Dessinez et nommez trois frisages en quatre.

/ 15 Points

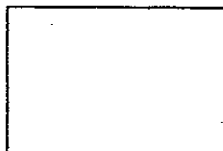

Frisage en fougère

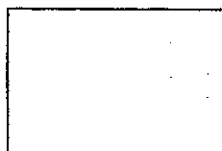

Frisage en carré

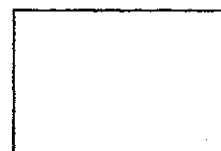

Frisage en pointe de diamant



# PROPOSITION DE CORRECTION

## QUESTION N°4 : CEINTURE. (suite)

-Tracez et nommez les angles caractéristiques.

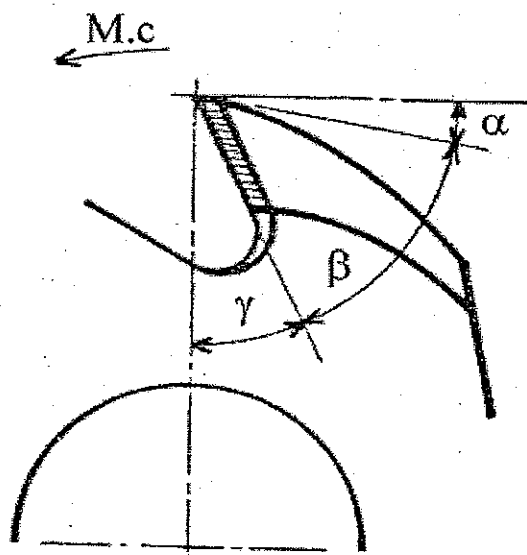

## QUESTION N°5 : TIROIR.

-Représentez par des croquis corrects trois différents principes de coulissage d'un tiroir.

/ 15 Points

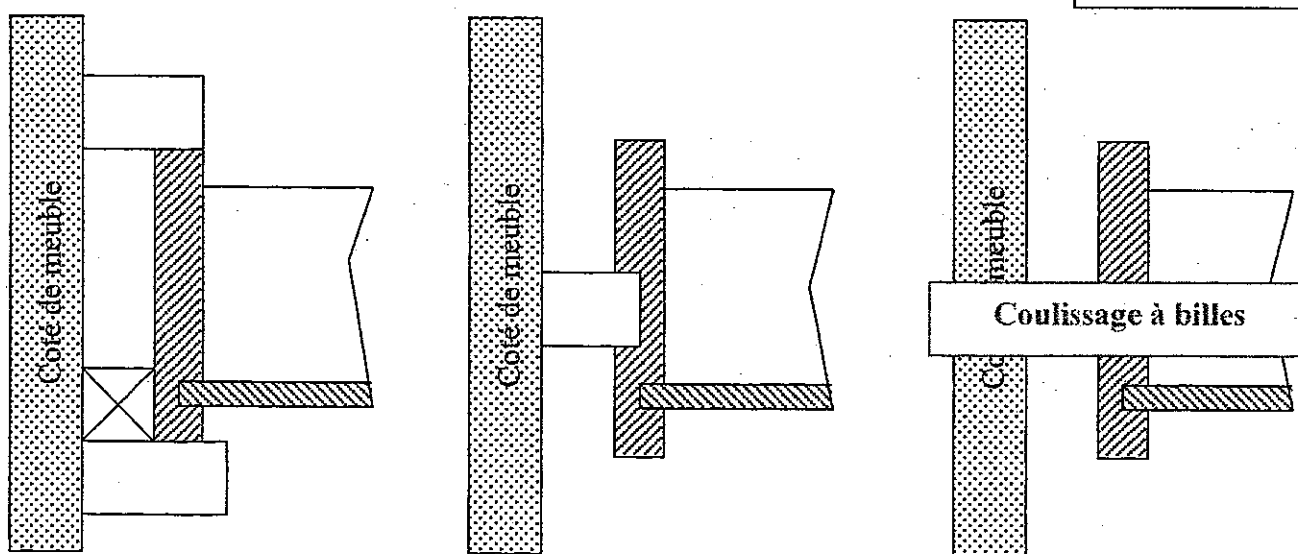

# PROPOSITION DE CORRECTION

## QUESTION N°5 : TIROIR.(suite)

-Tracer la répartition de trois queues d'aronde recouvertes sur la façade de ce tiroir .

/ 10 Points

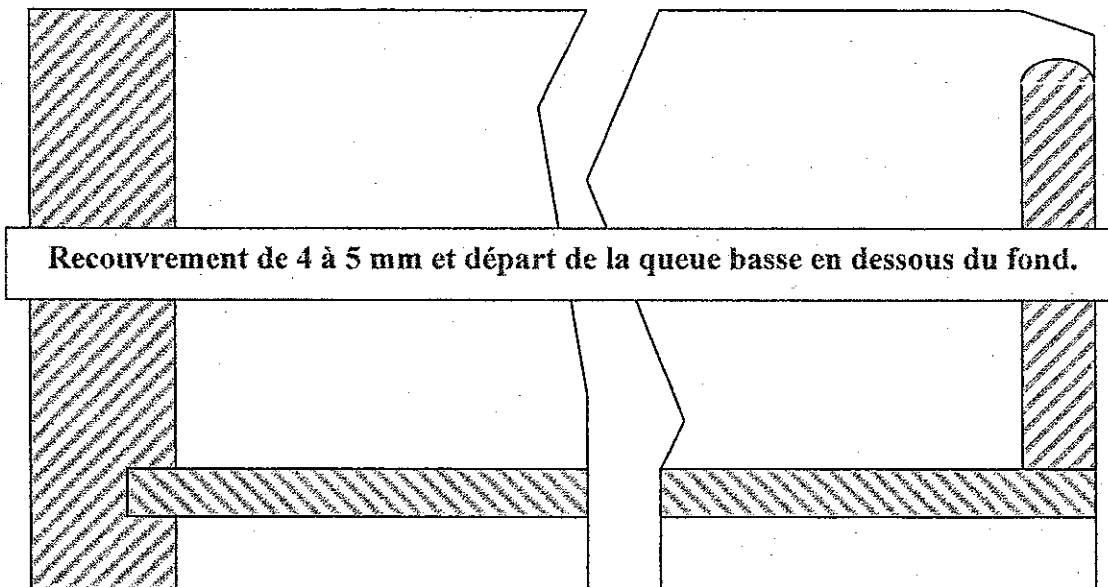

TOTAL : /140

NOTE FINALE : / 7 Points