

EP2 – MISE EN ŒUVRE

Durée 20 heures

Garniture du siège : Durée 20 heures

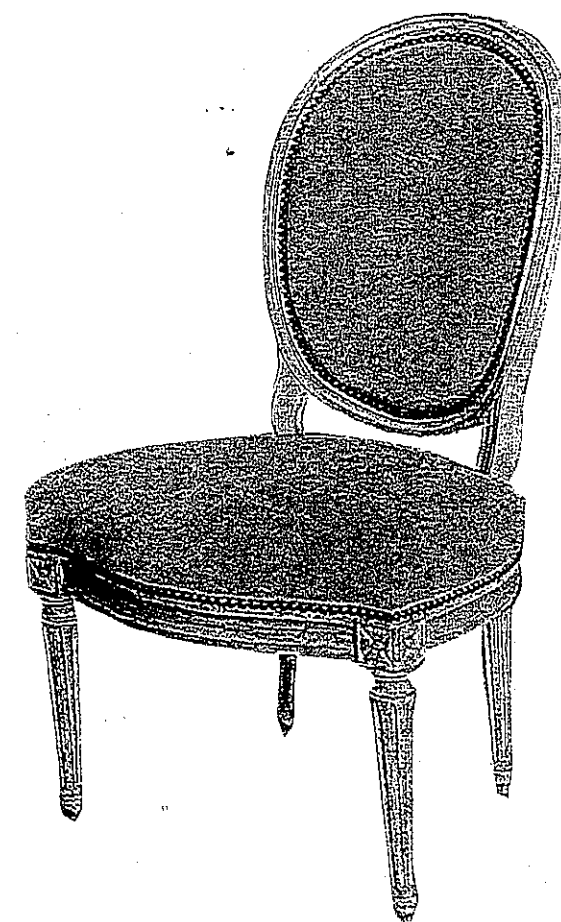

Chaise Louis XVI Médaillon

Groupement "Est"	Session 2003	Sujet	
C.A.P TAPISSERIE D'AMEUBLEMENT GARNITURE DECOR			
EP2 : MISE EN OEUVRE	Durée total : 20 h	Coef : 10	Page : 1/3

Garniture du siège : Durée 20 heures coefficient : 10

Pour compléter l'aménagement de sa chambre de style Louis XVI (document précédent) une cliente souhaite faire réaliser une chaise louis XVI Médaillon d'un modèle équivalent à celui présenté ci-dessous

Il vous est demandé :

De réaliser le garnissage de cette chaise de la façon suivante :

- Fond : Matériaux traditionnels
- Dossier : Matériaux contemporain

Fond : sur guindage

garniture piquée

- coins hauteur 5 cm
- arrière 2 points (un point avant, un point arrière noué de \varnothing 10 mm)
- côté et devanture 3 points (un point avant, un point arrière, un point arrière noué de \varnothing 10mm)

mise en blanc

couverture

finition

jaconas

Dossier : entoilage

pose du profilé

mousse

mise en blanc

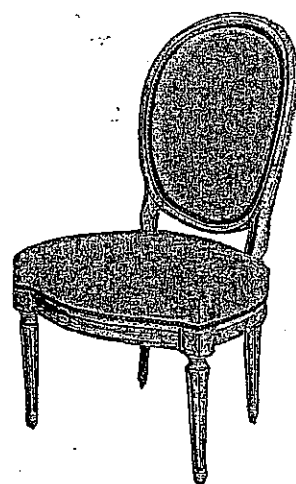

Le fond sera effectué à la semence.

Le dossier à l'agrafe.

COUPE DU DOSSIER

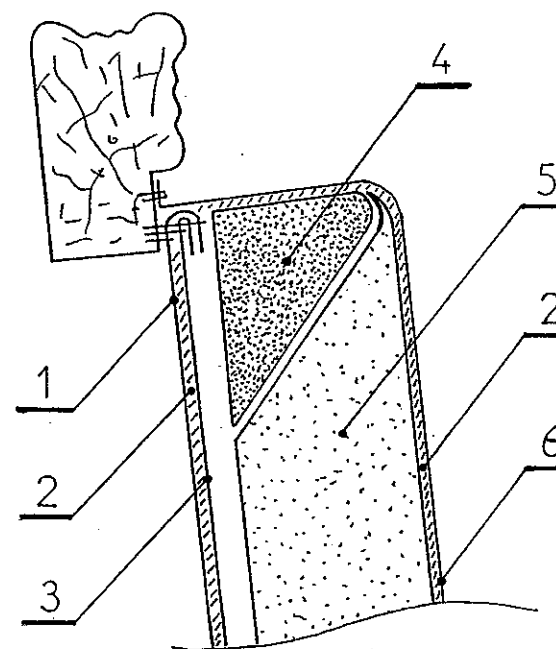

NOMENCLATURE

Dossier

6	Toile blanche
5	Mousse
4	Profilé
3	Toile forte
2	Ouate
1	Tissu

Fond

12	Clous décoratifs
11	Jaconas
10	Tissu
9	Ouate
8	Toile blanche
7	Crin animal
6	Toile d'embourrure
5	Crin végétal
4	Toile forte
3	Corde à guinder
2	Ressorts
1	Sangles

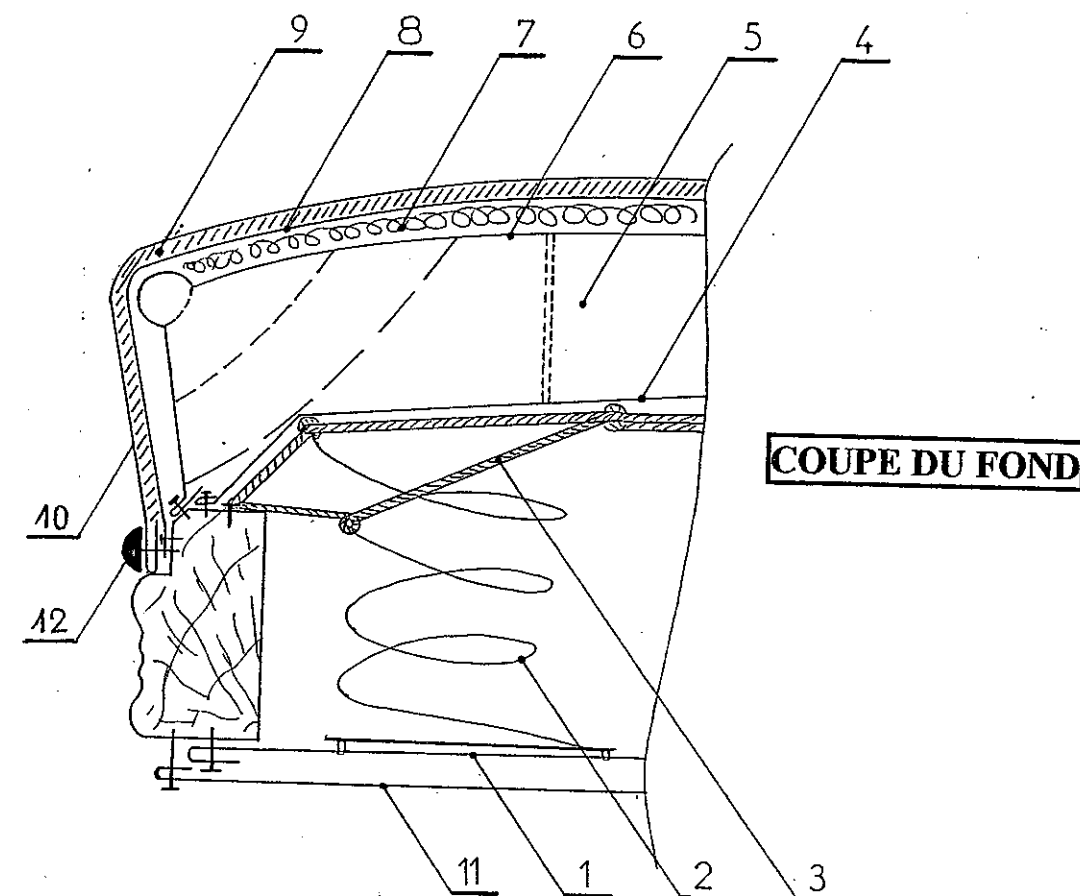

COUPE DU FOND

Garniture du siège: Durée 20 heures coefficient : 10

COMISSIONS ET BAREME DE NOTATION

L'évaluation portera sur les critères suivant : maîtrise gestuelle, esthétique, rigueur, soin, goût lors des opération du garnissage.

Le candidat appellera le Jury à la fin de chacune de ces opération suivantes.

OPERATIONS

EXIGENCES

FOND :

Sanglage

Propreté du sanglage
Bonne fixation
Bonne tension
Alignement des semences et des sangles

Guindage

Position des ressorts
Hauteur des ressorts
Alignement des cordes
Propreté des nœuds
Propreté de la fixation

Toile forte

Tension de la toile
Alignement des semences
Couture des ressorts
Régularité des lacets

Rabattage

Mise en crin uniforme
Propreté de la fixation
Alignement des semences
Tension exercée sur la toile
Echancrures

Piquage

Alignement des points
Serrage des points
Piquage des angles

Mise en blanc

Régularité de la piqure
Tension de la toile
Alignement des semences
Propreté

Couverture

Tension du tissu
Position du tissu, placements du tissu
Propreté des échancrures

OPERATIONS

EXIGENCES

Finition

Alignement des clous décoratifs
Propreté du clouage
Marques sur le bois
Propreté du jaconas

DOSSIER :

Entoilage

Tension du tissu
Tension de la toile forte
Fixation de la toile
Eclats

Mousse

Coupe et collage du profilé
Coupe et collage de la mousse
Respect de la forme du dossier

Mise en blanc

Tension de la toile
Alignement des agrafes
Propreté

Aspect final

Présentation générale du siège