

CORRIGE

Ces éléments de correction n'ont qu'une valeur indicative. Ils ne peuvent en aucun cas engager la responsabilité des autorités académiques, chaque jury est souverain.

On vous propose l'étude d'un outil pour la fabrication par moulage de badges.

Questionnaire :

Les plans donnés étant à l'échelle 1 : 1

• Sur le plan d'ensemble « coupe AA », folio 4/8 tracer en couleur rouge le plan de joint avec son symbole normalisé. -----/2

• Compléter les sous-ensembles :/4

Partie fixe (6, 5, 18, 10, 11, 12, 22.....) (26)

Partie mobile (1, 2, 3, 4, 9, 19, 21, 27, 23, 24, 25.....) (26)

Batterie d'éjection (7, 8, 20, 13, 14, 15, 17, 16.....)

• Mesurer la course d'éjection :/1

..... 22 mm

• Une cote de l'empreinte est de 28 mm

Quelle est la valeur de la cote de la pièce obtenue avec un retrait de 3% ?/2

(Faire apparaître votre démarche de calcul)

$$\frac{28 \times 3}{100} = 0,84$$

$$28 - 0,84 = \boxed{27,16 \text{ mm}}$$

CORRIGE proposé-

<div style="border: 1px solid black; padding: 2px; display: inline-block;"> B.E.P C.A.P </div>	Spécialité : Outillages en moules métalliques	Durée : 3h	Session 2003
	Code Spécialité 5125102D		
Epreuve : EP1 Communication technique		Coefficient 4	Folio 1/3
N° Sujet 032194			

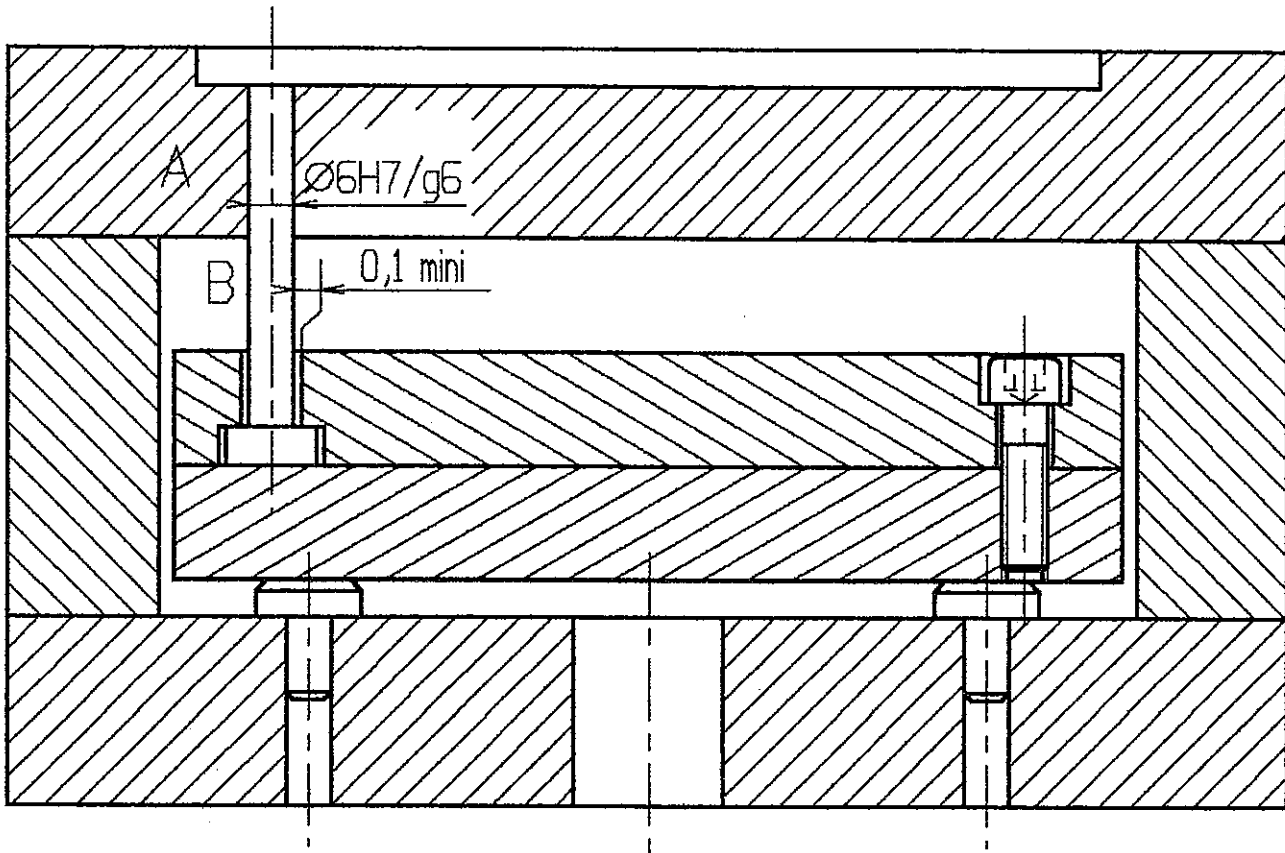

$$6H7 = \begin{matrix} +0,012 \\ 6 \\ 0 \end{matrix}$$

$$6g6 = \begin{matrix} -0,004 \\ 6 \\ -0,012 \end{matrix}$$

En A on a un ajustement 6H7/g6

Calculer le jeu Maxi: $(+0,012) - (-0,012) = +0,024$

Calculer le jeu mini: $(0) - (-0,004) = +0,004$

Quel est le type d'ajustement? avec jeu

Justifier le choix fait: Permettre la liaison glissière en évitant les fuites à l'injection -

En B un jeu de 0,1 mm est donné. Justifier ce jeu: Permettre un alignement correct des éjecteurs, - (Pas de coincement)

B.E.P.
C.A.P.

Spécialité: Outillages en moules métalliques

CORRIGÉ

Durée:
B.E.P. 3h
C.A.P.

Session

Epreuve: EPI Communication Technique

N° de Sujet: 032194

Coefficient
B.E.P. 4
C.A.P.

Folio
2/3

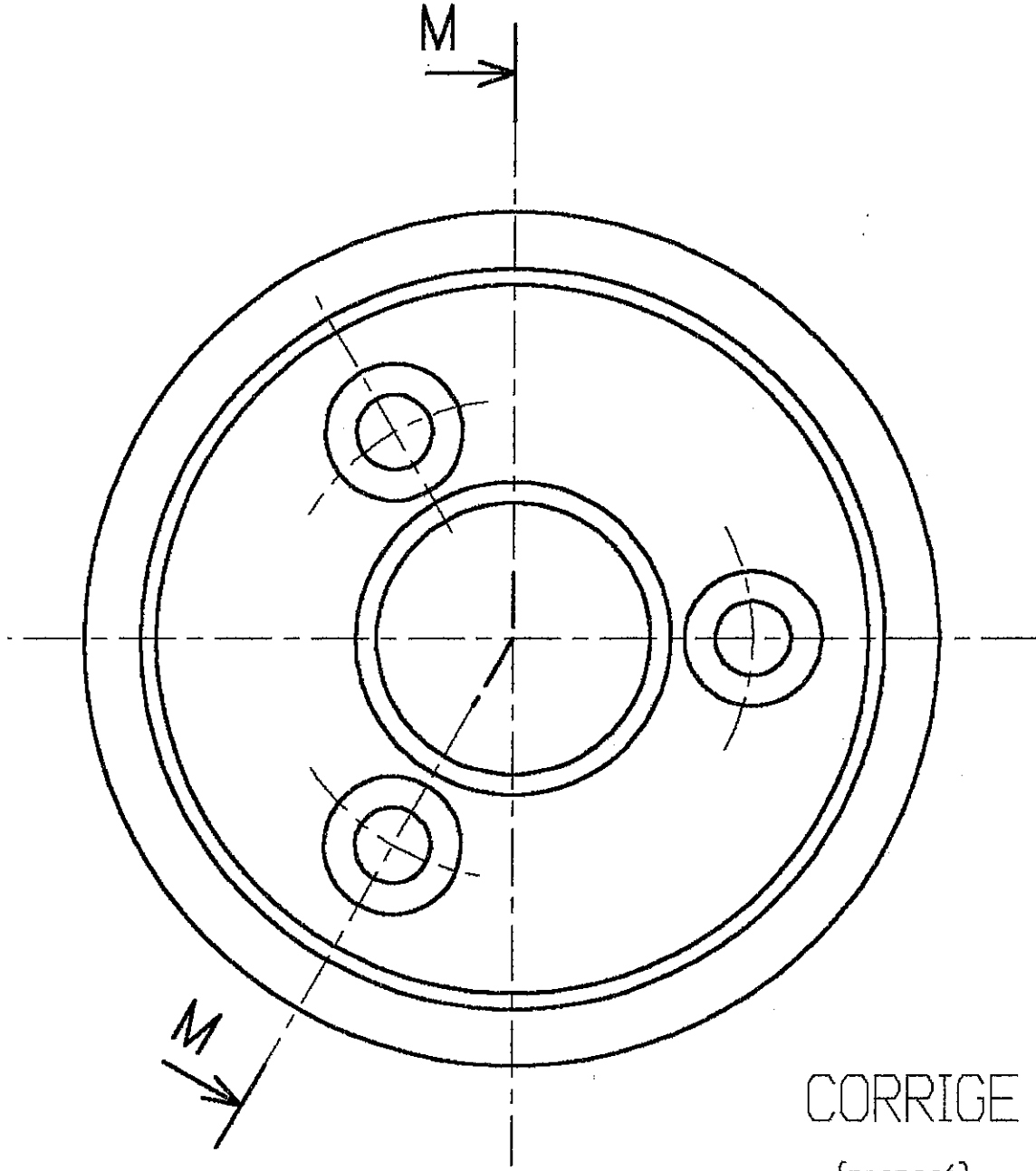

CORRIGE
(proposé)

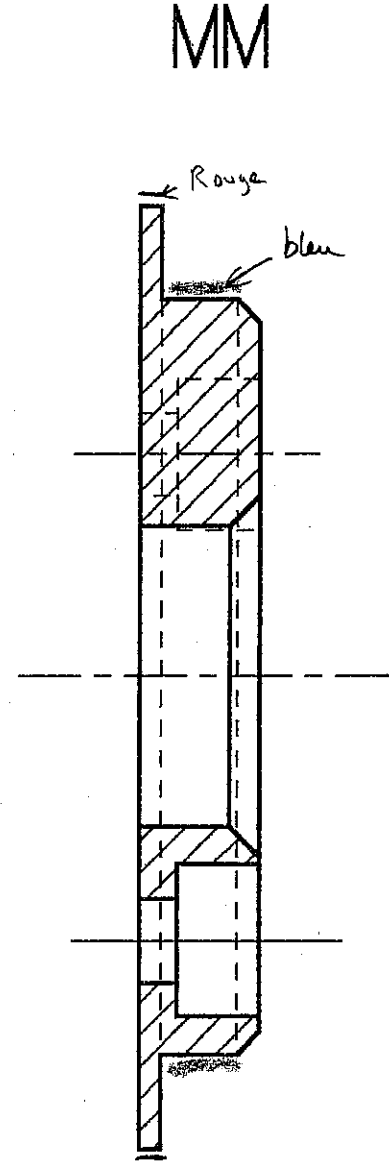

6 points

Echelle: 1:1



Spécialité: Outillages en moules métalliques

CORRIGÉ

Session
2003

Durées
B.E.P. 3h
C.A.P.

Epreuve EPI Communication Technique

N° de Sujet: 032194

Folio
3/3

Coefficient
B.E.P. 4
C.A.P.