

## B.E.P. OUTILLAGES EN MOULES METALIQUES

### Epreuve EP1 : Communication Technique

Durée : 3heures

Coefficient :4

#### composition du dossier :

- Questionnaire « folio 1/8 »
- Question de cours « folio 2/8 »
- Le travail graphique « folio 3 /8 »
- 1 plan format A3 de l'ensemble en vue de face coupe AA « folio 4/8 »
- 1 plan format A3 de la partie mobile en vue de droite et une coupe BB « folio 5/8 »
- 1 plan format A3 de la partie fixe en vue de gauche et une coupe CC « folio 6/8 »
- La nomenclature des pièces (format A4) « folio 7/8 »
- Préimprimé pour l'étude graphique « folio 8 /8 »

**Les calculettes sont autorisées**

« Rendre les documents réponse 1/8, 2/8 , 4/8 , 8/8

	Spécialité : OUTILLAGES Dom : Outillages en moules métalliques Code Spécialité :	Durée : 3 h	Session 2003
	Épreuve : EP1 Communication Technique N° Sujet :	Coefficient:	Folio 1/1

On vous propose l'étude d'un outil pour la fabrication par moulage de badges.

**Questionnaire :**

Les plans donnés étant à l'échelle 1 :1

• Sur le plan d'ensemble « coupe AA », folio 4/8 tracer en couleur rouge le plan de joint avec son symbole normalisé. ..../2

• Compléter les sous-ensembles : ..../4

Partie fixe ( 6, .....

Partie mobile ( 1, .....

Batterie d'éjection ( 7, .....

• Mesurer la course d'éjection : ..../1

• Une cote de l'empreinte est de 28 mm  
Quelle est la valeur de la cote de la pièce obtenue avec un retrait de 3% ?  
(Faire apparaître votre démarche de calcul) ..../2

B.E.P.  
C.A.P.

Spécialité : **OUTILLAGE Dom : Outillages en moules métalliques**  
Code Spécialité :

Durée :  
3 H

Session  
2003

Épreuve EP1 Communication Technique

N° Sujet 03-2194

Coefficient:  
B.E.P. :  
C.A.P. :

Folio  
1/8

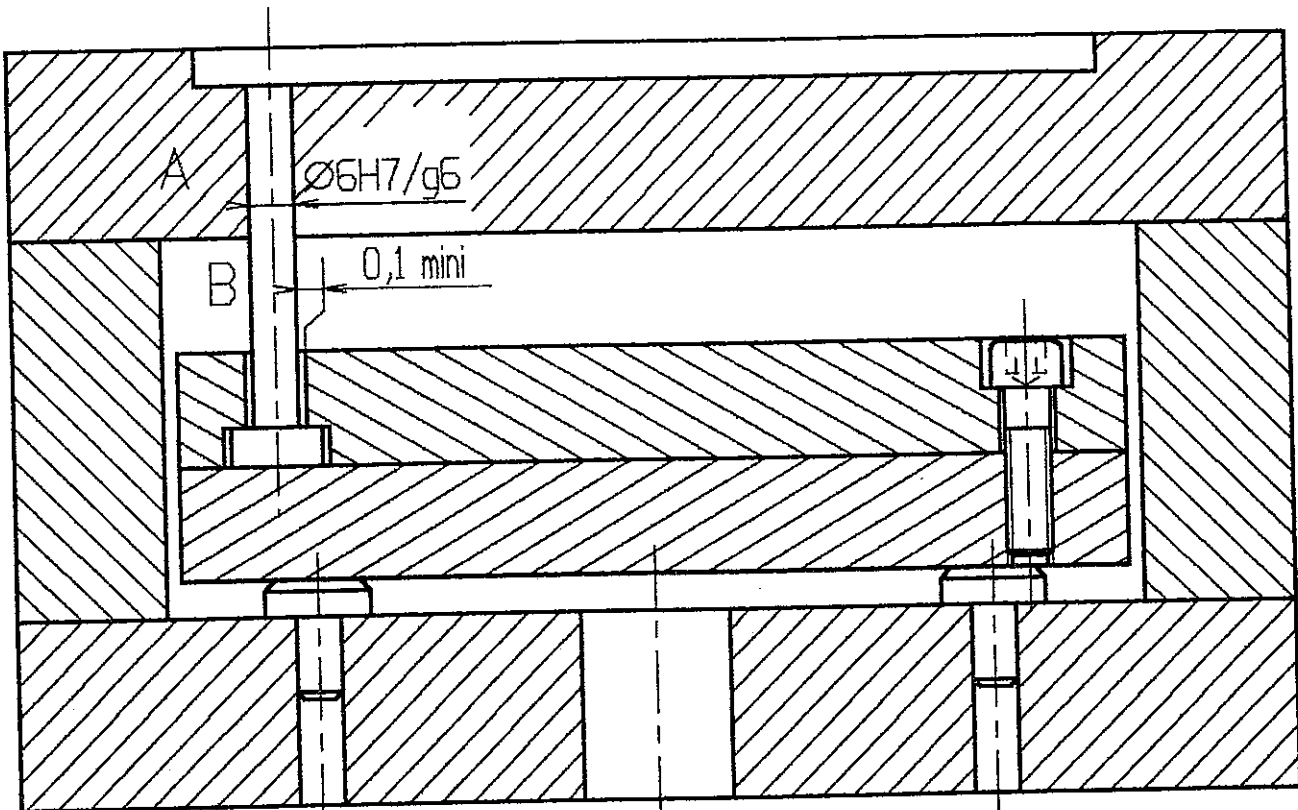

En A on a un ajustement 6H7/g6

$$6H7 = \begin{matrix} +0,012 \\ 6 \\ 0 \end{matrix}$$

$$6g6 = \begin{matrix} -0,004 \\ 6 \\ -0,012 \end{matrix}$$

Calculer le jeu Maxi: \_\_\_\_\_

Calculer le jeu mini: \_\_\_\_\_

Quel est le type d'ajustement ? \_\_\_\_\_

Justifier le choix fait: \_\_\_\_\_

En B un jeu de 0,1 mm est donné. Justifier ce jeu: \_\_\_\_\_

B.E.P. C.A.P.	Spécialité : <b>OUTILLAGE Dom : Outillages en moules métalliques</b> Code Spécialité :	Durée : 3 H	Session 2003
	Épreuve EP1 Communication Technique	N° Sujet 03-2194	Coefficient: B.E.P. : C.A.P. :

## TRAVAIL GRAPHIQUE

6 points

Sur le préimprimé, (format A4 horizontal) folio 8/8

On vous demande de réaliser aux instruments et au crayon le dessin de définition de la bague de centrage 11

suisant :

- la vue de face en coupe MM
- la vue de droite
- Repérer en rouge la forme fonctionnelle permettant d'obtenir le centrage sur l'outil
- Repérer en bleu la forme fonctionnelle permettant d'obtenir le centrage sur la presse d'injection.

B.E.P.  
C.A.P.

Spécialité : **OUTILLAGE Dom : Outillages en moules métalliques**  
Code Spécialité :

Durée :  
3 H

Session  
2003

Épreuve **EP1 Communication Technique**

N° Sujet 03-2194

Coefficient:  
B.E.P. :  
C.A.P. :

Folio  
3/8

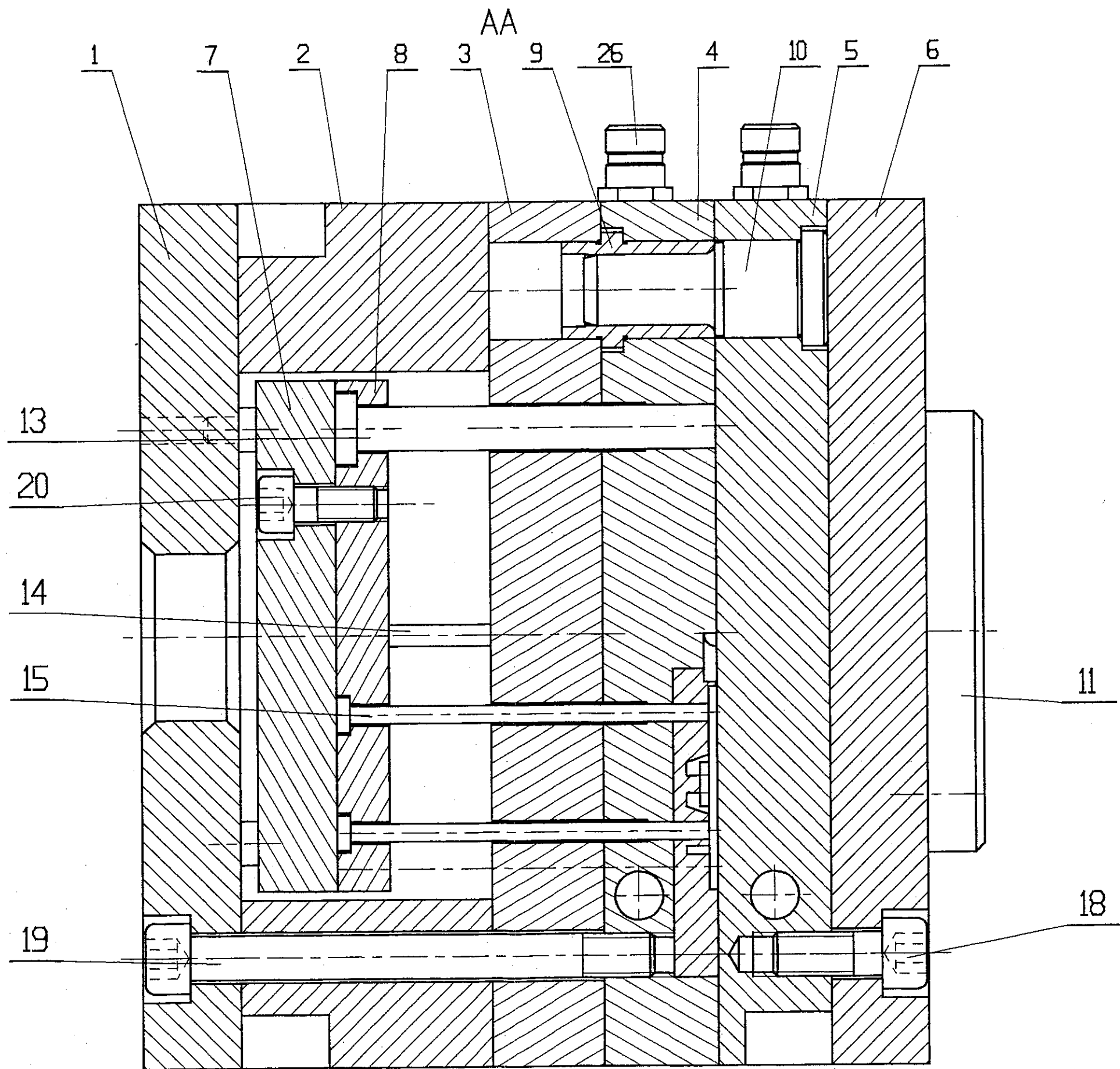

Ech: 1:1

B.E.P.  
C.A.P.

Spécialité : OUTILLAGES Dom : Outillages en moules métalliques  
Code Spécialité :

Durée : 3 h  
Session 2003

Épreuve : EP1 Communication Technique

Coefficient: Folio 4/8

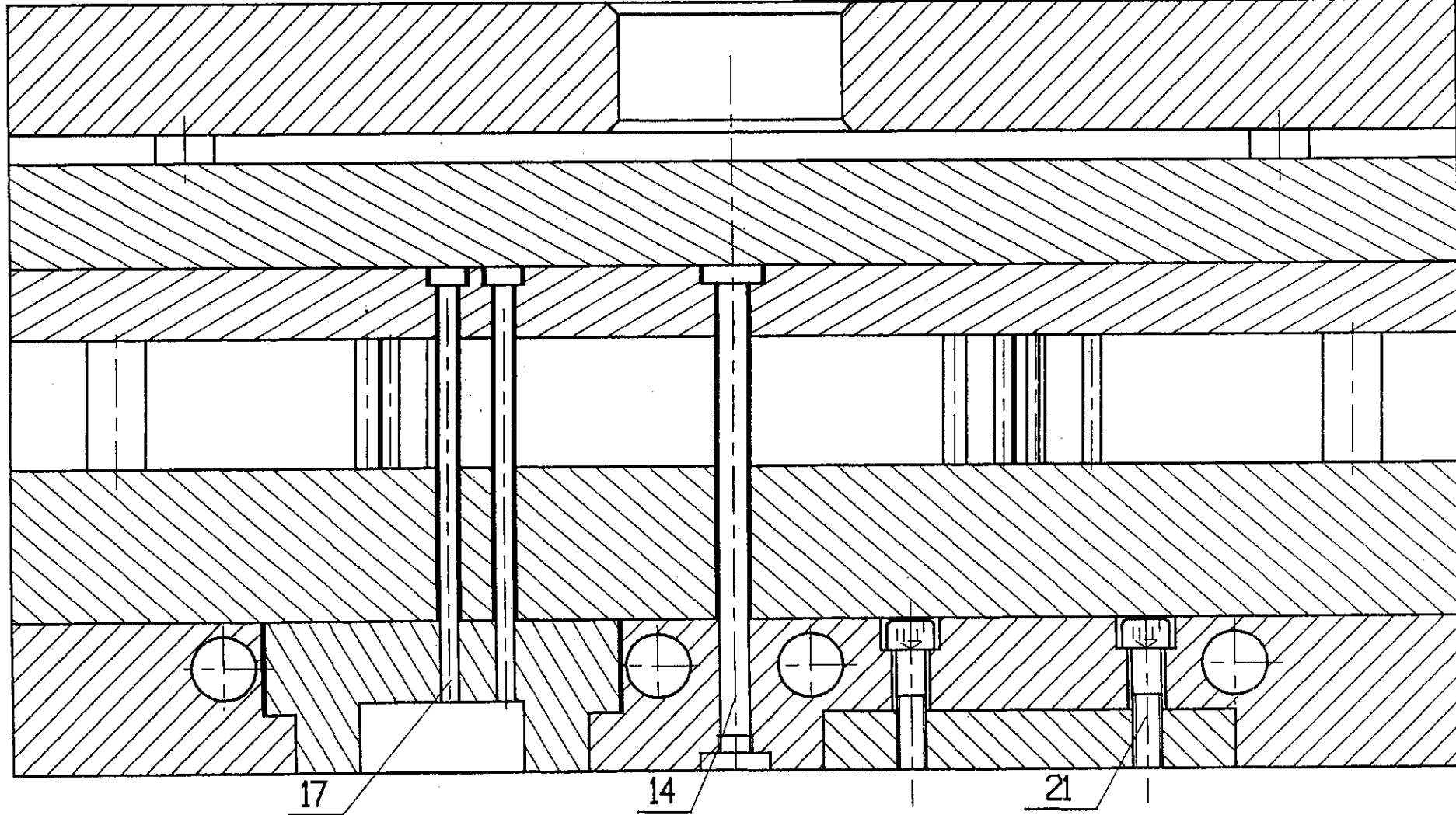
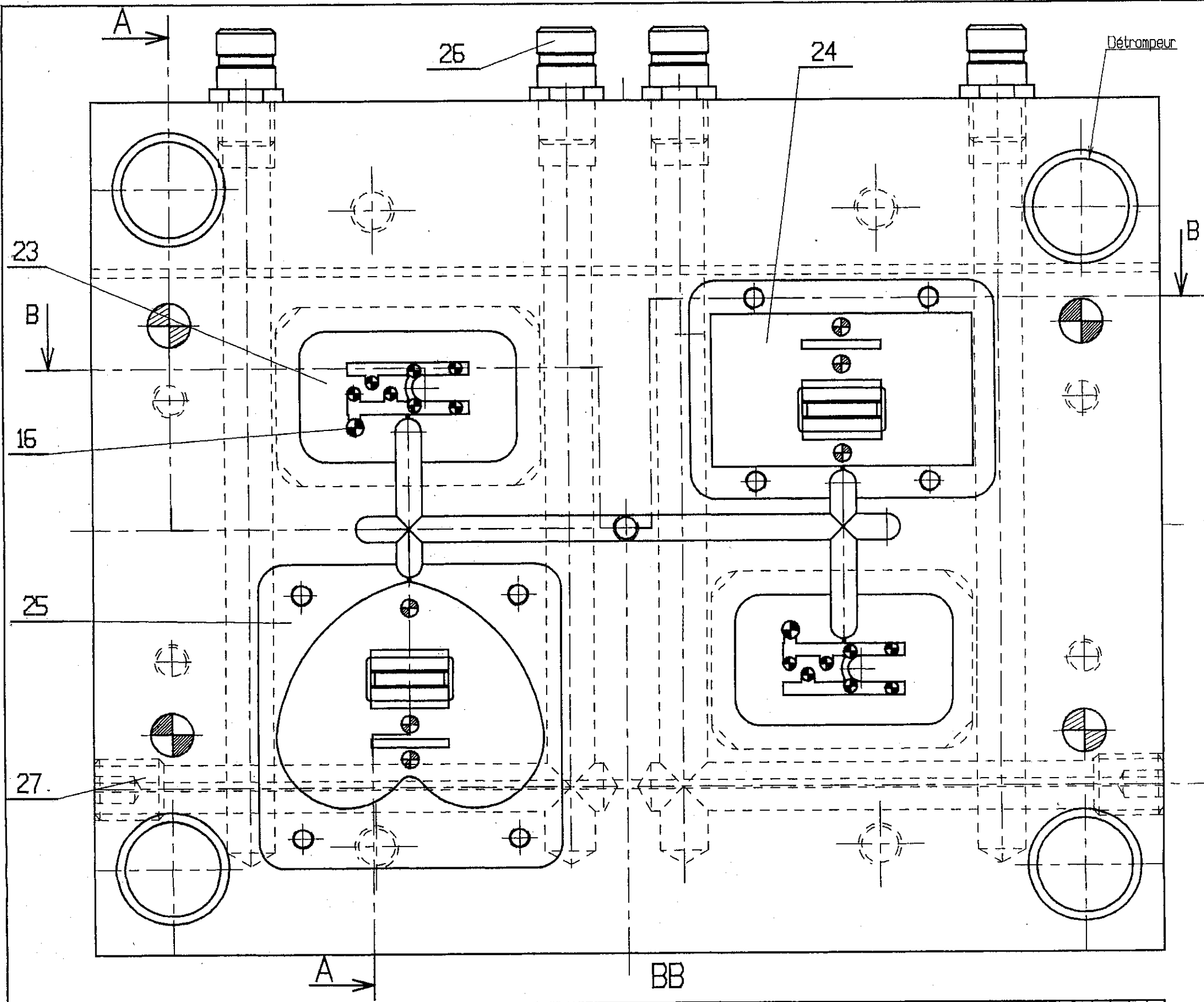

Ech: 1:1			
B.E.P. C.A.P.	Spécialité : OUTILLAGES Dom : Outillages en moules métalliques Code Spécialité :	Durée : 3 h	Session 2003
Épreuve : EP1 Communication Technique		Coefficient:	Folio 5/8

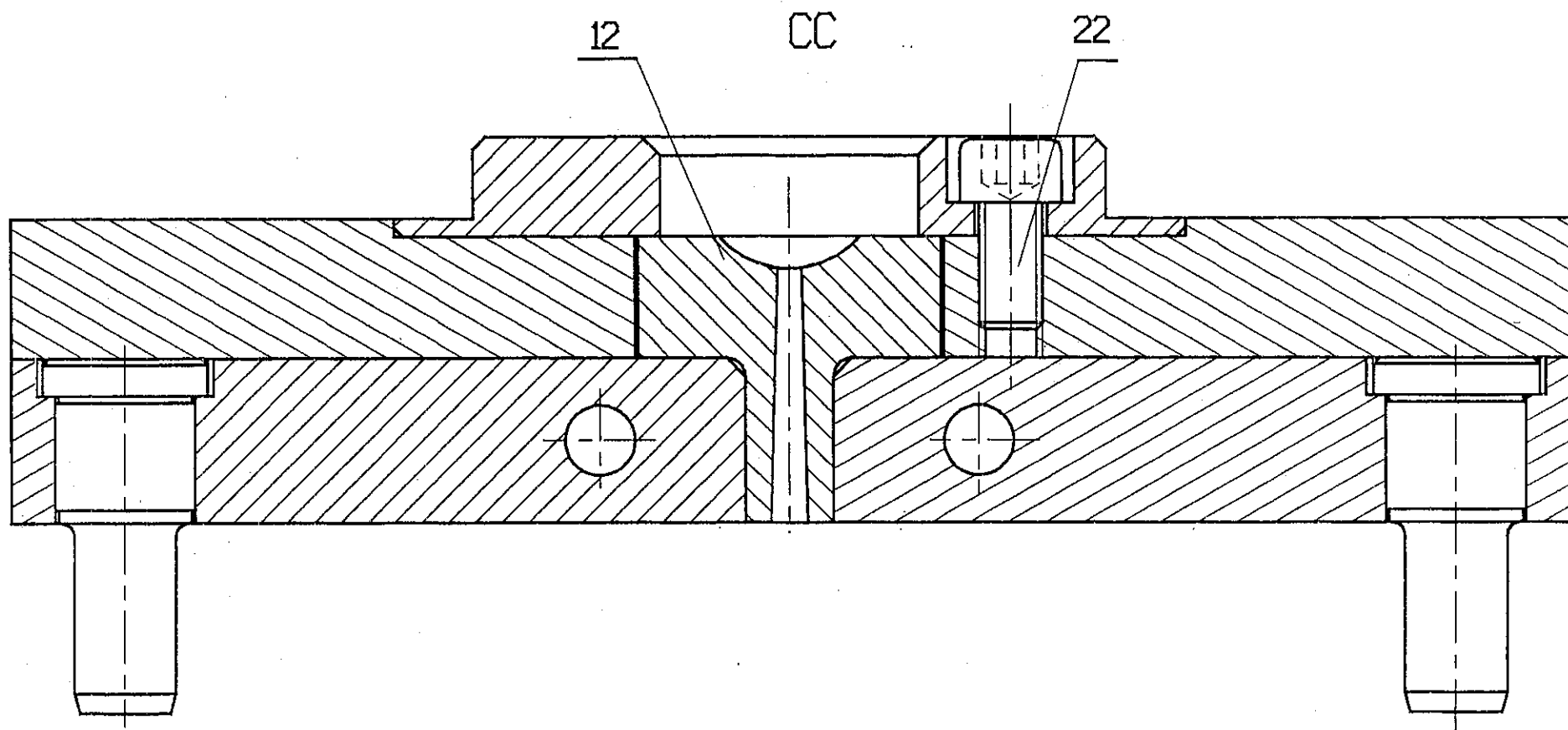
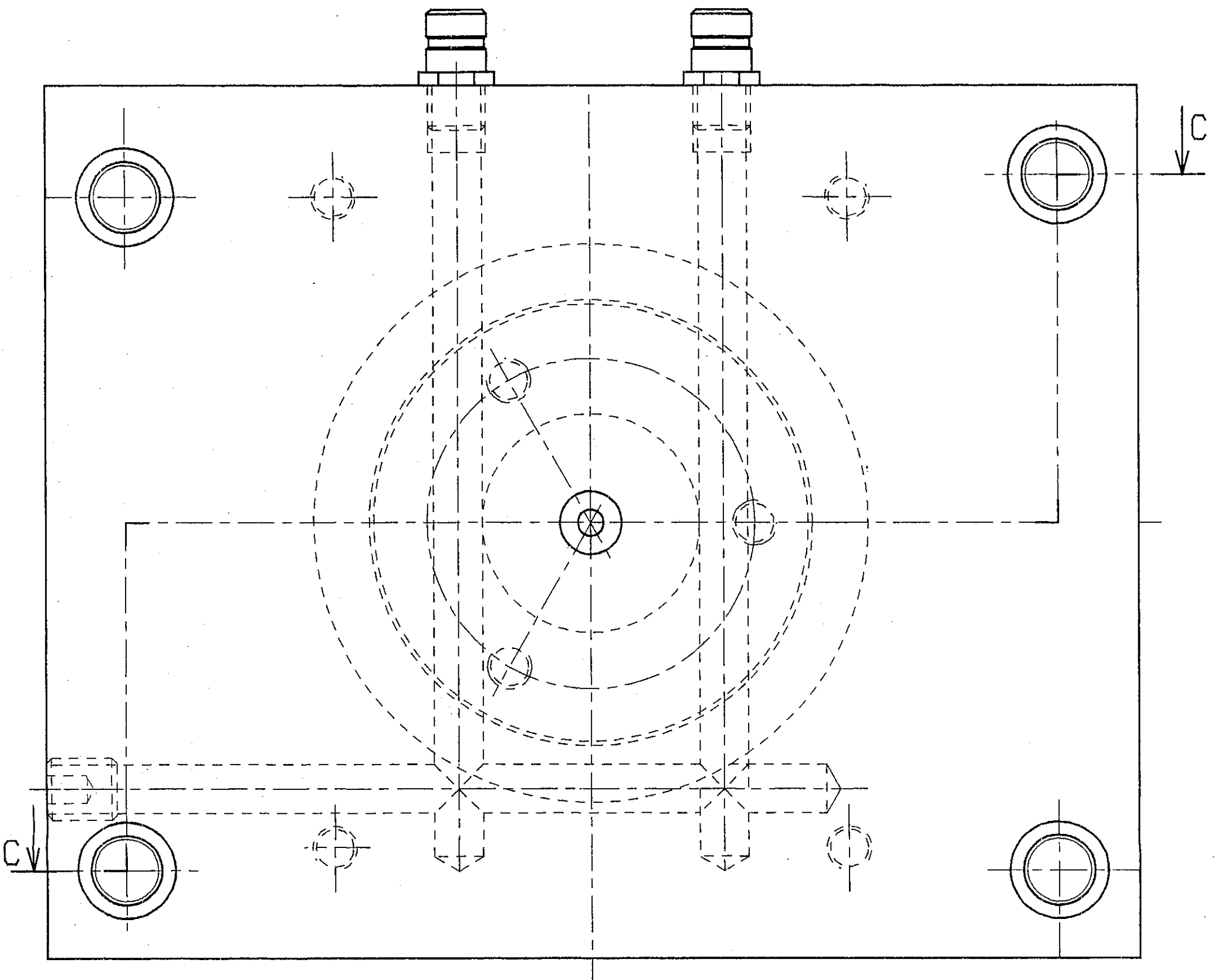

Ech: 1:1			
<b>B.E.P.</b> <b>C.A.P.</b>	Spécialité : OUTILLAGES Dom : Outillages en moules métalliques Code Spécialité :	Durée : 3 h	Session 2003
Épreuve : EP1 Communication Technique		Coefficient:	Folio 6/8

27	4	BOUCHON 1/4 GAZ		
26	6	EMBOUT 1/4 GAZ		
25	1	PAVE	C45 e	
24	1	PAVE	C45 e	
23	2	PAVE	C45 e	
22	3	VIS CHc 10x15		HASCO Z31/10x15
21	8	VIS CHc 5X18		HASCO Z31/5x18
20	4	VIS CHc 8X20		HASCO Z31/8x20
19	4	VIS CHc 10X100		HASCO Z31/10x100
18	4	VIS CHc 10X25		HASCO Z31/10x25
17	14	EJECTEUR	45 Cr Al Mo 18-12	HASCO Z41/3x70
16	2	EJECTEUR	45 Cr Al Mo 18-12	HASCO Z41/4x70
15	6	EJECTEUR	45 Cr Al Mo 18-12	HASCO Z41/4x85
14	1	ARRACHE CAROTTE	45 Cr Al Mo 18-12	HASCO Z41/5x82
13	4	REMISE A ZERO	45 Cr Al Mo 18-12	HASCO Z41/10x87
12	1	BUSE MOULE	C45 e	HASCO Z51/14
11	1	RONDELLE DE CENTRAGE	C45 e	
10	4	COLONNE DE GUIDAGE	45 Cr Al Mo 18-12	
9	4	DOUILLE DE CENTRAGE	45 Cr Al Mo 18-12	
8	1	PLAQUE EJECTION	45 Mn Si	
7	1	CONTRE PLAQUE EJECTION	45 Mn Si	
6	1	PLAQUE SUPERIEURE	45 Mn Si	
5	1	PORTE EMPREINTE FIXE	40 Cr Mn Mo 8-6	
4	1	PORTE EMPREINTE MOBILE	40 Cr Mn Mo 8-6	
3	1	PLAQUE INTERMEDIAIRE	45 Mn Si	
2	2	TASSEaux	45 Mn Si	
1	1	PLAQUE DE FOND DE MOULE	45 Mn Si	
Rep	Nb	Désignation	matière	observations

B.E.P.  
C.A.P.

Spécialité : **OUTILLAGE Dom : Outillages en moules métalliques**  
Code Spécialité :

Durée :  
3 H

Session  
2003

Épreuve **EP1 Communication Technique**

N° Sujet 03-2194

Coefficient:  
B.E.P. :  
C.A.P. :

Folio  
7/8



MM

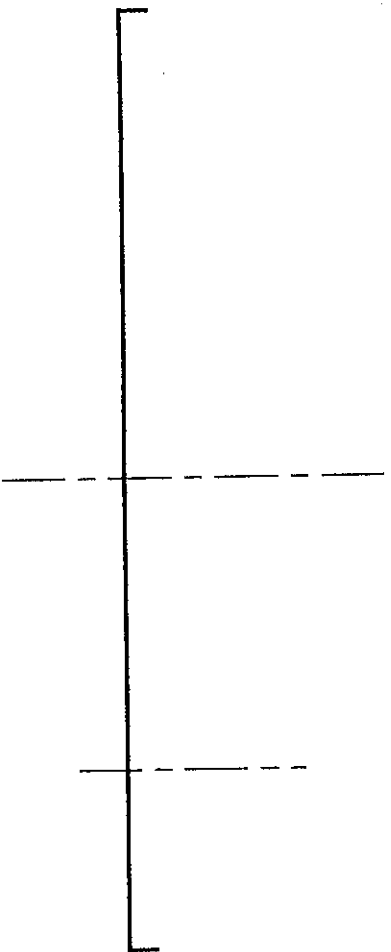

5 points

COLLER L'ÉTIQUETTE À CET EMPLACEMENT

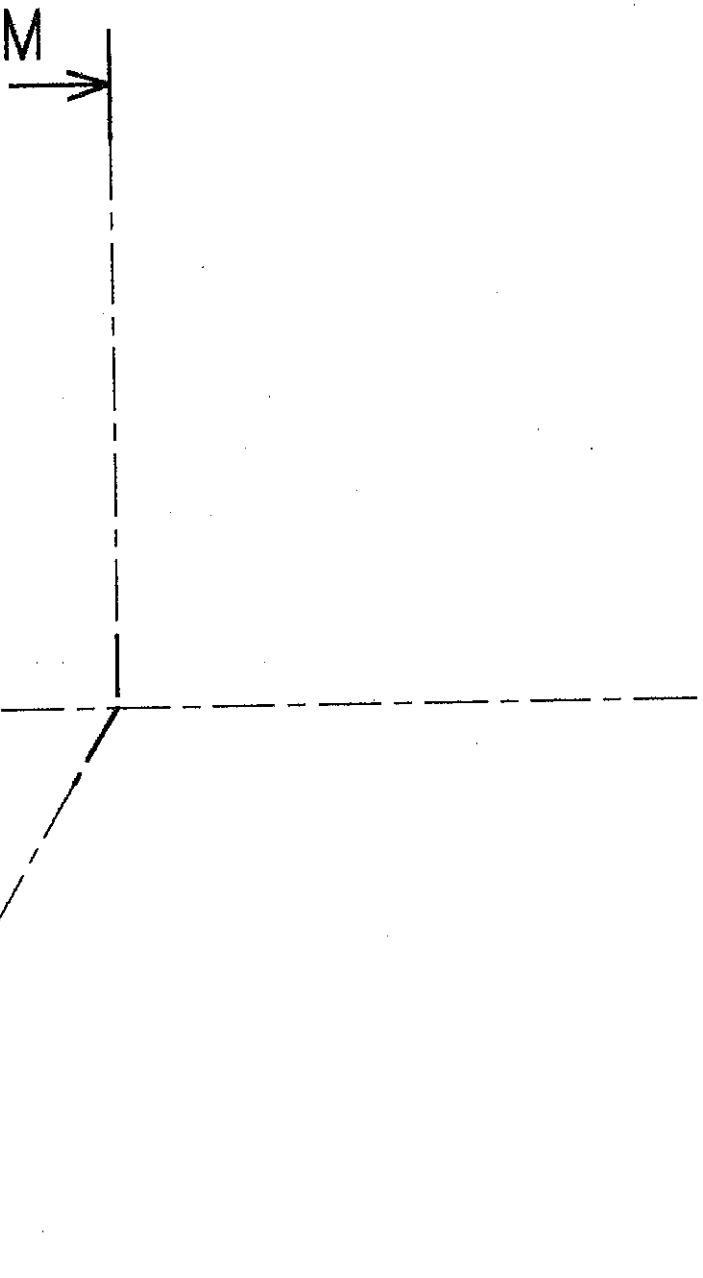

Echelle: 1/1

~~B.E.P.~~  
~~C.A.P.~~

Spécialité : **OUTILLAGE Dom : Outillages en moules**  
métalliques

Code Spécialité :

Durée :  
3 H

Session  
2003

Épreuve EP1 Communication Technique

N° Sujet 03-2194

Coefficient:  
B.E.P. :  
C.A.P. :

Folio  
8/8