

PERSPECTIVE PANNEAU (A) & (A')

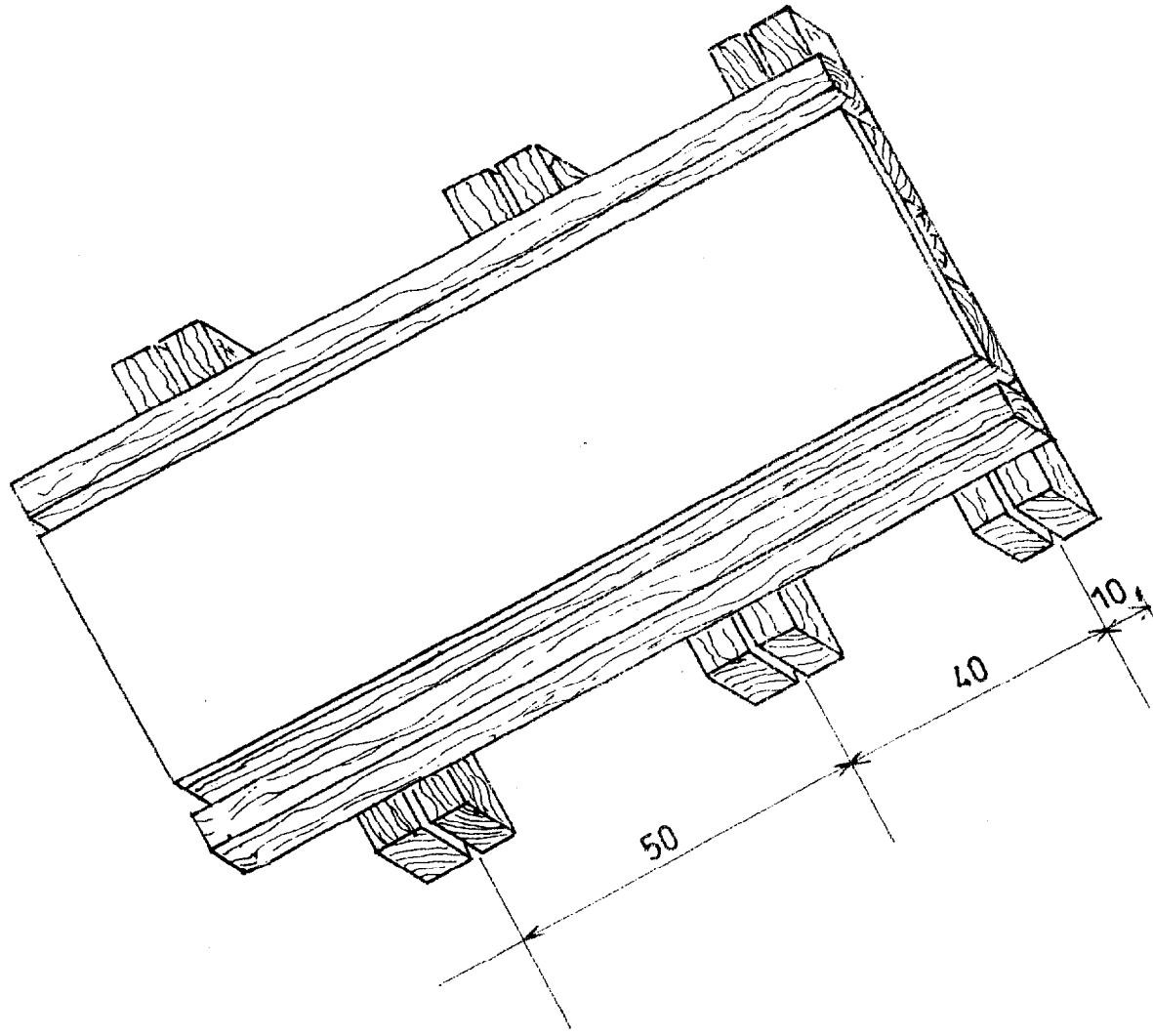

PERSPECTIVE PANNEAU (B) & (B')

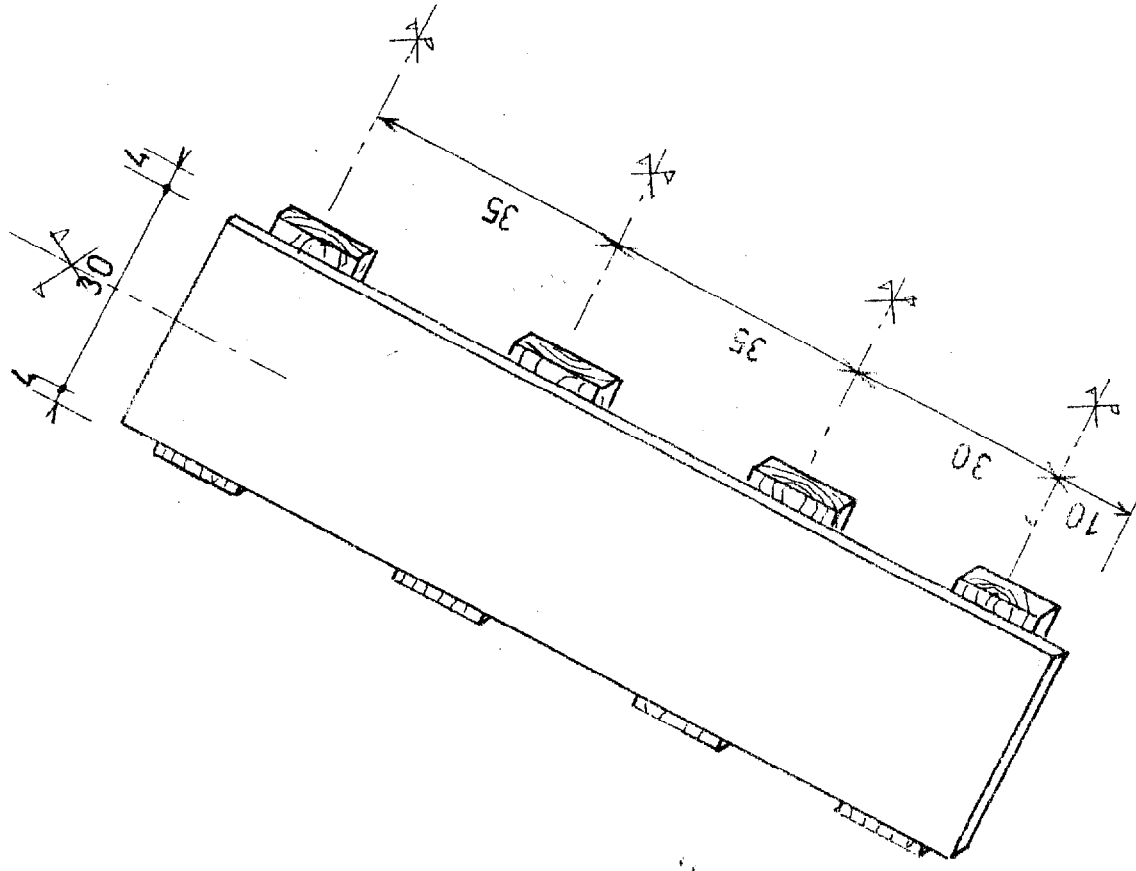

BEP CBGO dominante en Béton Armé du Bâtiment	Code de l'épreuve : 51 23 201	Coef : 5
CAP Constructeur en Béton Armé du Bâtiment	Code de l'épreuve : 50 23 208	Coef : 5
EP 1 Réalisation et Technologie Partie « B » PRATIQUE	Durée : 16 h	Page: 5 / 8
	SESSION JUIN 2003	

DEBIT DES BOIS ( les côtes sont en cm)

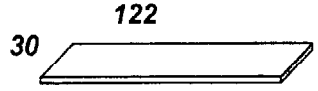
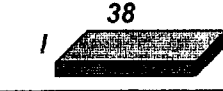
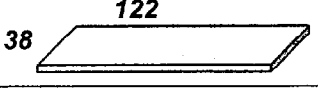
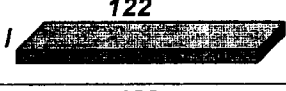
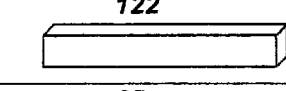
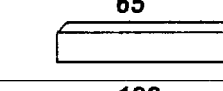
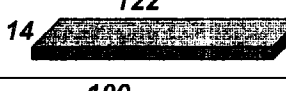
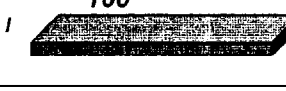
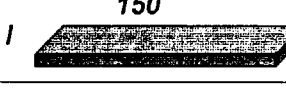
Repère	Désignation	Croquis	Nombre	Epaisseur	Longueur	Largeur	Pièce
1	Peau de coffrage CP 15		2	1,5	122	30	<i>Fourni</i>
2	Raidisseurs primaires Planche		8	2,7	38	8<L<15	<i>A débiter</i>
3	Peau de coffrage CP 15		2	1,5	122	38	<i>Fourni</i>
4	Raidisseurs primaires Planche		4	1,5	10	8<L<15	<i>A débiter</i>
5	Butées d'arrêt ½ chevron		4	4	1,22	6	<i>fourni</i>
6	Raidisseurs secondaires chevrons		12	6	65	8	<i>A débiter</i>
7	Négatif planches		1	2	122	14	<i>Fourni</i>
8	Contreventement planche		2	2,7	100	8<L<15	<i>A débiter</i>
9	Contreventement entretoise planche			2,7	150	8<L<15	<i>A débiter</i>
10	Tiges filetées		6		100		<i>Fourni</i>

CONTREVENTEMENT

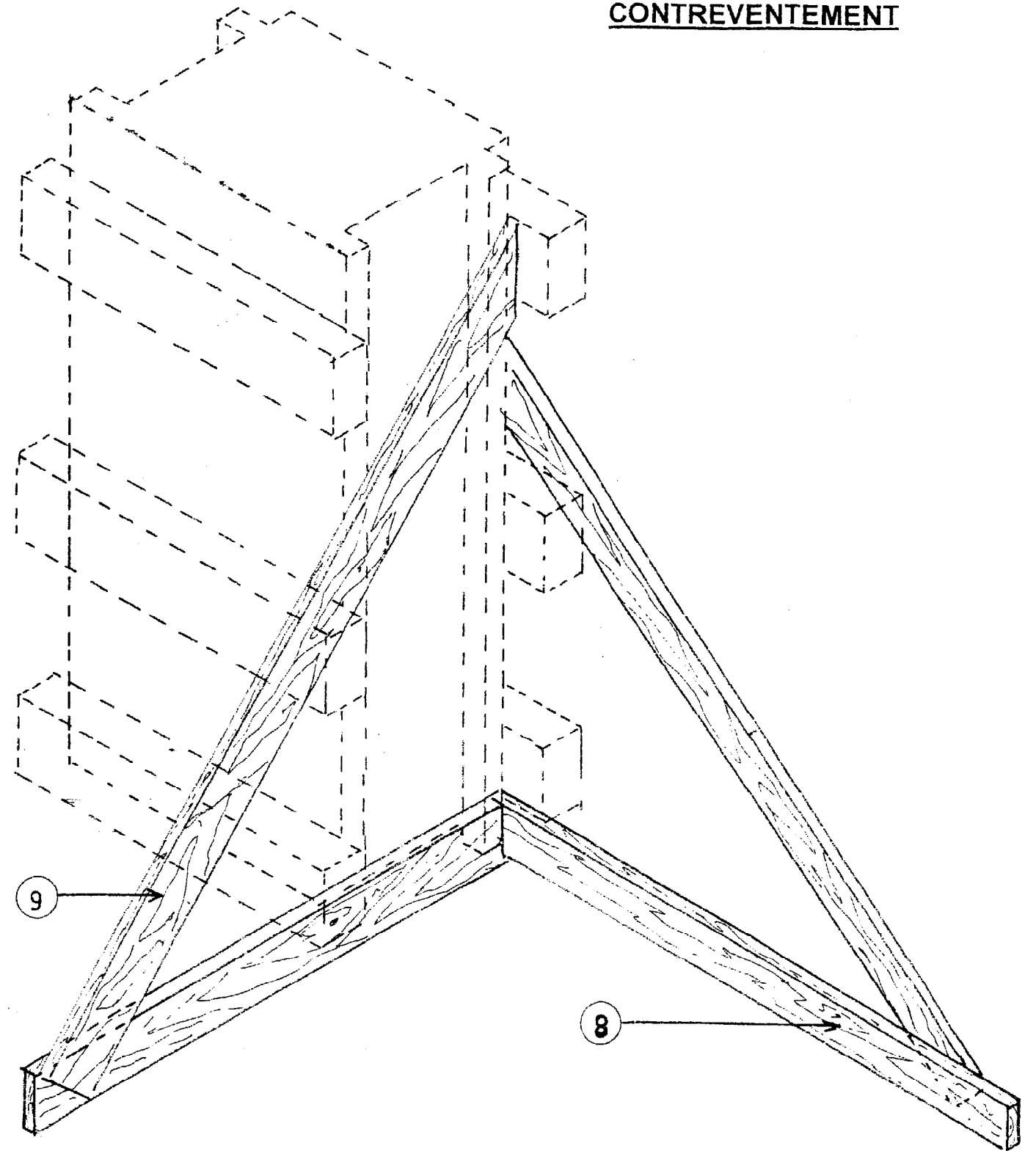

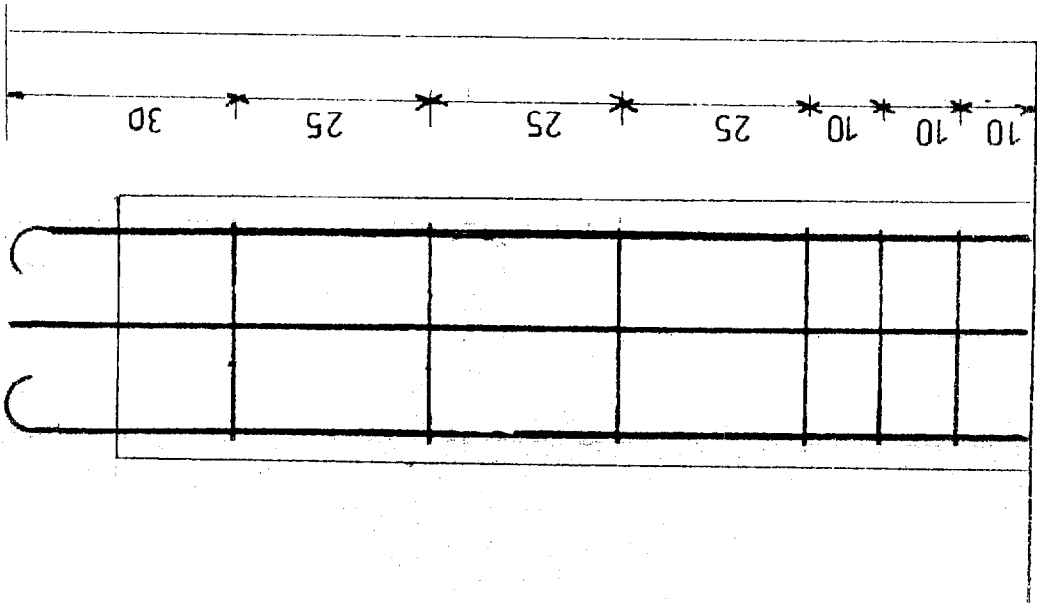

BEP CBGO dominante en Béton Armé du Bâtiment	Code de l'épreuve :51 23 201	Coef :5
CAP Constructeur en Béton Armé du Bâtiment	Code de l'épreuve :50 23 208	Coef :5
EP 1 Réalisation et Technologie Partie « B » PRATIQUE	Durée : 16 h	SESSION JUIN 2003 Page: 6 / 8

ARMATURE POTEAU

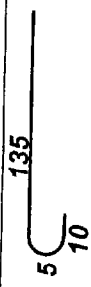

DEBIT DES ACIERS ( les côtes sont en cm)

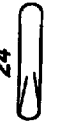
Repère	Désignation	Croquis	∅	Nombre	Longueur développée	Longueur totale
<b>Poteau</b>						
1	Aciers longitudinaux		HA 10	6	150	900
2	Cadres		HA 6	6	118	708
3	Etriers		HA 6	6	60	360

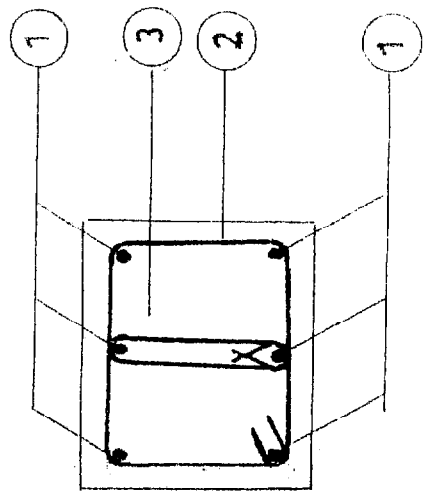

DETAIL CADRE

BEP CBGO dominante en Béton Armé du Bâtiment	Code de l'épreuve : 51 23 201	Coef : 5
CAP Constructeur en Béton Armé du Bâtiment	Code de l'épreuve : 50 23 208	Coef : 5
EP 1 Réalisation et Technologie Partie « B » PRATIQUE	Durée : 16 h	Page: 7 / 8
	SESSION JUIN 2003	

# FEUILLE D'EVALUATION

IDENTIFICATION DU CANDIDAT /N° D'INSCRIPTION

--

## A l'attention des correcteurs

Toutes les lignes grisées ci dessous doivent être évaluées en cours d'épreuve

### IMPLANTATION DE L'OUVRAGE

DESIGNATION	CRITERES de réussites	BAREME	NOTE
Longueur de l'ouvrage 1,85m	±3 mm	/4	
Section du poteau 30cm x 35 cm	± 3mm	/6	
Equerrage des tracés	± 3mm	/5	
<b>TOTAL</b>		<b>/15</b>	

### COFFRAGE DU POTEAU

DESIGNATION	CRITERES de réussites	BAREME	NOTE
Le coffrage est réalisé conformément aux plans	Le montage respecte les indications	/10	
Position des raidisseurs	Les écartements sont respectés	/20	
Clouage des peaux	Le CP n'est pas déformé ; sans impact	/10	
Les coupes de bois	Les coupes sont propres et d'équerres	/20	
Serrage du coffrage	Les panneaux sont correctement fixés	/10	
L'aspect général du coffrage	Le coffrage est soigné	/15	
<b>TOTAL</b>		<b>/85</b>	

### ASPECT POTEAU

DESIGNATION	CRITERES de réussites	BAREME	NOTE
Respect des cotes 1,20 cm ;30 cm ; 35 cm	±3 mm	/15	
Planéité sur 2 faces	±3 mm sur la hauteur	/10	
Verticalité sur 2 faces	±3 mm sur la hauteur	/20	
Equerrage sur 2 faces	±3 mm	/10	
Etanchéité	Pas de fuite de laitance aux angles	/20	
Serrage du béton	Les bulles sont limitées	/10	
<b>TOTAL</b>		<b>/85</b>	

### CHASSIS D'ARMATURE

DESIGNATION	CRITERES de réussites	BAREME	NOTE
Les côtes de la cage	±3 mm	/20	
La qualité du façonnage	Les cadres et étriers	/20	
La qualité des ligatures	Les ligatures sont correctement exécutées	/10	
La rigidité de la cage	L'ensemble est correctement fixé	/10	
L'aspect de l'armature	L'ensemble est propre	/10	
<b>TOTAL</b>		<b>/70</b>	

### MUR EN MACONNERIE

DESIGNATION	CRITERES de réussites	BAREME	NOTE
Cotation l : 1,50 m ; h :1,03m	±3 mm	/10	
Verticalité 2 en façade +1 en tête	±3 mm	/15	
Planéité	±3 mm sur toutes les parties	/15	
Arase	Nivellement ±3 mm	/10	
Régularité	Les joints sont réguliers	/10	
Pose des demi-blocs	Les coupes sont propres	/10	
L'aspect général du mur	Les joints sont coupés à la truelle	/15	
<b>TOTAL</b>		<b>/80</b>	

### PROPRETE & ORGANISATION

DESIGNATION	CRITERES de réussites	BAREME	NOTE
Propreté du poste de travail	Le poste reste propre tout au long de l'épreuve	/20	
Organisation	La méthode est adaptée à la situation	/20	
Port des sécurités individuelles	La tenue de travail et les chaussures de sécurité	/20	
<b>TOTAL</b>		<b>/60</b>	

<b>TOTAL DE L'EPREUVE</b>		<b>/400</b>
<b>Note sur 20</b>		<b>/20</b>

BEP CBGO dominante en Béton Armé du Bâtiment	Code de l'épreuve : 51 23 201	Coef :5
CAP Constructeur en Béton Armé du Bâtiment	Code de l'épreuve : 50 23 208	Coef :5
EP 1 Réalisation et Technologie Partie « B » PRATIQUE	Durée : 16 h	SESSION JUIN 2003 Page: 8 /8