

CAP MENUISERIE D'AGENCEMENT
50 -23424

IMPORTANT : pour l'anonymat, insérer ce dossier dans une copie E.N.

EP2 Préparation et mise en oeuvre

Durée : 4 h 00

Coefficient : 6

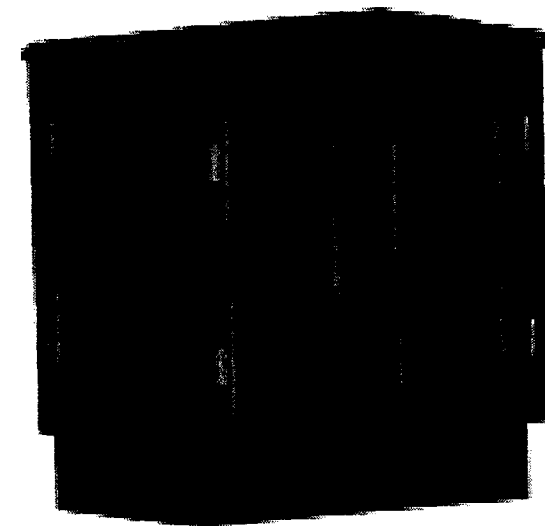

Ce dossier comprend :

- **un dossier technique numéroté de DT 1/4 à DT 4/4**

CAP : M/A	SUJET	CODE : 50 23401	DUREE : 4 heures	COEF. : 6
Epreuve : EP 2 – PREPARATION ET MISE EN ŒUVRE			Session JUIN 2003	Page 1 / 4

DT

DESCRIPTIF

PORTE pour meuble de salle de bains.

Cette porte sera réalisée en hêtre et CP hêtre de 5 mm avec un quart de rond au pourtour.

- Les montants, les traverses en hêtre seront assemblés à tenons et mortaises avec une doucine de 10mm.
- Le panneau en CP hêtre de 5 mm est assemblé en rainure.
- La finition sera à vernir.

Les assemblages seront réalisés :

- Mortaises : mortaiseuse à mèche ou à chaîne
- Tenons : scie à ruban ou tenonneuse à dérouleurs
- Coupe à 45° : manuellement
- Les profilages mécaniquement
- Les assemblages seront collés

Finition :

Manuelle.

Fiche de débit

Rep	Nbre	Désignation	Matière	Section	Longueur
1	2	Montants portes	Hêtre	50X24	451
2	2	Traverses portes	Hêtre	50X24	250
3	1	Panneaux de porte	CP Hêtre	Ep. 5	221 X 335
		colle			

FICHE CONTRAT

OBJECTIF : Etre capable de conduire les opérations

- De traçage
- D'usinage
- De montage
- De finition

On vous donne :

- Une fiche contrat
- Un descriptif
- Des plans
- Une nomenclature
- De la matière d'œuvre
- Le parc machines outils

On vous demande :

- De réaliser une porte de meuble de salle de bain, en respectant les règles de sécurité.
- De lire et d'analyser les documents techniques.
- De vérifier le nombre et les dimensions des pièces.
- D'établir et de tracer les pièces.
- D'usiner les pièces.
- D'assembler et de consolider par collage.
- De réaliser une finition à vernir.

On exige :

- Des assemblages jointifs
 - Des coupes jointives
 - Le respect des dimensions
 - Le respect de l'équerrage
- Une finition à vernir

Code examen :		SUJET
Code examen : 500-23425	CAP menuiserie d'agencement	Session 2003
EP2 : Préparation et Mise en Oeuvre		
Durée du BEP :	Coef BEP :	Durée du CAP :
		Coef CAP : 6
		2/4

FICHE DE NOTATION

RESPECT DES DIMENSIONS /30

EQUERRAGE DE L'OUVRAGE /30

ARASEMENTS /40

COUPES A 45° /60

PANNEAU (mise en jeu) /10

FINITION /30

TOTAL /200

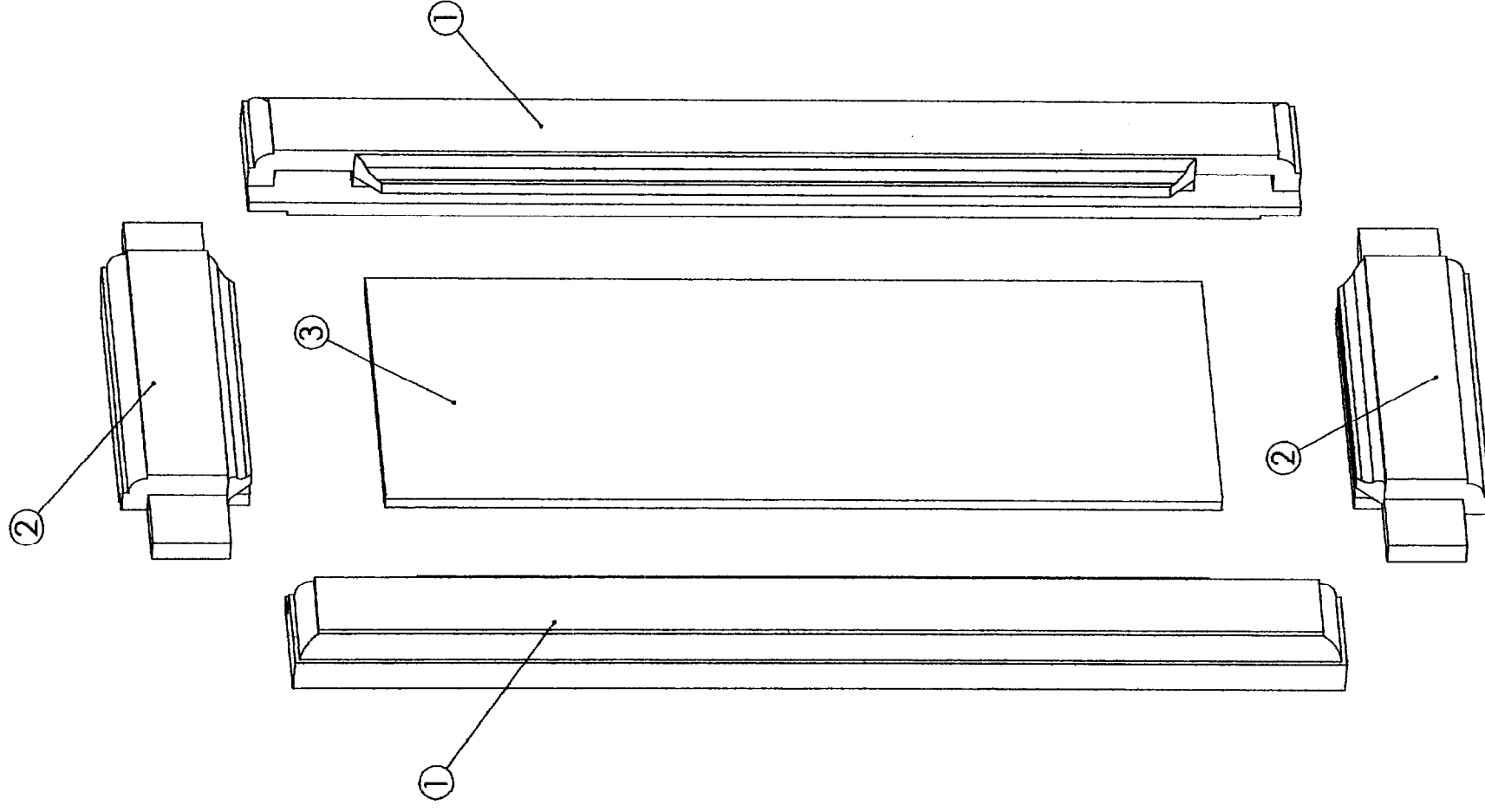

**Licence d'éducation SolidWorks
A titre éducatif uniquement**

Code examen :	CAP menuiserie d'agencement		SUJET
Code examen : 500-23425	EP2 : Préparation et Mise en Oeuvre		Session 2003
Durée du BEP :	Coef BEP :	Durée du CAP :	Coef CAP : 6
			3/4

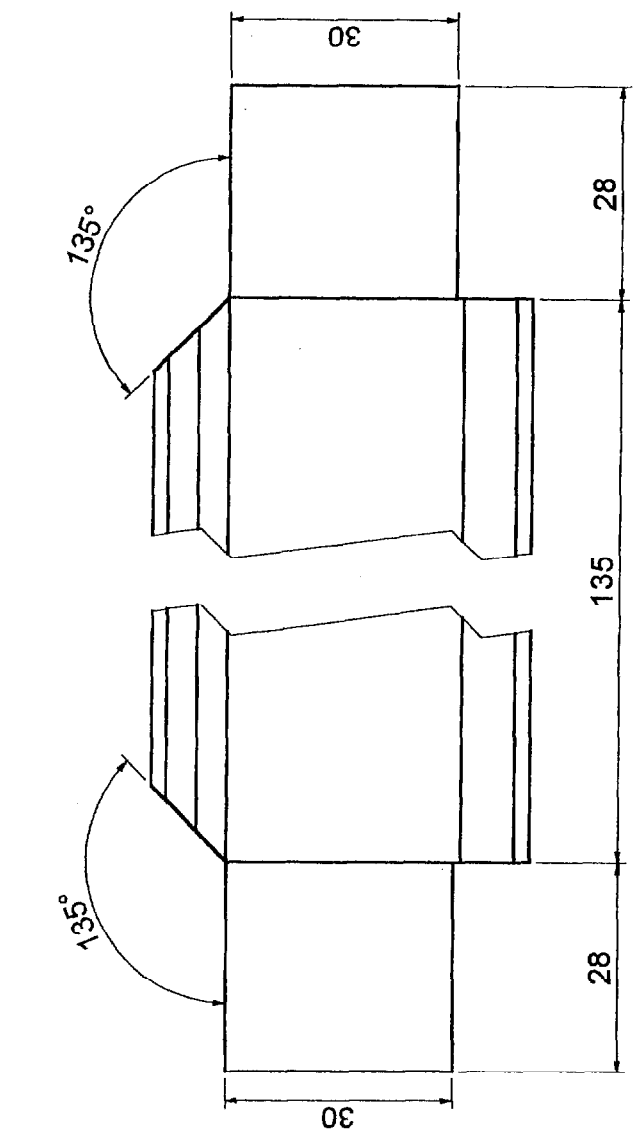

Traverse Porte Echelle : 1/1

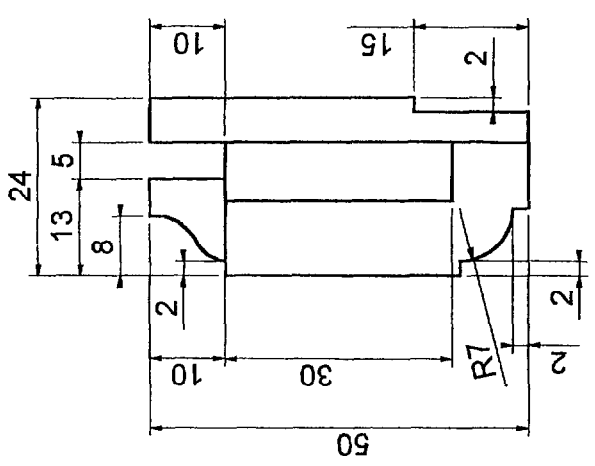

Battement Echelle : 1/5

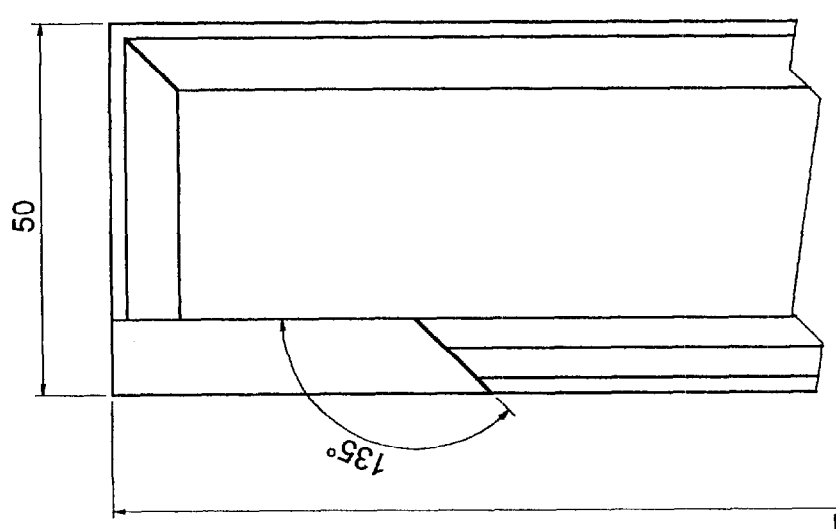
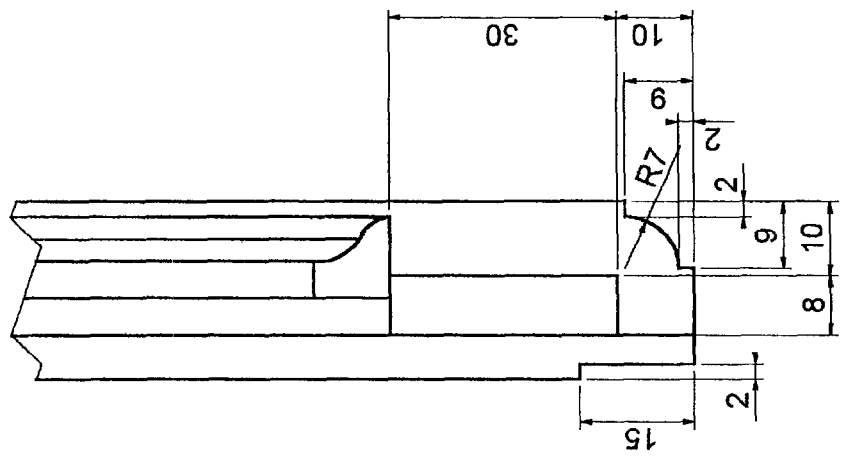
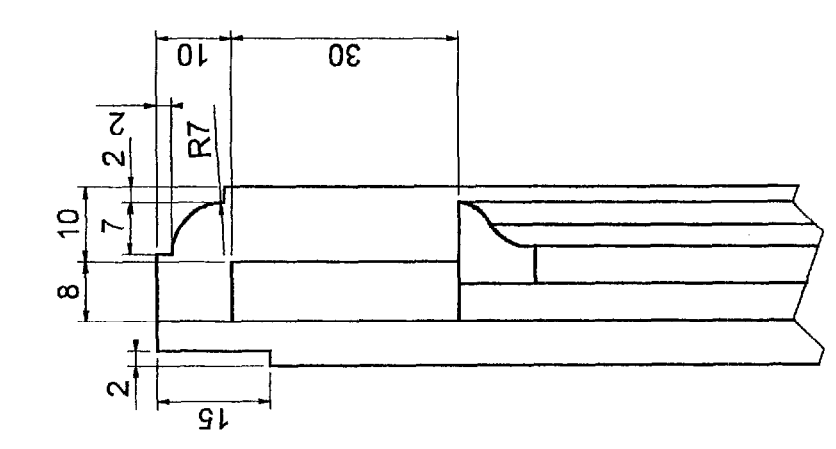
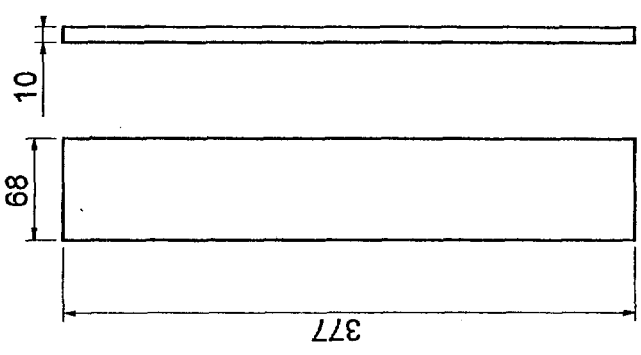

Montant Porte Echelle : 1/1

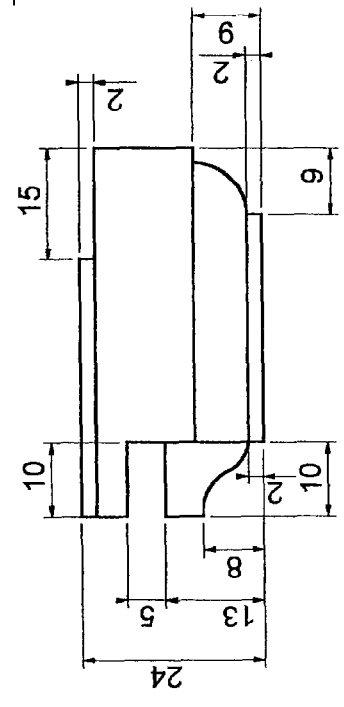

401

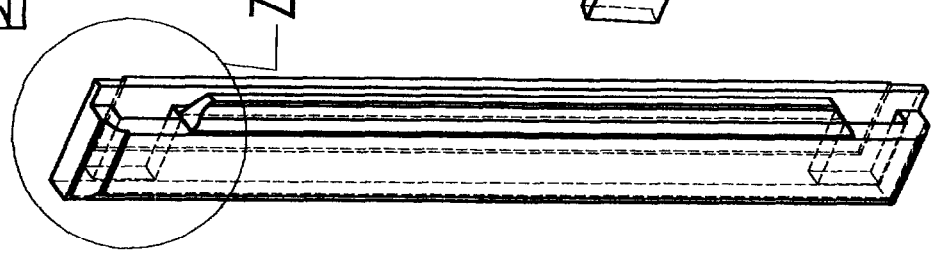

Z (1:1)

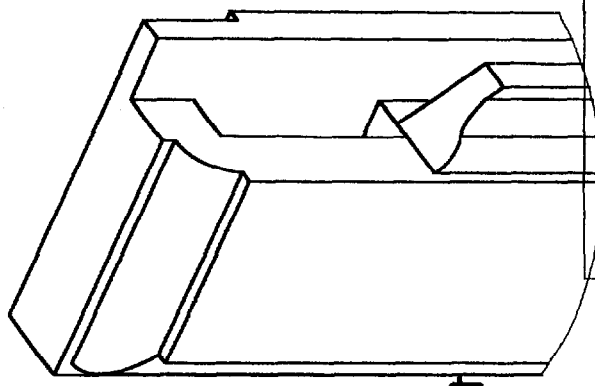

Détail montant

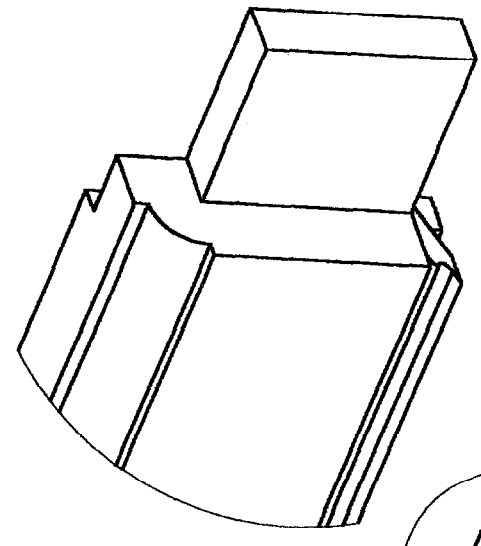

AB (1:1)

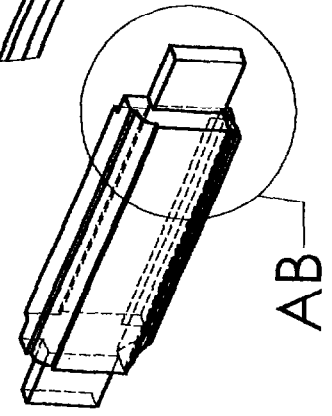

Détail traverse

Code examen : 500-23424	CAP menuiserie d'agencement		SUJET
	EP2 : Préparation et Mise en Oeuvre		Session 2003
Durée du BEP :	Coef BEP :	Durée du CAP :	Coef CAP : 6
			4/4