

**DESCRIPTIF :**

Chemisier « **Chloé** » bicolore, de style décontracté.

Col chemisier et manches  $\frac{3}{4}$  avec revers.

**TRAVAIL DEMANDE**

Vous devez régler la longueur du point de la piqueuse plate ( 4 pts/cm ) et réaliser le chemisier en conformité avec les documents techniques

*Documents 2/4 – 3/4 - 4/4*

**Compétences :**

C 1-2 Lire et analyser les documents.

C 3-2 Effectuer les opérations de montage, de fabrication.

C 3-4 Contrôler la qualité en cours et en fin de réalisation.

Code : 50 24 237	C.A.P. : Prêt-à-Porter	Session 2003
Epreuve – EPI Fabrication -		
Durée : 12 heures	Coef : 10	<b>SUJET</b>
		<b>Folio 1/4</b>

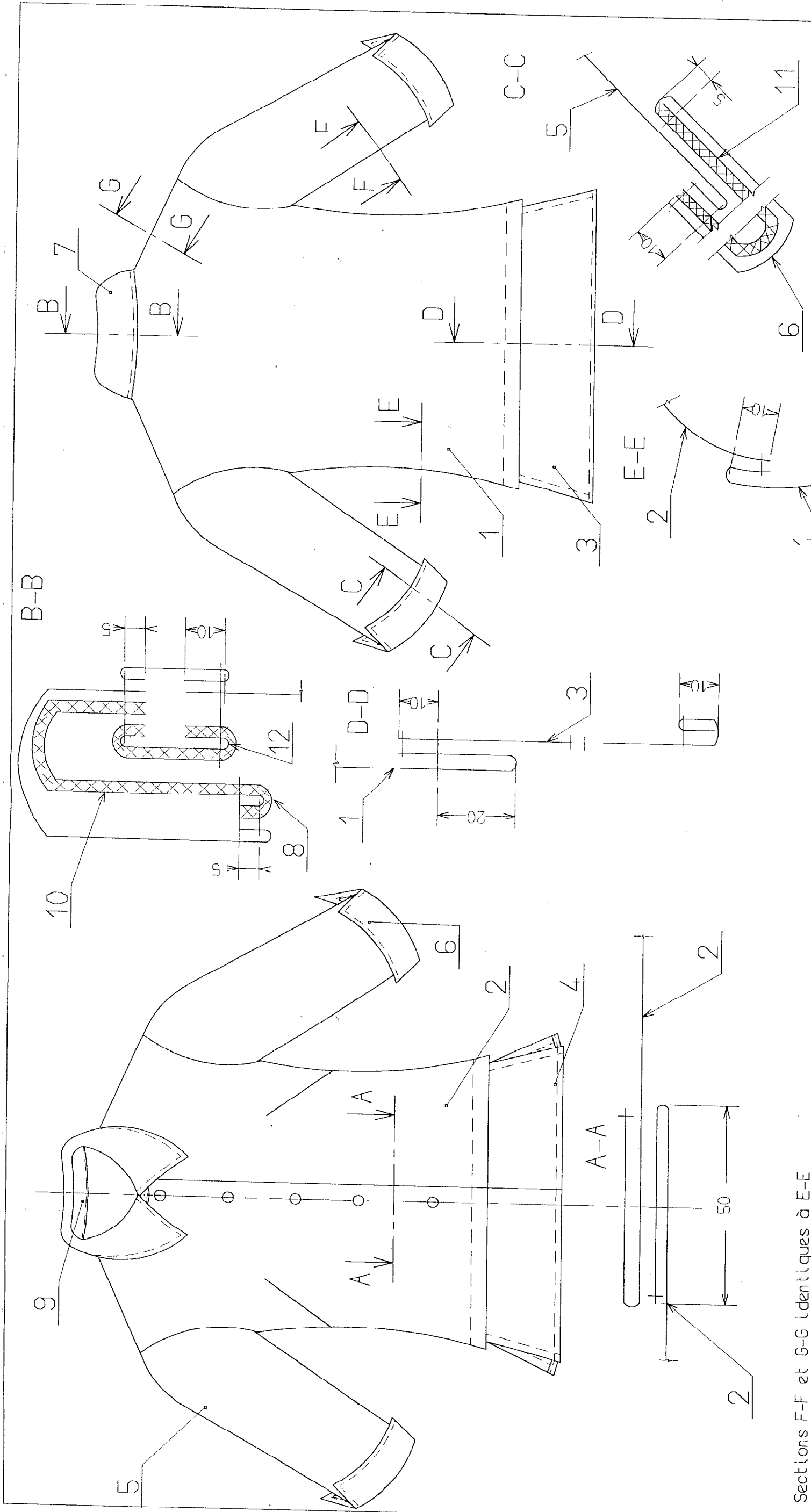

Sections F-F et G-G identiques à E-E

13	6	Bouton				
12	1	Renfort pied de col				
11	2	Renfort revers manche				
10	1	Renfort dessous col				
9	2	Pied de col				
8	1	Dessous col				
7	1	Dessus col				
6	2	Revers manche				
			Diamètre 20 mm			
			Thermocollant			
					popeline	beige
5	2	Manche				
4	2	Bas devant			popeline	beige
3	1	Bas dos				
2	2	Devant			popeline	marine
1	1	Dos				
Rp	Nb	Désignation			Matériau	Renseignement
C.A.P. Prêt à Porter - EP1						
Folio 2/4						

## GAMME OPERATOIRE

N°	OPERATIONS	SCHEMAS	DIRECTIVES COMPLEMENTAIRES
1	<b>Assembler</b> : pinces poitrine		En marine Coucher fond de pinces vers le bas du vêtement
2	<b>Assembler</b> : - épaules devant et dos - côtés devant et dos		En marine
3	<b>Surfiler</b> : - coutures épaules - coutures côtés  - bords milieu devant		En marine
4	<b>Repasser</b> : - coutures épaules - coutures côtés  <b>Plier</b> : parmentures devant		Vers le dos En fonction des crans
5	<b>Surfiler</b> : - côtés du bas de chemisier - bords milieu devant (parmentures)		En beige
6	<b>Assembler</b> : côtés bas devant et bas dos		En beige Sur partie haute jusqu'au cran
7	<b>Repasser</b> : - ouvrir coutures côtés du bas - préparer rempli fentes côtés		
8	<b>Remplir</b> : sur la hauteur de la fente		
9	<b>Coulisser</b> : - parmenture du bas devant  <b>Dégarnir</b> : 1 cm sur la largeur de la parmenture  <b>Retourner</b> : bas parmenture		En beige

10	<b>Ourler</b> : le bas du bas devant et dos		En beige
11	<b>Préformer</b> : le bas du vêtement noir		
12	<b>Assembler</b> : le haut de vêtement (noir) et le bas de vêtement (blanc)		En beige
13		En beige	
14	<b>Surpiquer</b> : le pli		En marine
15	<b>Thermocoller</b> : - Le dessous col - Le dessus pied de col - Le 1/2 revers manche  <b>Préformer</b> : rempli pour rabattage de pied de col		
16	<b>Coulisser</b> : col  <b>Dégarnir</b> : angles pointes de col  <b>Retourner</b> : col  <b>Contrôler</b> : longueur pointes de col		En beige

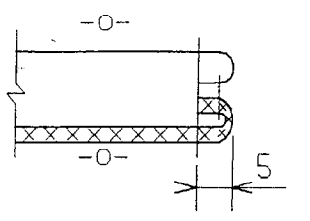
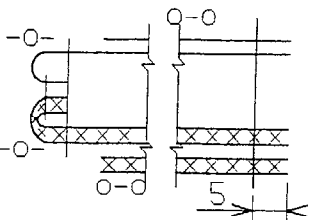
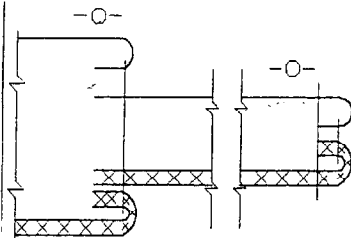
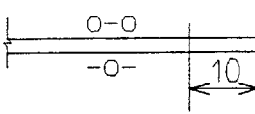
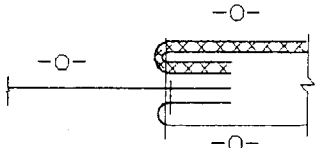
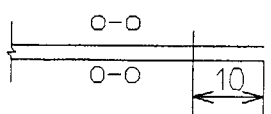
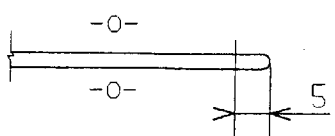
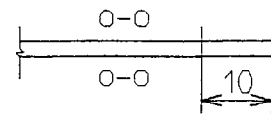
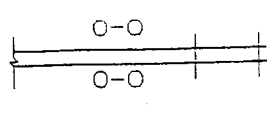
17	<b>Surpiquer</b> : col		En beige
18	<b>Coulisser</b> : dessus et dessous pied de col en insérant le col		En beige Remplir la valeur de rabattage de pied de col Respecter les crans sur pied de col pour positionner le col
19	<b>Contrôler</b> : symétrie col et pied de col <b>Repasser</b> : le col		
20	<b>Assembler</b> : le pied de col à l'encolure		En beige Sur l'envers du vêtement
21	<b>Rabattre</b> : le pied de col sur l'encolure		En beige
22	<b>Assembler</b> : l'extrémité des revers de manche <b>Retourner</b> <b>Contrôler</b> : la hauteur du revers		En beige
23	<b>Surpiquer</b> : le contour des revers		En beige
24	<b>Assembler</b> : manche		En beige
25	<b>Surfiler</b> : assemblage manche		En beige

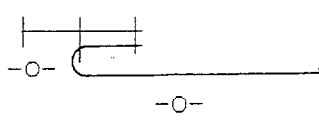
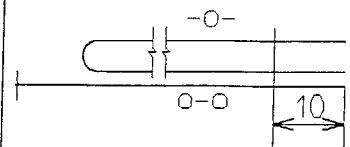
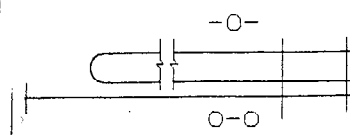
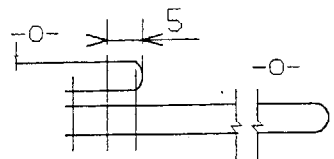
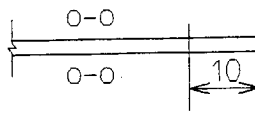
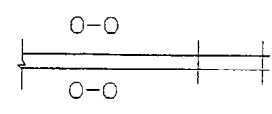
26	<b>Repasser</b> : couture manche		Couchée vers le dos
27	<b>Assembler</b> : le revers à la manche		En beige Positionner les extrémités revers au niveau du cran de manche
28	<b>Surfiler</b> : la couture d'assemblage		En beige
29	<b>Surpiquer</b> : la couture d'assemblage		En beige Couture couchée vers la manche
30	<b>Assembler</b> : manche au vêtement		En beige Coutures manche et côté couchées vers le dos
31	<b>Surfiler</b> : la couture d'emmanchure		En beige
32	<b>Contrôler</b> : la conformité du produit		Hauteur milieu devant (côté droit et gauche)
33	<b>Coudre</b> : l'étiquette d'anonymat en bas du milieu dos		
34	<b>Repasser</b> : le vêtement et le présenter sur cintre		
<b>C.A.P. Prêt à Porter</b>			
Folio 4 / 4			