

NE RIEN ECRIRE DANS CETTE PARTIE

DOSSIER REPONSE

BAREME RECAPITULATIF

Questions	Folios	Thèmes	Notes
1	DR 3/3	Question 1 Le corps du tendeur 1.	/ 14
2	DR 3/3	Question 2 L'axe du rail tendeur 15.	/ 6
NOTE sur 20			

Vous êtes en possession de **2 DOSSIERS** :

 Un DOSSIER TECHNIQUE DT 1/5 à DT 5/5

 Un DOSSIER SUJET

- Présentation de l'épreuve : 1/3.
- questionnaire : 2/3.
- Document réponse : 3/3.

Ne rien écrire dans ce cadre

Académie :	Session :
Examen :	Série :
Spécialité/option :	Repère de l'épreuve :
Epreuve/sous épreuve :	
NOM	
<small>(en majuscule, suivi s'il y a lieu du nom d'épouse)</small>	
Prénoms :	<input type="text"/>
Né(e) le :	<input type="text"/>

Examen :	Série :
Spécialité/option :	
Repère de l'épreuve :	
Epreuve/sous épreuve :	
<small>(préciser, s'il y a lieu le sujet choisi)</small>	
Note : <input type="text"/> / 20	Appréciations du correcteur :

Il est interdit aux candidats de signer leur composition ou d'y mettre un signe quelconque pouvant indiquer sa provenance

B.E.P. MAINTENANCE DES VEHICULES AUTOMOBILES.
Dominante A, B, C et D.

C.A.P. MECANICIEN EN MAINTENANCE DES VEHICULES AUTOMOBILES.
Options A, B, C et D.

EPREUVE EP1 Communication technique.
1^{ère} partie.

DOSSIER SUJET

Ce dossier comporte 3 folios numérotés de 1/3 à 3/3.

- Présentation de l'épreuve : 1/3.
- questionnaire : 2/3.
- Document réponse : 3/3.

A l'issue de cette épreuve, vous remettrez tous les documents.
Les feuilles seront agrafées ensemble.
Veillez à compléter attentivement l'étiquette d'anonymat.

Code examen : 510-25202	B.E.P. MAINTENANCE DE VEHICULES AUTOMOBILES.	SUJET
Code examen : 500-25205 à 500-25208	C.A.P. MECANICIEN EN MAINTENANCE DE VEHICULES. Toutes options.	Session 2003
Epreuve EP1-partie 1		
Durée du BEP : 1heure 30	Coef BEP : 1	Durée de CAP : 1heure 30
		Coef CAP : 1
		1/3

NE RIEN ECRIRE DANS CETTE ZONE

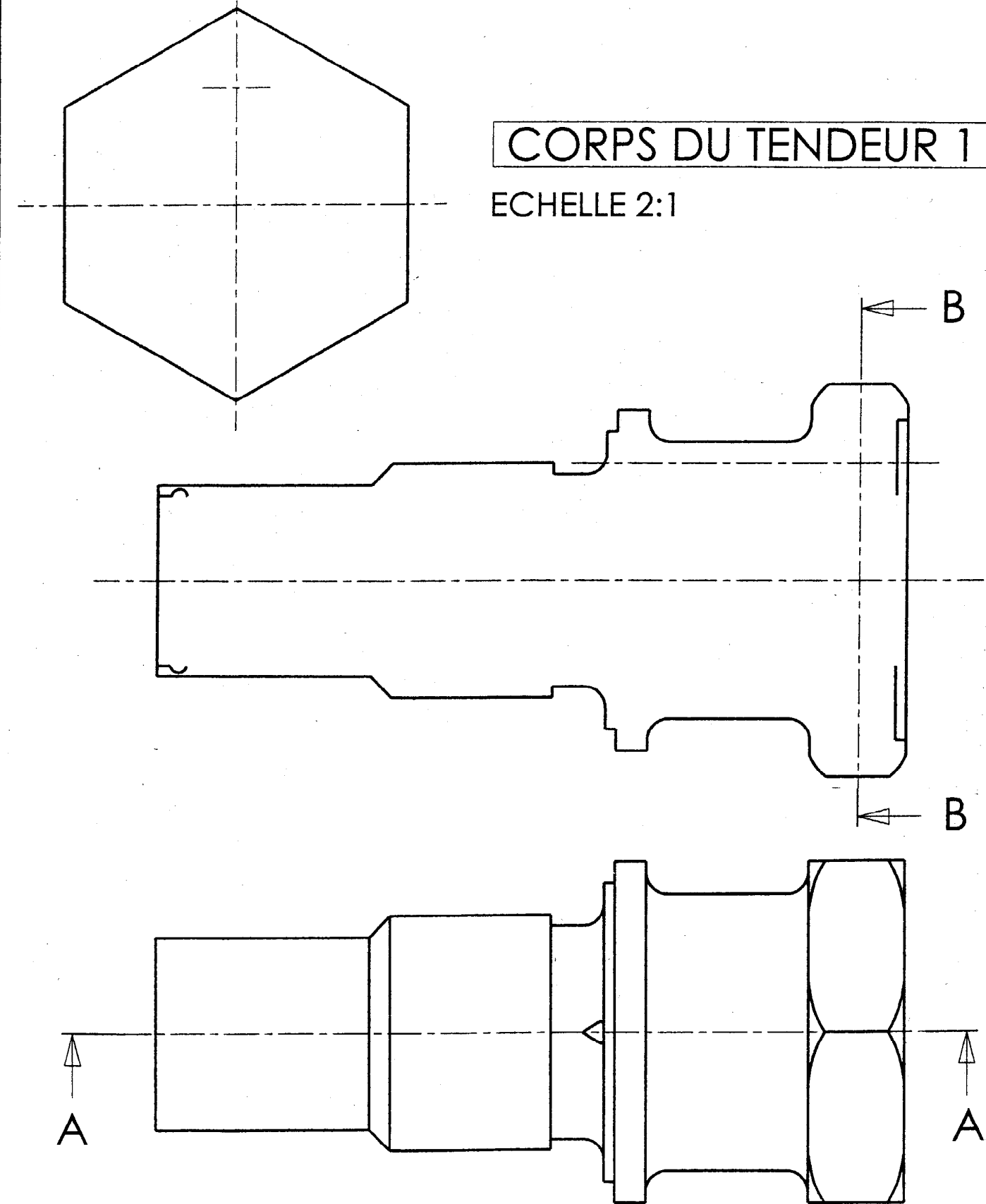

NE RIEN ECRIRE DANS CETTE ZONE

ECHELLE 3:1

AXE DU RAIL TENDEUR 15

