

Détail A

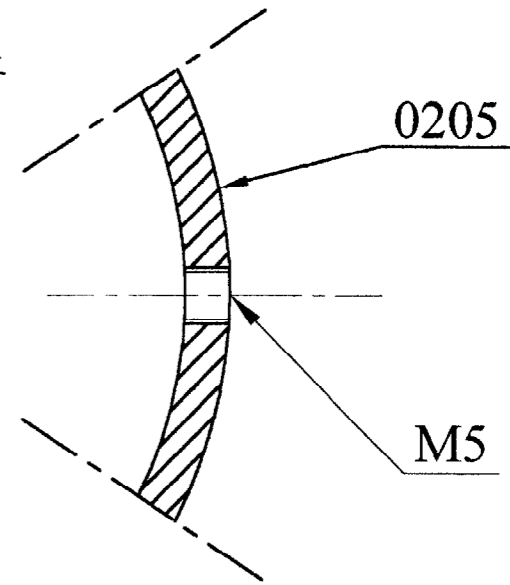

Détail B

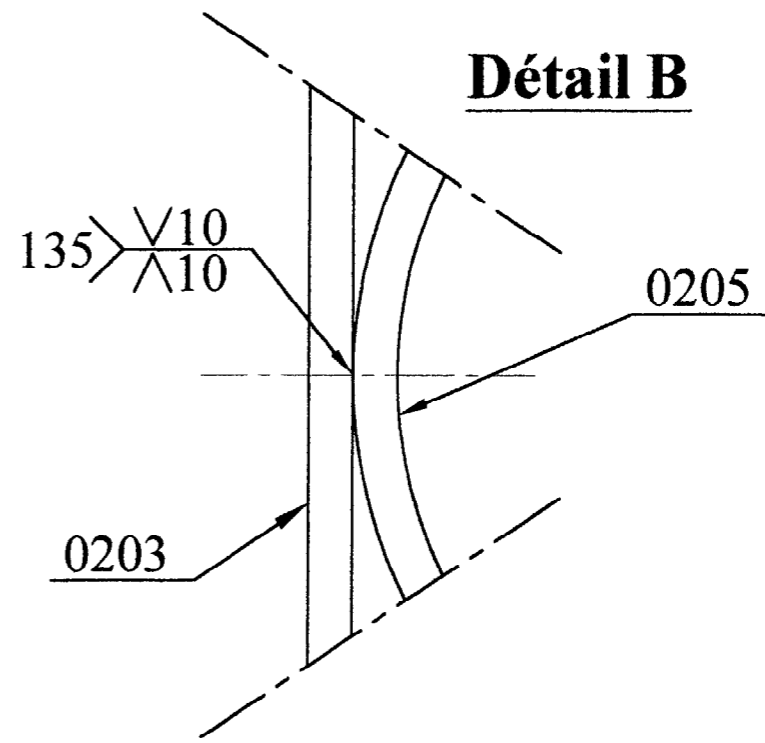

Coupe A-A

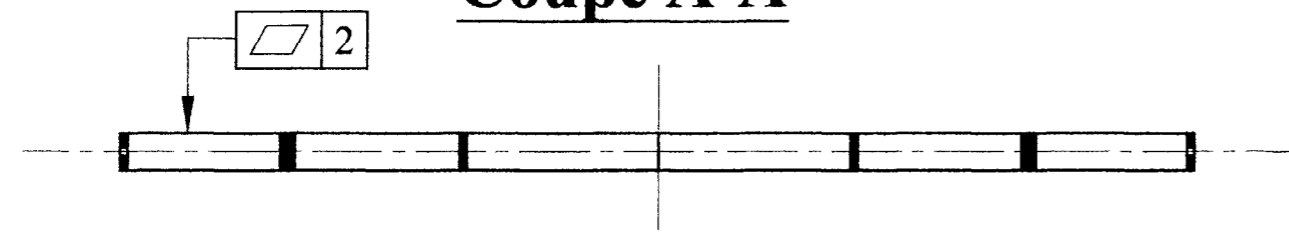

Tolérance générale suivant norme ISO 2768 mk

0205	4	Anneau	S 235	Tube Ø88.9 x 4 suivant NF EN 10219
0204	2	Traverse	S 235	Plat de 20 x 4
0203	2	Volute	S 235	Plat de 20 x 4
0202	2	Equerre	S 235	Plat de 20 x 4
0201	4	Croisillon	S 235	Plat de 20 x 4
Repère	Nb.	Désignation	Matière	Observations
CODE EXAMEN		C.A.P.		SUJET
502 5428		de SERRURERIE-METALLERIE		SESSION 2003
Epreuve EP2 : Mise en oeuvre				
Durée de l'épreuve : 8 heures			Coefficient 6	DOCUMENT S 5 / 8

1 2 3 4 5 6 7 8

Détail repère 0202

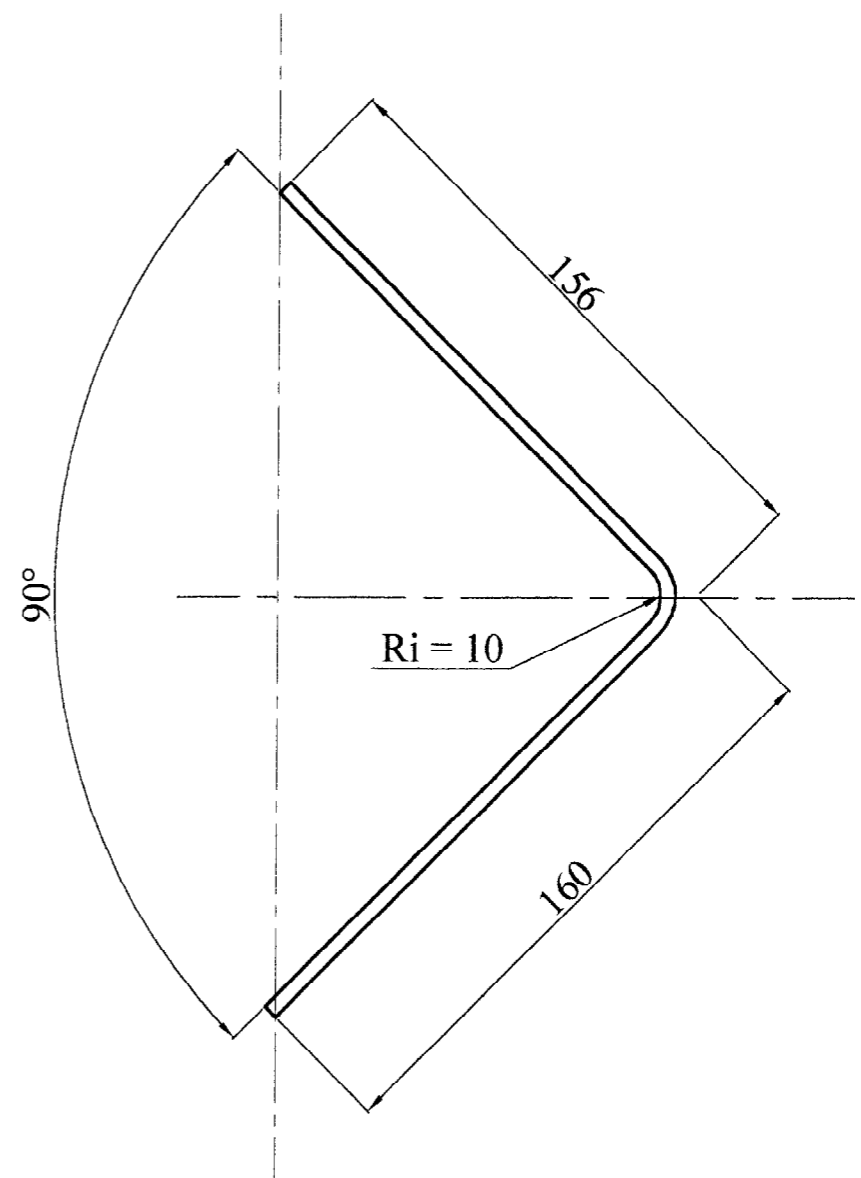
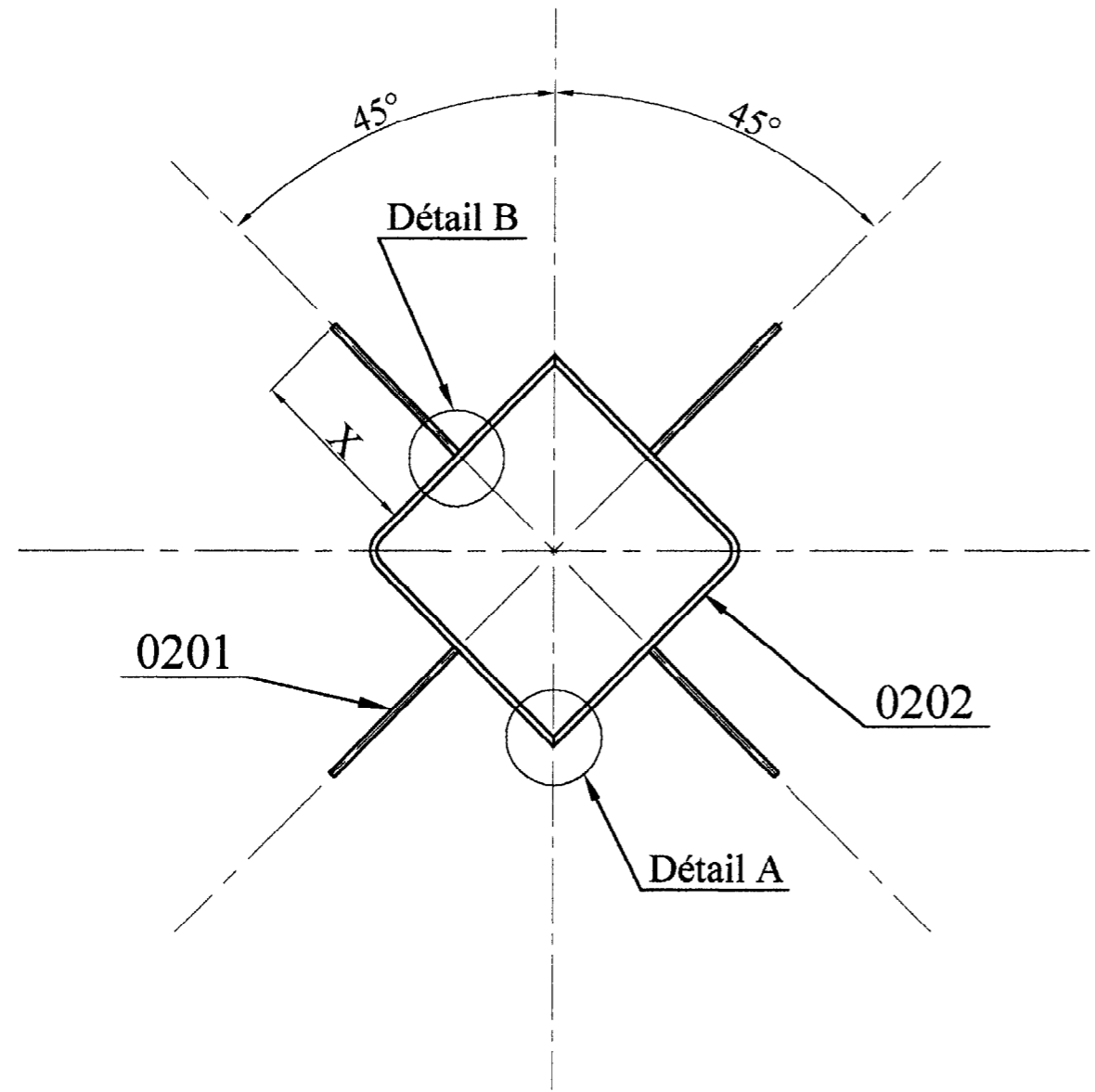

Détail A

Détail B

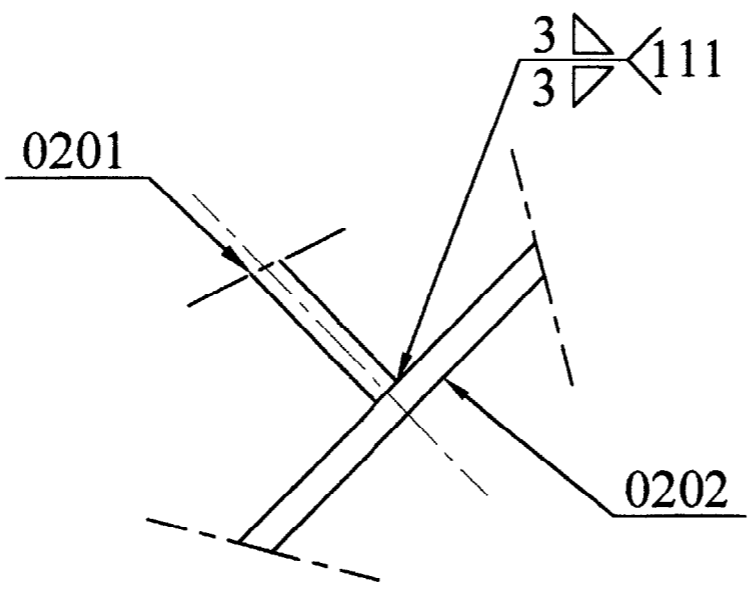
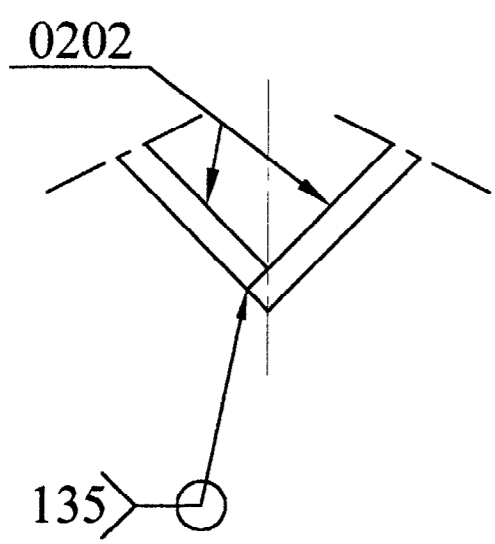

NOTA : La cote X (longueur du repère 0201) sera déterminée lors de la réalisation de l'épure.

Tolérance générale suivant norme ISO 2768 mk

0202	2	Équerre	S 235	Plat de 20 x 4
0201	4	Croisillon	S 235	Plat de 20 x 4
Repère	Nb.	Désignation	Matière	Observations
CODE EXAMEN		C.A.P.		SUJET
502 5428		de SERRURERIE-METALLERIE		SESSION 2003
Epreuve EP2 : Mise en oeuvre				
Durée de l'épreuve : 8 heures			Coefficient 6	DOCUMENT S 6 / 8

1 2 3 4 5 6 7 8

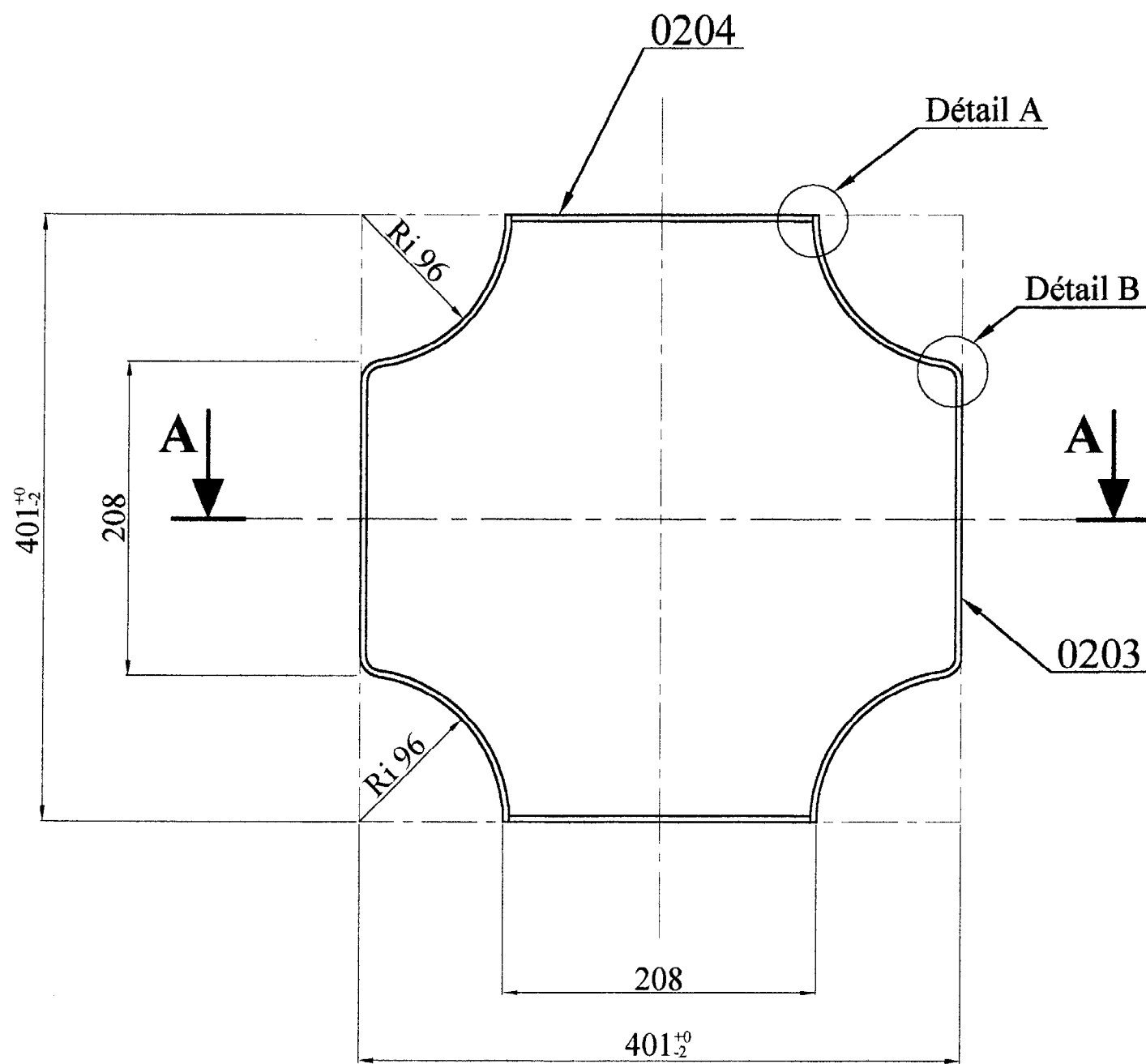

Coupe A-A

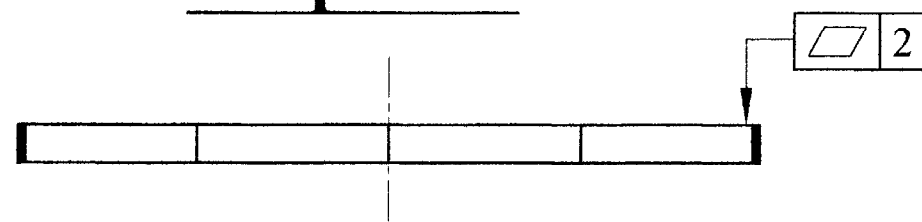

Détail A

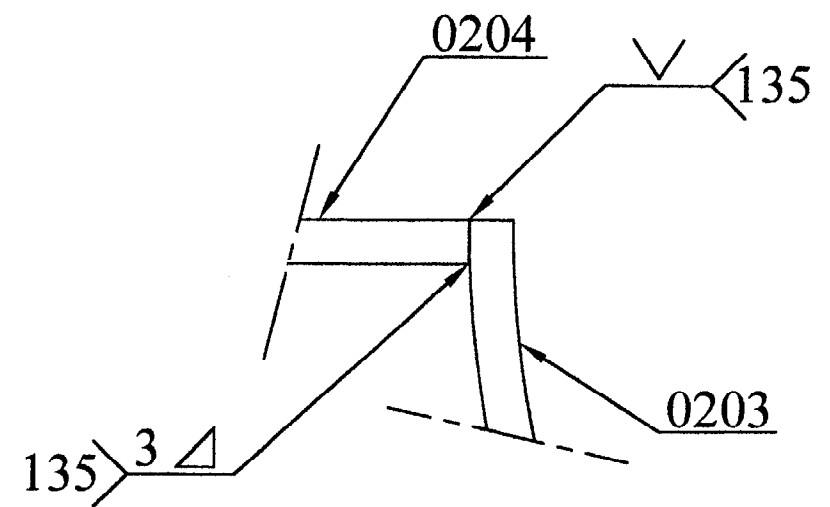

Détail B

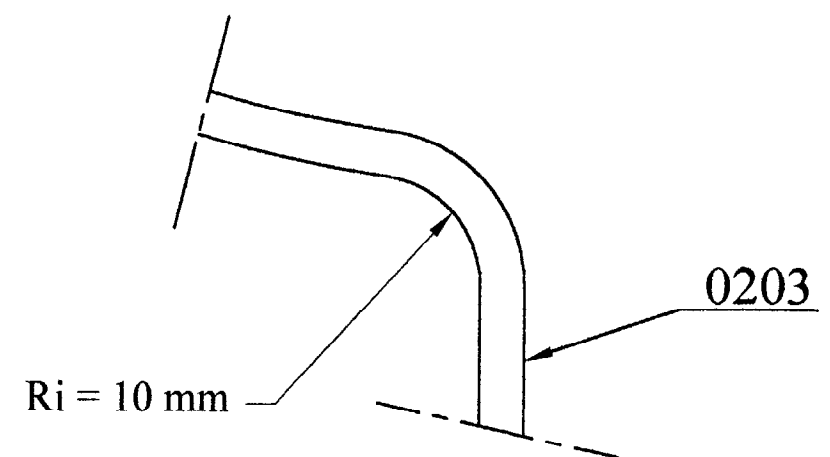

Tolérance générale suivant norme ISO 2768 mk

0204	2	Traverse	S 235	Plat de 20 x 4
0203	2	Volute	S 235	Plat de 20 x 4
Repère	Nb.	Désignation	Matière	Observations
CODE EXAMEN		C.A.P.		SUJET
502 5428		de SERRURERIE-METALLERIE		SESSION 2003
Epreuve EP2 : Mise en oeuvre				
Durée de l'épreuve : 8 heures			Coefficient 6	DOCUMENT S 7 / 8

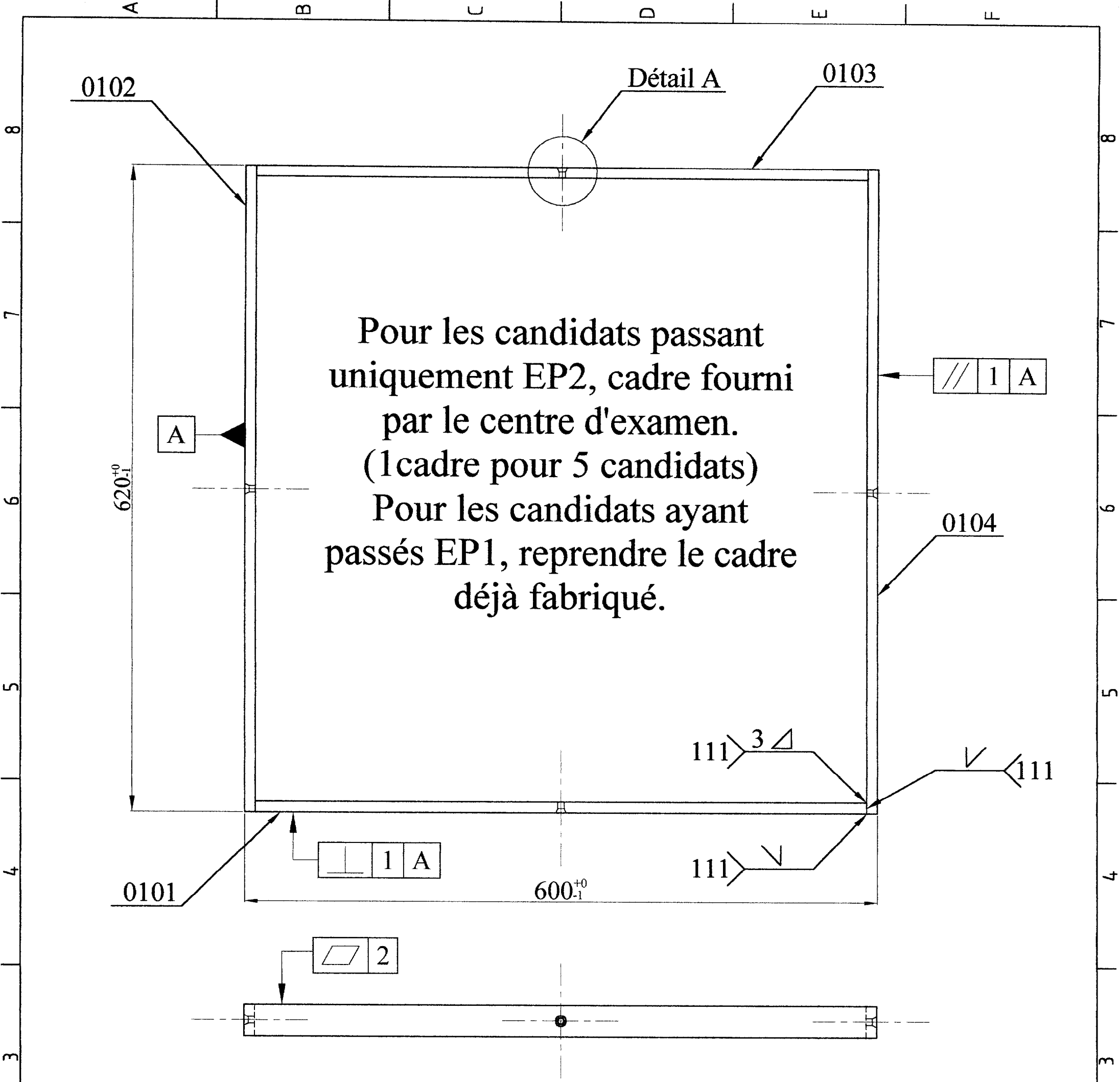

Pour les candidats passant uniquement EP2, cadre fourni par le centre d'examen.
 (1 cadre pour 5 candidats)
 Pour les candidats ayant passés EP1, reprendre le cadre déjà fabriqué.

NOTA : l'ensemble du motif, sera placé au centre des 30 mm du plat de 30 x 10.

Détail A
 Vue en coupe

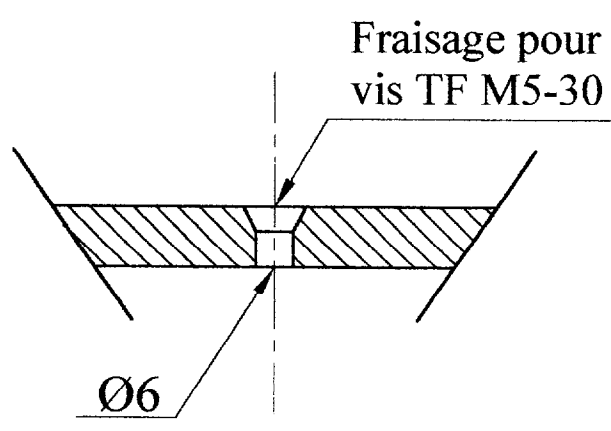

Tolérance générale suivant norme ISO 2768 mk

Repère	Nb.	Désignation	Matière	Observations
0104	1	Montant droit ouvrant	S 235	Plat de 30 x 10
0103	1	Traverse haute ouvrant	S 235	Plat de 30 x 10
0102	1	Montant gauche ouvrant	S 235	Plat de 30 x 10
0101	1	Traverse basse ouvrant	S 235	Plat de 30 x 10

CODE EXAMEN	C.A.P.		SUJET
502 5428	de SERRURERIE-METALLERIE		SESSION 2003
Epreuve EP2 : Mise en oeuvre			
Durée de l'épreuve : 8 heures		Coefficient 6	DOCUMENT S 8 / 8