

## COMPETENCES EVALUEES

### Savoir-faire professionnels

#### C3. METTRE EN ŒUVRE ET REALISER

C3.3 – Mettre en œuvre les peintures et les produits :

3.3.1 réaliser les travaux préparatoires.

3.3.2 réaliser les travaux d'apprêt.

3.3.3 rechercher et corriger une teinte.

3.3.4 appliquer les produits

(qualité de finition B)°

C3.4 – Mettre en œuvre les papiers peints et les revêtements muraux :

3.4.1 réaliser les travaux préparatoires.

3.4.2 réaliser les travaux d'apprêt.

3.4.4 poser les papiers peints.

#### Savoirs technologiques associés

S2.2 Arts appliqués à la profession

- Les harmonies, les contrastes

- Les couleurs

- Les harmonies.

S4.5 Les peintures, vernis et enduits

S6. Santé et sécurité au travail

Groupement  
Académique "EST"

**Session 2004**

**C.A.P. PEINTRE  
APPLICATEUR DE  
REVETEMENTS**

## **EPREUVE PRATIQUE EP 2**

**REALISATION D'OUVRAGES COURANTS  
PONCTUELLE PRATIQUE**

**EP2 REALISATION D'OUVRAGES COURANTS Ponctuelle pratique.**

EXAMEN : - CAP Peintre applicateur de revêtements -				DUREE 16h 00 (4+4+4+4 heures)	
Epreuve : - EP 2 Réalisation d'ouvrages courants Epreuve ponctuelle pratique -				COEFFICIENT: 8	
ECHELLE :	Nb. Tirages :	SUJET	Groupement EST	Page 1 sur 5	

**Durée : 16 Heures soit 4x4 Heures.**

Les zones de travail sont repérées **A B C D E F** sur le croquis en perspective suivant:

**REALISER**

- 1/les travaux préparatoires adaptés aux subjectiles,
- 2/les travaux d'apprêts adaptés à chaque finition demandée
- 3/les travaux de finitions suivants :

**Zone A :**

Application d'un enduit , non poncé, pour une finition brillante de qualité B

**Zone B :**

Application de deux couches de peinture acrylique brillante, ton en harmonie avec le papier peint, qualité de finition B

**Zone C :**

Plinthes à laisser en l'état.

**Zone D :**

Baguette :peinture acrylique satinée, ton en contraste avec le papier peint.

**Zone E :**

Pose de papier peint, à joints vifs., raccord libre.

**Zone F :**

Pose de papier , à joint vifs, à rayures.

*Rechampissage effectué à la brosse, ruban de masquage interdit pour l'application des peintures.*

<b>EXAMEN : - CAP Peintre applicateur de revêtements -</b>				<b>DUREE 16h 00 (4+4+4+4 heures)</b>	
<b>Epreuve : - EP 2 Réalisation d'ouvrages courants Epreuve ponctuelle pratique -</b>				<b>COEFFICIENT: 8</b>	
<b>ECHELLE :</b>	<b>Nb. Tirages :</b>	<b>SUJET</b>	<b>Groupement EST</b>	<b>Page 2 sur 5</b>	

# EP2 REALISATION D' OUVRAGES COURANTS Ponctuelle pratique.

Durée : 16 Heures soit 4x4 Heures

Plan côté en perspective.

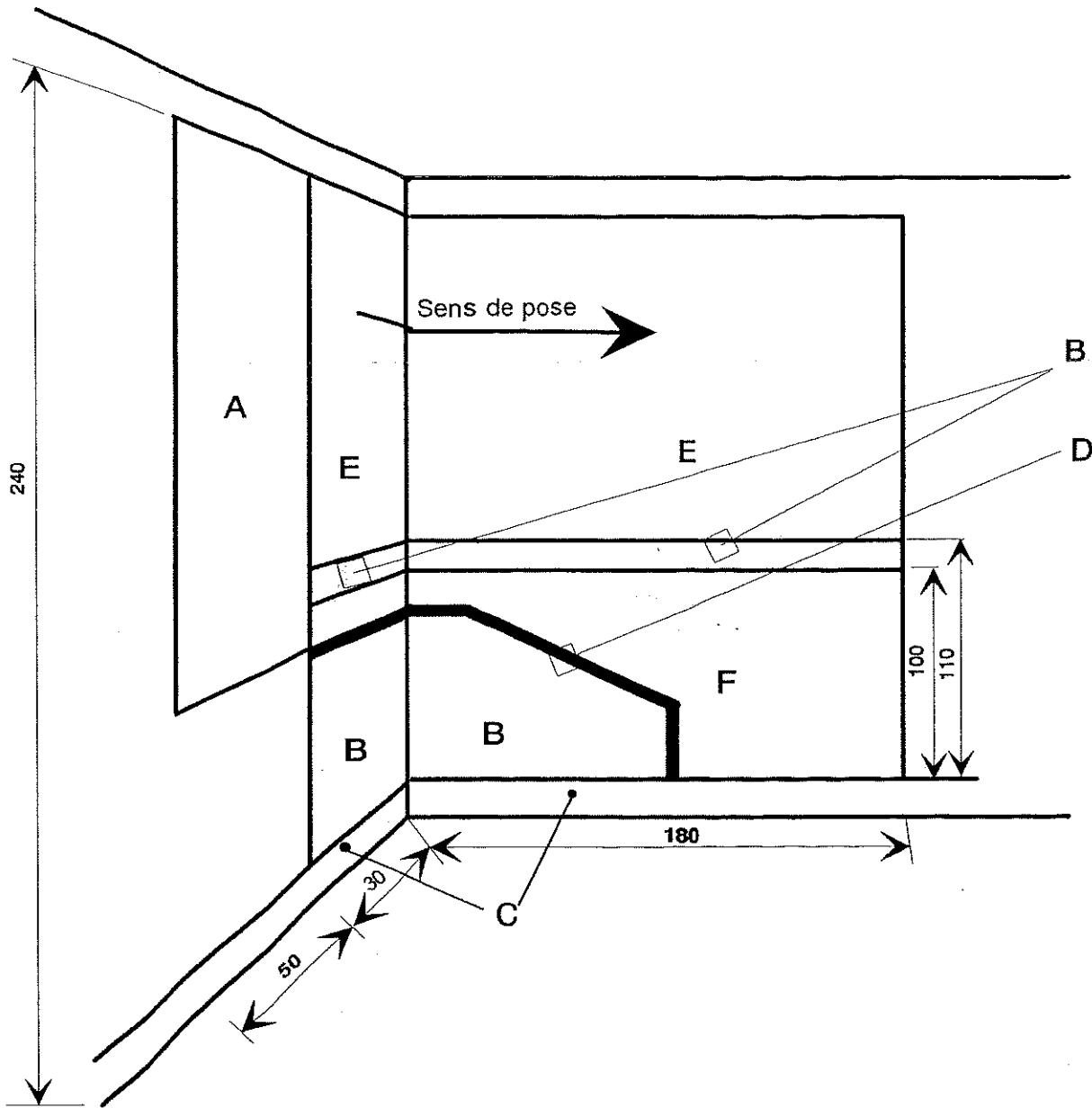

COTATION en Cm.

EXAMEN : - CAP Peintre applicateur de revêtements -				DUREE 16h 00 (4+4+4+4 heures)	
Epreuve : - EP 2 Réalisation d'ouvrages courants Epreuve ponctuelle pratique -				COEFFICIENT: 8	
ECHELLE :	Nb. Tirages :	SUJET	Groupement EST	Page 3 sur 5	

# EP2 REALISATION D' OUVRAGES COURANTS Ponctuelle pratique.

## Extraits D.T.U.59-1.

Etats de finitions	Peinture	Finition
C	Aspect poché	Le film de peinture couvre le subjectile. Il lui apporte un coloris, mais l'état de finition reflète celui du subjectile.
B	Aspect poché	La planéité générale initiale n'est pas modifiée, les altérations accidentelles sont corrigées. Quelques défauts d'épiderme et quelques traces d'outils d'application sont admis.
A	Aspect finement poché ou lisse	La planéité finale est satisfaisante, il aura été procédé aux travaux préparatoires jugés nécessaires. De faibles défauts d'aspects sont tolérés, l'aspect d'ensemble est uniforme, soit légèrement poché, soit lisse, le rechampissage, ne présente pas d'irrégularité(ni détrempe, ni saignement, ni remontées)

### Exemple de travaux à effectuer (D.T.U. 59-1)

Subjectiles anciens fonds (rénovation ou entretien).

Anciens fonds peints et fonds détapissés (travaux intérieurs).

Subjectiles	Etat de finition recherche			Brossage époussoir	Lissage pour repolir ou détapissage	Gratage des parties mal adhérentes Ouverture des crevasses	Impression rebouchage ou calicotage des fissures	Raccords enduits	Enduit non repassé	Enduit repassé	Polissage Epoussoir	Couche intermédiaire	Révision	Couche de finition
	Mat	Satiné	Brillant*											
Fonds peints mats satinés ou brillants finition C	Finition C	x	x									x <sup>8</sup>		x
	Finition B <sup>4</sup>	x	x			x	x	x	x		x	x <sup>8</sup>		x
	Finition A <sup>4</sup>	x	x			x	x	x		x	x	x	x	x
Mat satiné ou brillant - finition B	Finition C	x	x									x <sup>8</sup>		x
	Finition B	x	x			x	x	x			x	x <sup>8</sup>		x
	Finition A	x	x			x	x	x			x	x	x	x
Mat satiné ou brillant - finition A	Finition C	x	x									x <sup>8</sup>		x
	Finition B	x	x			x	x	x			x	x <sup>8</sup>		x
	Finition A	x	x			x	x	x			x	x	x	x
Fonds tapissés	Finition C	x	x									x		x
	Finition B	x	x			x	x	x	x <sup>9</sup>		x	x		x
	Finition A	x	x			x	x	x		x	x	x	x	x

\* Dans les locaux très humides en conditions d'utilisation, les produits mis en œuvre doivent répondre aux exigences du tableau E.3, figurant en annexe E.

1. La finition C et la finition B sont d'aspect poché. La finition A est d'aspect finement poché ou lisse. L'application de peinture en finition tendue ne s'exécute que pour les travaux de finition spécifique, sur prescription spéciale. D'autres aspects décoratifs peuvent être obtenus. Le décapage des anciens fonds n'est effectué que sur prescriptions spéciales hors de ce document. Sur ancien fond de laque ou de vernis un polissage à l'abrasif de la surface sera effectué en finitions B et A.

2. Facultatif, dépend de l'encrassement des fonds (lessivage). Nécessaire lorsqu'il s'agit d'anciens fonds cirés ou peints à la colle, etc.

3. Un seul type d'enduit peut convenir à toutes ces opérations. L'aspect est lisse ou structuré. En aspect structuré, le détail des opérations est défini dans les documents particuliers du marché.

4. Dans tous les cas d'une finition B ou A sur fond C, un sous-enduit plâtre ou ciment de type « garnissant » peut s'avérer nécessaire en complément.

5. Partout ou nécessaire, sur raccords de plâtre. Junctions fonds anciens et neufs, etc.

6. Facultatif selon l'état des fonds après détapissage.

7. Il y a lieu de s'assurer que l'impression ou la couche intermédiaire ne détrempe pas l'ancien revêtement.

8. Facultative, dépend du changement de couleur demandé.

9. Calicotage facultatif, selon l'état du support.

<b>EXAMEN : - CAP Peintre applicateur de revêtements -</b>				<b>DUREE 16h 00 (4+4+4+4 heures)</b>	
<b>Epreuve : - EP 2 Réalisation d'ouvrages courants Epreuve ponctuelle pratique -</b>				<b>COEFFICIENT: 8</b>	
<b>ECHELLE :</b>	<b>Nb. Tirages :</b>	<b>SUJET</b>	<b>Groupement EST</b>	<b>Page 4 sur 5</b>	

<b>REALISATION</b>	<b>BAREME DE CORRECTION</b>		<b>N° de Cabine</b> .....
<i>Réalisation des travaux préparatoires et d'apprêt:</i> <ul style="list-style-type: none"> <li>- ponçage</li> <li>- rebouchage</li> <li>- Dégrossissage</li> </ul> <i>Enduisage</i> <i>Mise en œuvre des peintures</i> <ul style="list-style-type: none"> <li>- Recherche de teinte</li> <li>- Application de la peinture</li> </ul>	<b>1</b>	Le support est plan, lisse, sans surcharges, trous, ni côtes <i>Après séchage, les teintes sont conforme à celles demandés.</i> <i>Réchampissage de qualité</i> <i>Application uniforme</i>	80  .....
<i>Enduit acrylique en deux passes</i>	<b>2</b>	<i>Pas de surcharge, pas de manque, L'enduit est prêt à recevoir une finition brillante après ponçage</i>	40  .....
<i>Pose du papier peint</i>	<b>3</b>	<i>L'aplomb est respecté (1mm/2m)</i> <i>Marouflage</i> <i>Joints sans retraits ni chevauchements.</i> <i>Les arasements sont nets</i>	80  .....
<b><u>TOTAL</u></b>		200	.....

**NOTE sur 20 :** \_\_\_\_\_

L'évaluation des postes de correction n'est pas détaillée, elle est globale.

**Cette feuille doit être fixée dans la cabine du candidat jusqu'au jour de la correction.**

<b>EXAMEN : - CAP Peintre applicateur de revêtements -</b>				<b>DUREE 16h 00 (4+4+4+4 heures)</b>	
<b>Epreuve : - EP 2 Réalisation d'ouvrages courants Epreuve ponctuelle pratique -</b>				<b>COEFFICIENT: 8</b>	
<b>ECHELLE :</b>	<b>Nb. Tirages :</b>	<b>SUJET</b>	<b>Groupement EST</b>	<b>Page 5 sur 5</b>	