

SUJET

C.A.P. Mécanicien en tracteurs et matériels agricoles
C.A.P. Mécanicien en matériels de parcs et jardins

Epreuve Pratique

EP 3 : Métallerie en réparation

Durée : 3 h - Coefficient : 3

Sujet paginé de 1/2 à 2/2

EP3 EPREUVE DE METALLERIE

Chaque candidat prendra 15 minutes du temps alloué pour lire les documents.

On vous donne :

Rep	Nb	Désignation	Matière	Observations/Débits
7	1	Ressort de compression		Ø int 12 / Lg 40
6	2	Rondelle W8		
5	2	Vis H M8 X 12		
4	1	Verrou	Etire Ø 10	Lg 200 mm
3	1	Rondelle plate de 10		Brasée sur 4
2	1	Guidage	L 40x40x4 +plat 40x4	Lg 60 mm Lg 60 mm
1	1	Support	Plat 60x8	Lg 200 mm

On vous demande de réaliser le verrouillage suivant les indications du dossier.

Vous devez :	On exige :	Points
Présenter le verrouillage en état de bon fonctionnement	Une bonne finition et une manipulation aisée à la main	/ 4
Réaliser les soudures : - 111 arc électrique - 131 semi-auto - 97 Brasure	La régularité L'aspect La pénétration des cordons	/2 /2 /2
Réaliser les taraudages	Le respect de la perpendicularité	/1
Usiner l'arrondi R 15	Aspect de l'arrondi	/1
Réaliser l'oxycoupage R 100	Coupe nette et respect de la perpendicularité	/2
Respecter le parallélisme	Tolérances +/- 1 mm	/2
Respect des cotes : 108 21	Tolérances +/- 1 mm	/2 /2
		TOTAL /20

EXAMEN : C.A.P. Mécanicien en tracteurs et matériels agricoles C.A.P. Mécanicien en matériels de parcs et jardins					SUJET
Epreuve : Métallerie en réparation					
Session : 2004	Repère: EP3	Echelle :	Durée : 3 h	Coef : 3	Page : 1/2
Groupement EST			Epreuve pratique		

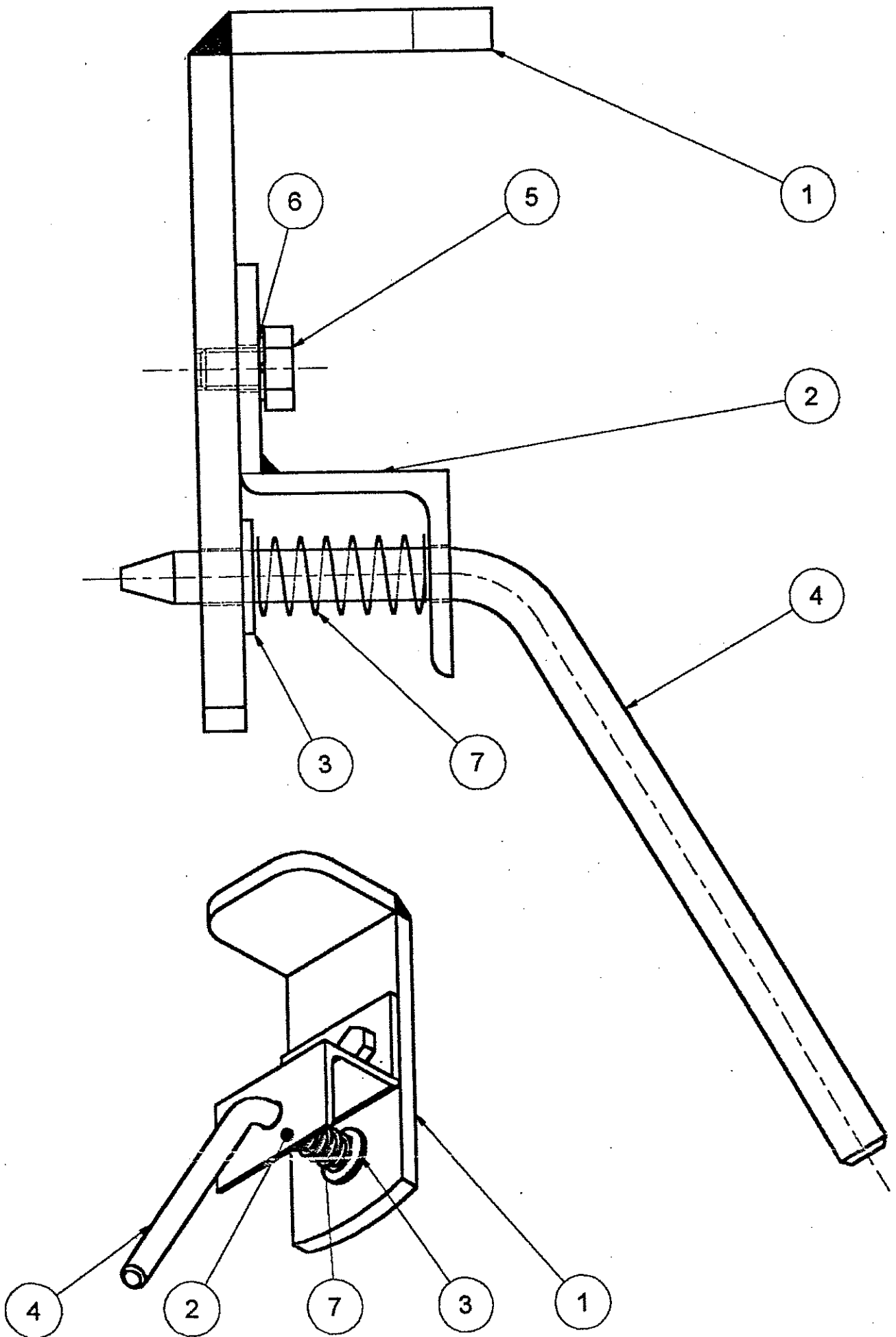

TOLERANCES GENERALES +/- 1 mm

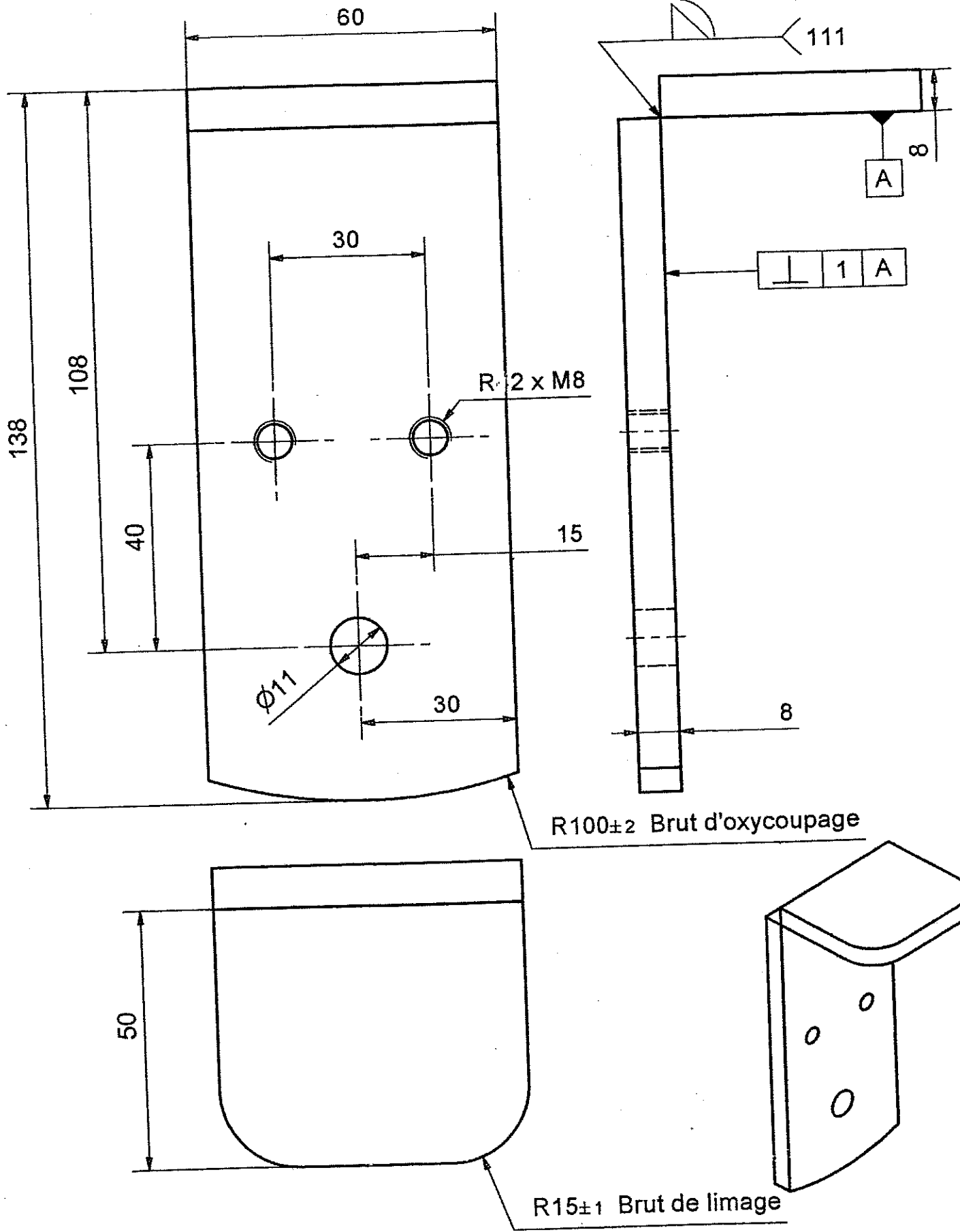

EXAMEN : C.A.P. Mécanicien en tracteurs et matériels agricoles					SUJET
C.A.P. Mécanicien en matériels de parcs et jardins					
Epreuve : Métallerie en réparation					
Session : 2004	Repère: EP3	Echelle :	Durée : 3 h	Coef : 3	Page : 2/2
Groupement EST			Epreuve pratique		

