

EP3 : Assemblage

DOSSIER TECHNIQUE

DOCUMENTS

Dessin d'ensemble de la partie fixe de l'outil de découpe	Doc. DT 2/4
Dessin d'ensemble de la partie mobile de l'outil de découpe	Doc. DT 3/4
Graphe de montage	Doc. DT 4/4

GROUPEMENT EST		SESSION 2005	
EXAMEN : BEP Métiers de la Production Mécanique Informatisée		Durée : 2h00	⊙
Epreuve : EP3 Mise en œuvre d'une fabrication (assemblage)		Coefficient : 3	
Echelle:	Nb Tirage:	SUJET	Page : DT 1/4

AJ
L3P
R3P

Jeu latéral poinçon/matrice = 0.1mm

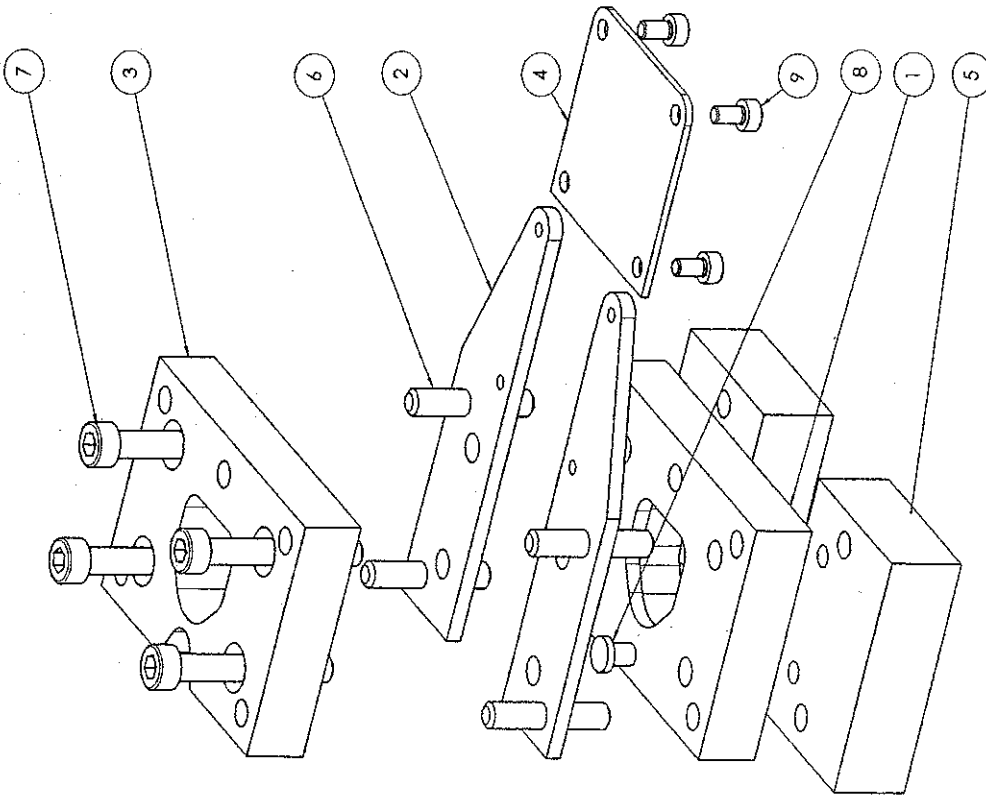
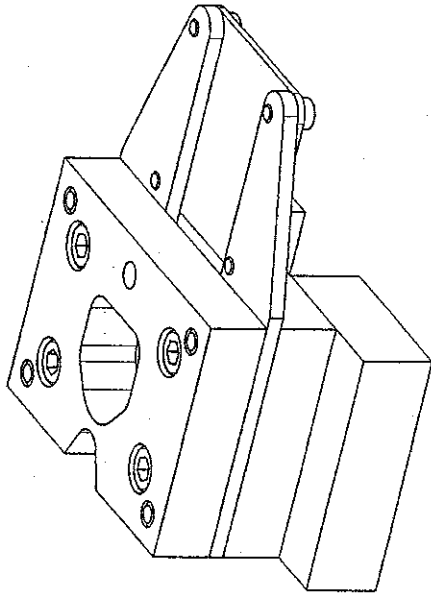

9	4	Vis CHc M4 x 8		ISO 4762
8	1	Engreneur	C 45	
7	4	Vis CHc M6 x 45		ISO 4762
6	4	Goupille cylindrique		ISO 8734-6x35
5	2	Semelle	E 360	
4	1	Tablier	EN AW-2017	
3	1	Dévitseur V2	C 45	
2	2	Guide bande	EN AW-2017	
1	1	Matrice (V2)	C 45	
Rep.	Nb.	Désignation	Mat.	Obs.

ENSEMBLE FIXE V2

Format: A3

Echelle: 1:1

OUTIL DE DECOUPE DE LANGUETTES V2

BEP MPMI - Epreuve EP3

Plan

Remarque :
Les filetages et les taraudages ne sont pas représentés sur ce plan.

GROUPEMENT EST		SESSION 2005
EXAMEN : BEP Métiers de la Production Mécanique Informatisée		Durée : 2h00
Epreuve : EP3 Mise en œuvre d'une fabrication (assemblage)		Coefficient : 3
Echelle:	Nb Tirage:	Page : DT 2/4
SUJET		©

Jeu latéral poinçon/matrice = 0.1mm

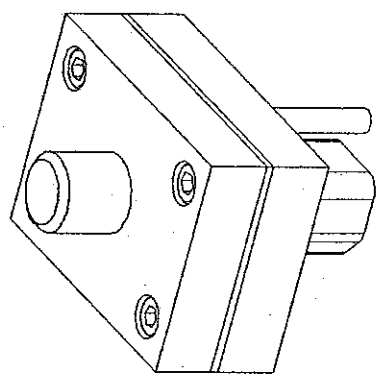
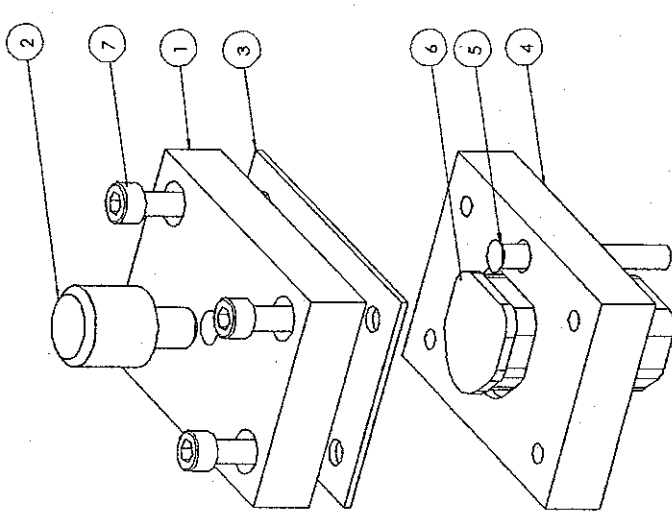

Rep.	Nb.	Désignation	Mat.	Obs.
7	4	Mis CHc M6 x 25		ISO 4762
6	1	Poinçon de contour V2	C 45	
5	1	Poinçon d'ajour	C 45	
4	1	Plaque porte-poinçon V2	C 45	
3	1	Plaque de choc	Tôle bieu 20/10	
2	1	Nez	E 360	
1	1	Plaque porte-nez	E 360	

ENSEMBLE MOBILE V2
OUTIL DE DECOUPE DE LANGUETTES V2
 BEP MPMI - Epreuve EP3
 Plan

Remarque :
 Les filetages et les taraudages ne sont pas représentés sur ce plan.

GROUPEMENT EST		SESSION 2005
EXAMEN : BEP Métiers de la Production Mécanique Informatisée		Durée : 2h00 ☉
Epreuve : EP3 Mise en œuvre d'une fabrication (assemblage)		Coefficient : 3
Echelle:	Nb Tirage:	Page : DT 3/4
	SUJET	

GRAPHE DE MONTAGE

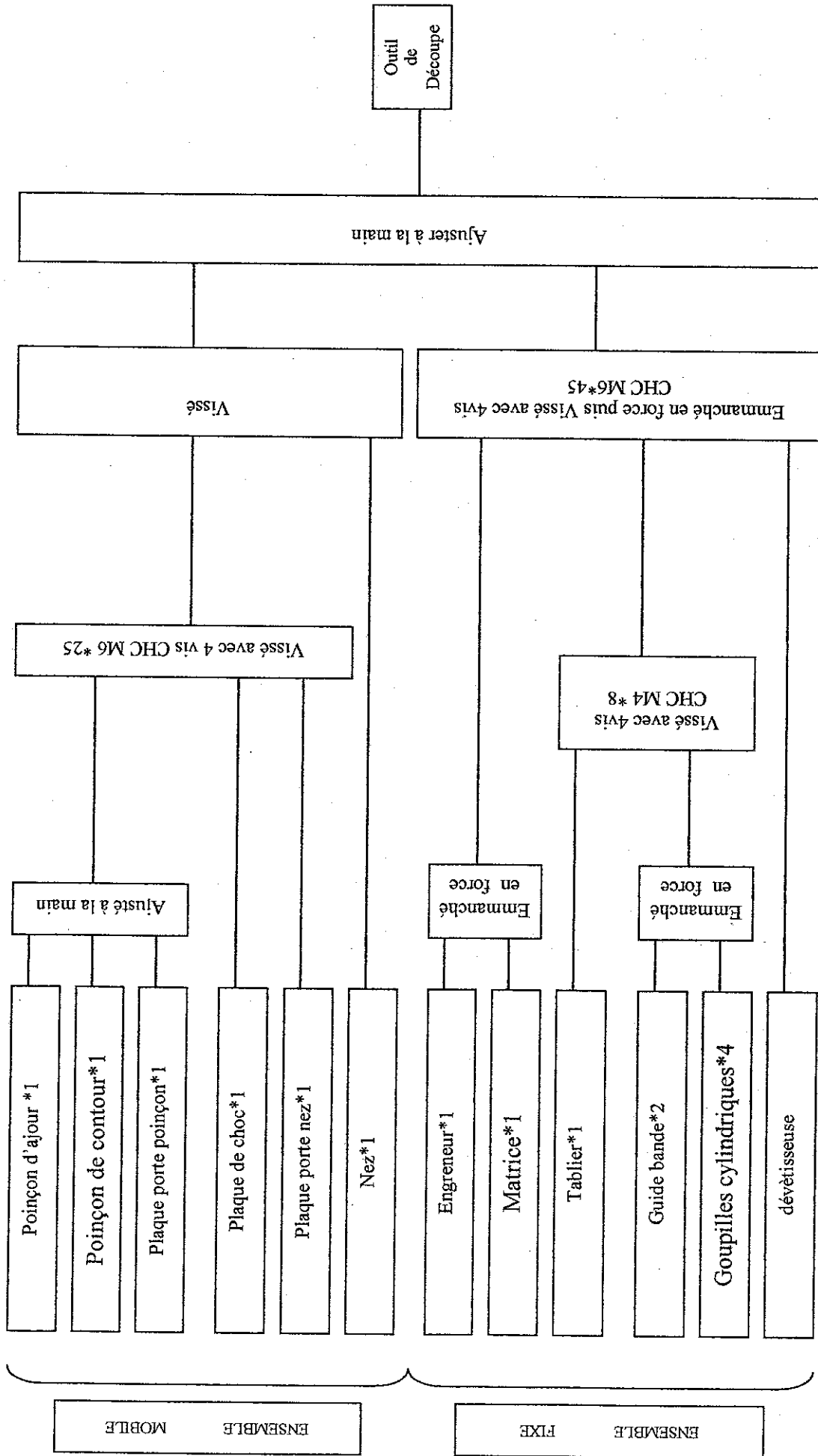

GROUPEMENT EST		SESSION 2005
EXAMEN : BEP Métiers de la Production Mécanique Informatisée		Durée : 2h00
Epreuve : EP3 Mise en œuvre d'une fabrication (assemblage)		Coefficient : 3
Echelle:	Nb Tirage: SUJET	Page : DT 4/4