

## FICHE D'ÉPREUVE D'EXAMEN

**Activité proposée :** Réaliser une platine de prise de remorque, la fixer sur un tube simulant l'attache de remorque. Effectuer le branchement et la pose de la prise.

ON DONNE	ON DEMANDE	ON ÉVALUE	BAREME
<p>▸ Une notice :</p> <ul style="list-style-type: none"> <li>- de réalisation et de fixation d'une platine de prise.</li> <li>- de branchement de la prise de la remorque et du connecteur.</li> </ul> <p>▸ Les produits nécessaires à la réalisation et leur fiche technique.</p> <p>▸ L'outillage nécessaire à la réalisation.</p> <p>▸ Le matériel de rangement et de nettoyage.</p> <p>▸ Le matériel de rangement et de nettoyage.</p>	<p>▸ C3.1 organiser son poste de travail.</p> <p>▸ C3.7 Réaliser les opérations auxiliaires intégrées à un processus de pose (fabriquer).</p> <p>▸ C3.6 Réaliser la pose d'un équipement, établir les plans.</p>	<p>▸ Le poste est rangé et propre.</p>	/2
		<p>▸ Les règles de sécurité sont respectées.</p>	/2
		<p>▸ Les cotes sont respectées suivant leurs tolérances.</p>	/3
		<p>▸ La soudure est correctement réalisée.</p>	/2
		<p>▸ La position et la fixation de la prise et de la platine est conforme au plan.</p>	/2
		<p>▸ Le faisceau est correctement lié à la prise et au connecteur.</p>	/3
		<p>▸ Le branchement est conforme au plan.</p>	/2
		<p>▸ Le faisceau est correctement isolé.</p>	/2
		<p>▸ 2 questions orales.</p>	/2
<b>TOTAL /20</b>			

## COMPÉTENCES ÉVALUÉES

C1 COMMUNIQUER	1	3	
	S'approvisionner au magasin de pièces de rechange.		
	S'approprier la notion vendre un service		
C2 TRAITER DECIDER	1	Diagnostiquer	
C3 REALISER	1	Organiser son poste de travail.	✗
	2	Réaliser les opérations d'entretien courant.	
	3	Mesurer, contrôler.	
	4	Régler des sous-ensembles.	
	5	Déposer, reposer, démonter, remonter des sous-ensembles.	
	6	Poser un équipement.	✗
	7	Fabriquer, modifier, adapter.	✗

ACADEMIE DE CAEN	Session 1999	N° de candidat :
Durée : 2h00	EP1 Mise en oeuvre d'une intervention	Poste 4 : Poser. Fabriquer
<b>SUJET</b>	Feuille : 1/3	CAP Equipements électriques et électroniques

**NOTICE DE, FIXATION DE LA PLATINE DE LA PRISE DE  
REMORQUE SUR LE TUBE SIMULANT L'ATTACHE DE  
REMORQUE ET DE MONTAGE DE LA PRISE SUR LA PLATINE**

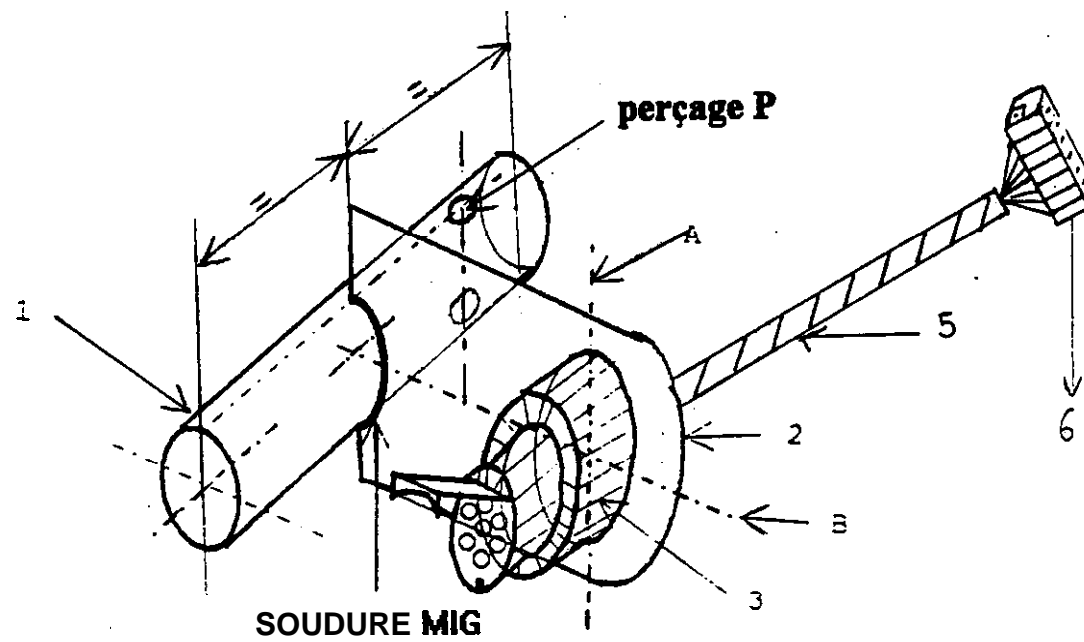

( P ) perçage repère de positionnement de la platine et de la prise par rapport au tube  
 axe A : parallèle à l 'axe de perçage  
 axe B : perpendiculaire à l 'axe longitudinale du tube + ou - 10°  
 tolérances générales : + ou - lmm

NUMERO	DESIGNATION	MATIERE ET DEBIT	QUANTITE
1	Tube simulant l'attache de remorque	tube gaz ADX 36/45 x200 percé Ø 10	1
2	platine	Tôle ADX : 120x80 ep : 2	1
3	prise de remorque normalisée 7 broches	suitivant approvisionnement	1
4	boulons de fixation de la prise sur la platine	Vii CS M6x30 entièrement fdetée	3
5	faisceau électrique	7 FILS 12/10 souples ( Le faisceau sera gainé au ruban adhésif)	1
6	connectique coté véhicule	1 connecteur + 8 cosses 5mm	1

ACADEMIE DE CAEN		Session 1999
Durée : 2h00	EPI Mise en oeuvre d'une intervention	Poste 4 : Poser-Fabriquer
<b>SUJET</b>	Feuille : 2/3	CAP Equipements électriques et électroniques

## NOTICE DE FACONNAGE DE LA PLATINE DE PRISE DE REMORQUE

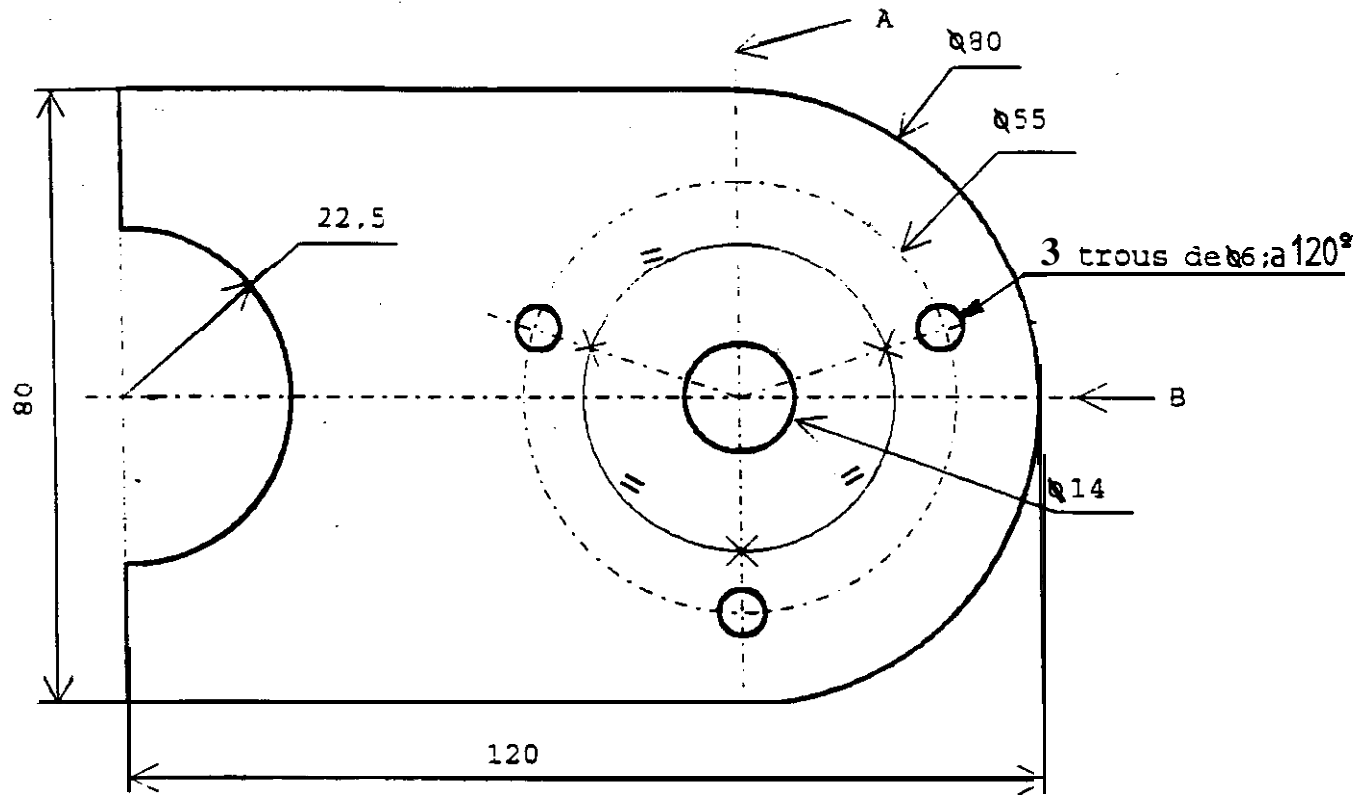

## NOTICE DE BRANCHEMENT DU FAISCEAU DE PRISE DE REMORQUE

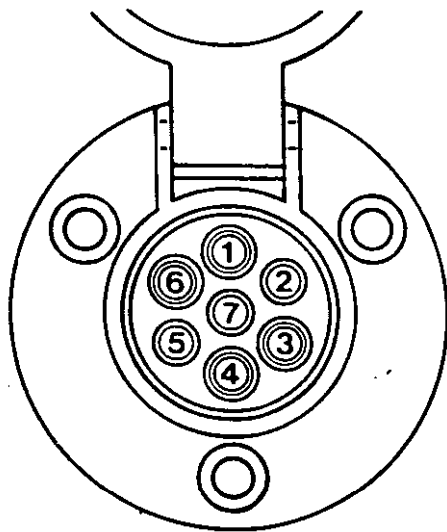

N° de broches	circuit électrique	voie sur le connecteur
1	clignotant gauche	1
2	éclairage intérieur	2
3	masse	3
4	clignotant droit	4
5	veilleuse D Plaque	5
6	stops	6
7	veilleuse gauche	7

ACADEMIE DE CAEN		session 1999
Durée : 2h00	EP1 Mise en oeuvre d'une intervention	Poste 4 : Poser-Fabriquer
<b>SUJET</b>	Feuille : 3/3	CAP Equipements électriques et électroniques