

PRESENTATION

EVALUATION : L'évaluation portera sur les compétences suivantes :

C1 – S'INFORMER :

- C1-1 Décoder les documents de travail et étudier les dessins et/ou modèles.
- C1-2 Reconnaître les matières d'œuvre.
- C1-3 Reconnaître les matériels, les outillages, les fluides et les consommables.
- C1-4 Lire et/ou identifier les instruments de mesure, de contrôle.
- C1-5 Décoder les règles d'hygiène et de sécurité et les consignes d'ergonomie.

C2 – PREPARER :

- C2-1 Analyser le décor et ses caractéristiques artistiques.
- C2-2 Préparer les outillages, les équipements et accessoires.
- C2-3 Préparer les pièces brutes.
- C2-4 Préparer le poste de travail.

C3 – METTRE EN ŒUVRE :

- C3-1 Effectuer le compassage, le traçage.
- C3-2 Effectuer les : guides, gabarits, squelettes, films couleurs, etc...
- C3-3 Effectuer la mise en forme à froid et à chaud.
- C3-4 Effectuer la décoration par enlèvement de matière.
- C3-5 Effectuer la décoration par apport de matière.
- C3-6 Effectuer l'assemblage, le collage.
- C3-7 Assurer l'arrêt du poste de travail.

C4 – ASSURER LA MAINTENANCE :

- C4-1 Assurer la maintenance de niveau I (Norme NF-X-60010) des matériels et des outillages.
- C4-2 Localiser l'origine des anomalies.

C5 – CONTROLER ET PARTICIPER A LA QUALITE :

- C5-1 Utiliser à bon escient les matériels.
- C5-2 Vérifier la conformité des exécutions en cours et en fin de travail.
- C5-3 Rendre compte des anomalies constatées.
- C5-4 Consigner avec rigueur le travail effectué ainsi que le temps passé.

EXAMEN CAP	Spécialité : Option :		ART ET TECHNIQUES DU VERRE DECORATEUR SUR VERRE		
Epreuve :	PRATIQUE « MISE EN ŒUVRE »				
Session : 2002	Repère : EP1	Echelle :	Durée : 6 H	Coef : 14	Folio : 1/11
ACADEMIE DE NANCY - METZ			SUJET		

SOMMAIRE

ON VOUS DONNE :

Documents de présentation (DP)

DP1 : Folio 1/11	Présentation
DP2 : Folio 2/11	Sommaire
DP3 : Folio 3/11	Sujet

Documents ressource (DR)

DR1 : Folios 4 et 5/11	Figure 1 (Gabarit de réalisation et vue de face)
DR2 : Folio 6/11	Figure 2
DR3 : Folio 7/11	Figure 3

Documents de travail à remplir(DT)

DT1 : Folio 8/11	Fiche de procédure pour la réalisation du volume A
DT2 : Folio 9/11	Fiche de procédure pour la réalisation des volumes B et C
DT3 : Folio 10/11	Fiche de procédure pour la réalisation du collage

Documents d'évaluation (DE)

DE1 : Folio 11/11	Fiche d'évaluation
-------------------	--------------------

ON MET A VOTRE DISPOSITION :

- Un ensemble de matériels et outillages de production (lampe UV, colle,...)
- Les matières d'œuvre (verre) prêtes pour la production.

ON VOUS DEMANDE :

- En vous servant des dessins DR1 (Folios 4 et 5/11), DR2 (Folio 6/11) et DR3 (Folio 7/11)

1- DECOUPE

Volume A : 1 volume épaisseur 10 mm de 240 x 160
 Volume B : 1 volume épaisseur 10 mm de 180 x 130/75
 Volume C : 1 volume épaisseur 10 mm de 140 x 90/50

2- TRAÇAGE

- Volumes B et C

Tracer 2 coins ronds de diamètre 20 mm

- Volume A

Pose du pochoir pour sablage et bouchardage

3- SABLAGE ET BOUCHARDAGE

- Volume A sur la partie supérieure (sablage : 2 mm de profondeur)

4- FAÇONNAGE

- Volumes B et C

Joint polis sur les 3 côtés et les coins ronds
 Biseauter entre 17 et 23 degrés sur la partie basse

- Volume A

Chanfreiner le pourtour en réservant un talon plat de 5 mm

5- COLLAGE

- Volumes B et C sur le volume A

Le positionnement des volumes B et C reste libre. Ils doivent être néanmoins parallèles par un écart de 2 cm et situés dans le décor bouchardé.

EXAMEN CAP	Spécialité : Option :	ART ET TECHNIQUES DU VERRE DECORATEUR SUR VERRE			
Epreuve :	PRATIQUE « MISE EN ŒUVRE »				
Session : 2002	Repère : EP1	Echelle :	Durée : 6 H	Coef : 14	Folio : 2/11
ACADEMIE DE NANCY - METZ			SUJET		

SUJET

Un designer parisien vous sollicite pour la réalisation d'un prototype de porte-documents.

Il vous détaille son cahier des charges en vous demandant de respecter très strictement les cotes et dimensions, un niveau de finitions irréprochables et de garantir également la solidité de la réalisation.

Ce travail permettra en outre d'évaluer vos savoir-faire correspondant au CAP Arts et Techniques du verre, option décorateur.

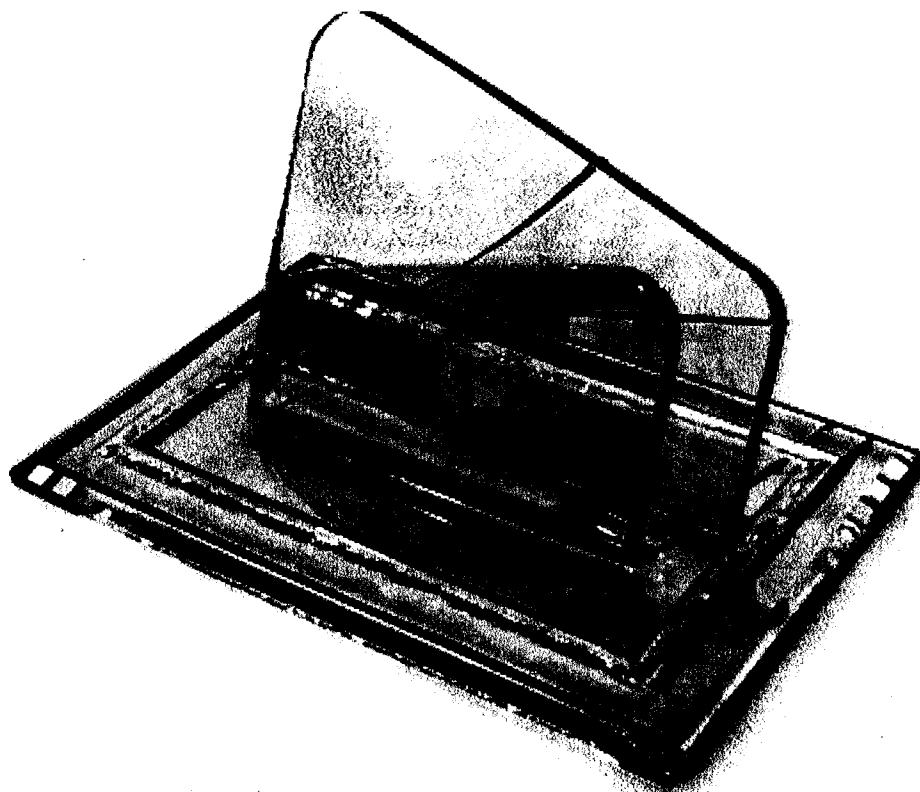

EXAMEN CAP	Spécialité : Option :	ART ET TECHNIQUES DU VERRE DECORATEUR SUR VERRE			
Epreuve :	PRATIQUE « MISE EN ŒUVRE »				
Session : 2002	Repère : EP1	Echelle :	Durée : 6 H	Coef : 14	Folio : 3/11
ACADEMIE DE NANCY - METZ			SUJET		

FIGURE 1 (Gabarit de réalisation)

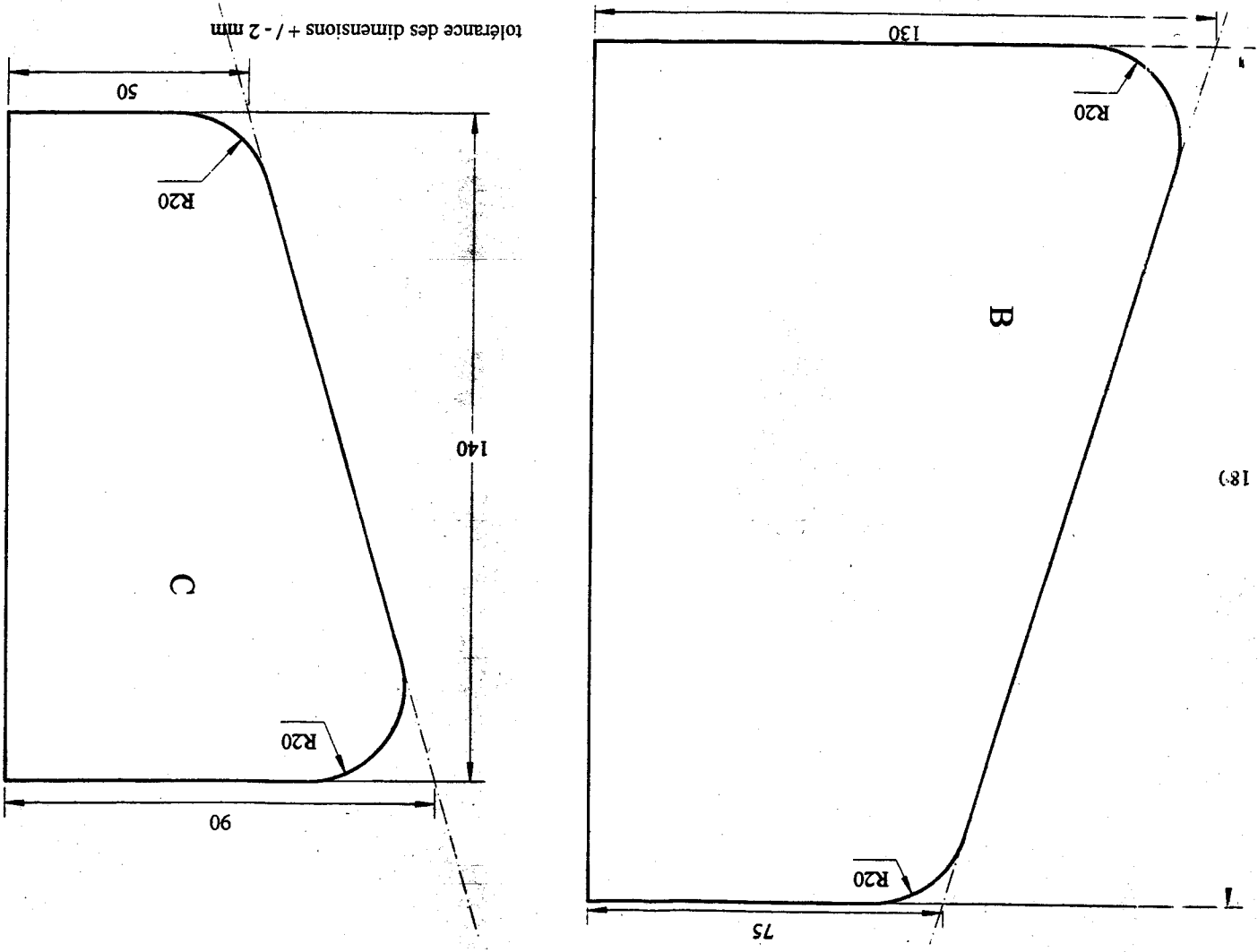

EXAMEN CAP		Spécialité :		ART ET TECHNIQUES DU VERRE DECORATEUR SUR VERRE	
Epreuve :		PRATIQUE « MISE EN ŒUVRE »			
Session : 2002		Repere : EP1	Echelle :	Durée : 6 H	Coef : 14
ACADEMIE DE NANCY - METZ		Folio : 4/11	SUIVET		

FIGURE 1 (Vue de face)

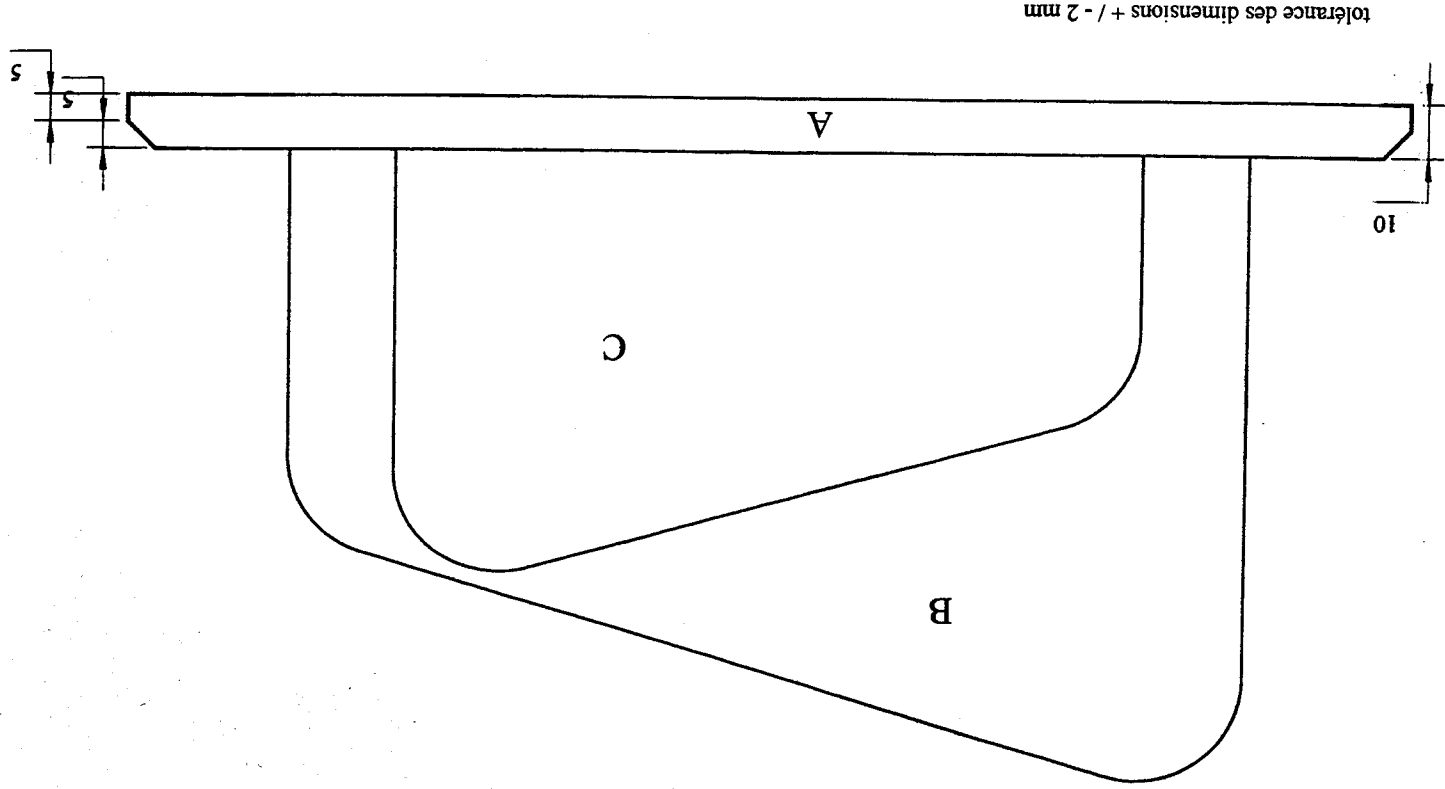

tolérance des dimensions ± 2 mm

EXAMEN CAP		Spécialité : Option :		ART ET TECHNIQUES DU VERRE DECORATEUR SUR VERRE	
Epreuve :		PRACTIQUE « MISE EN ŒUVRE »			
Session : 2002		Repere : EPI		Echelle :	
Durée : 6 H		Coef : 14		Folio : 5/11	
ACADEMIE DE NANCY - METZ					
SUIJET					

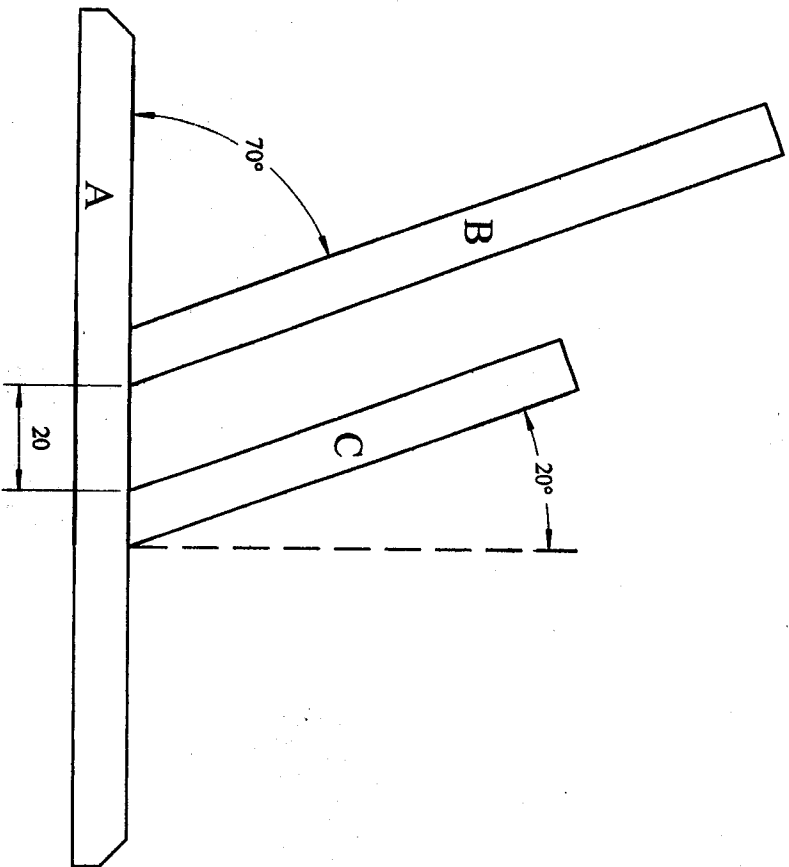

EXAMEN		ART ET TECHNIQUES DU VERRE	
CAP		DECORATEUR SUR VERRE	
Epreuve :		PRACTIQUE « MISE EN ŒUVRE »	
Session : 2002	Repère : EP1	Echelle :	Durée : 6 H
ACADEMIE DE NANCY - METZ		Coef : 14	Folio : 6/11
SUIJET			

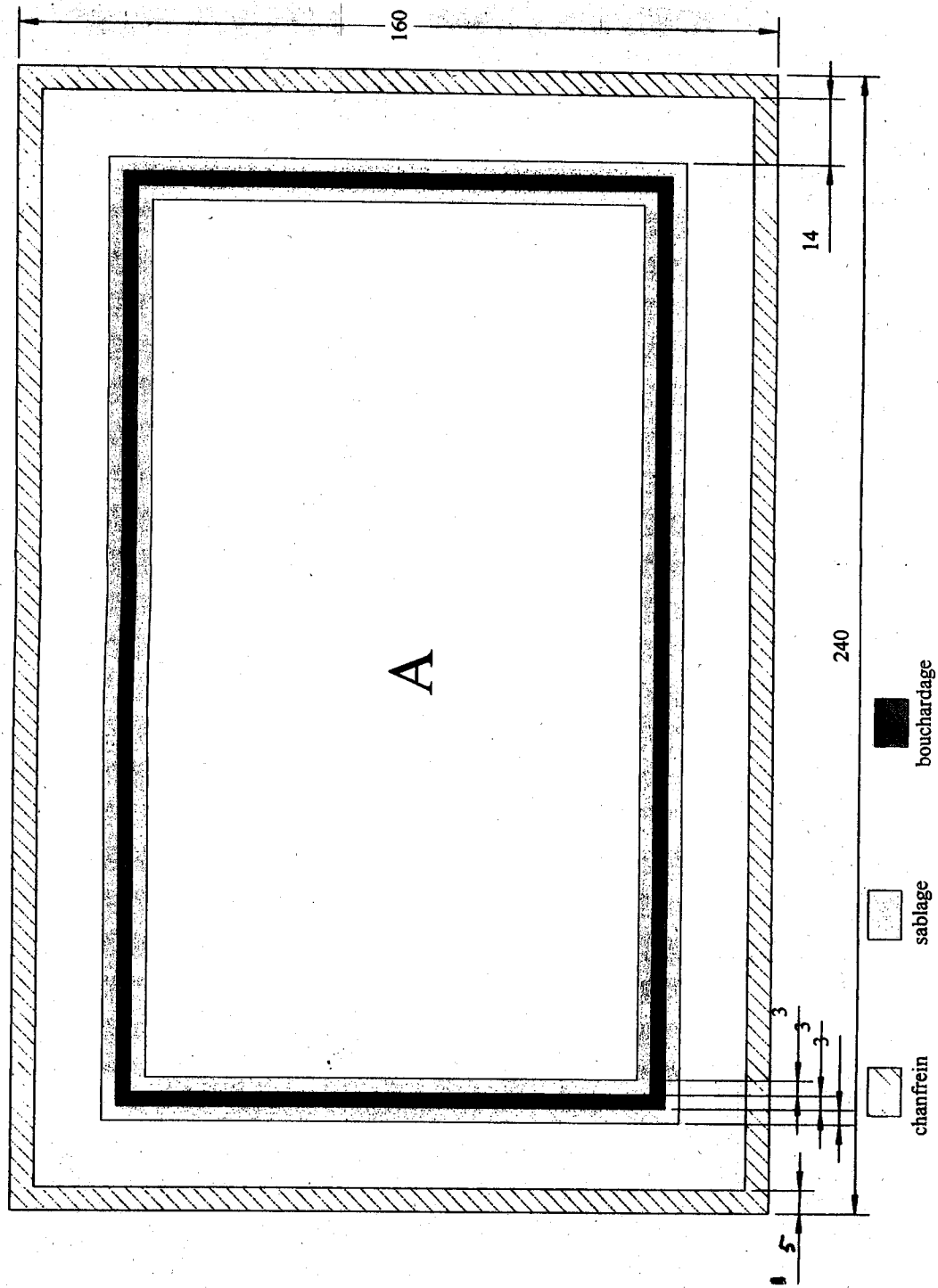

EXAMEN CAP	Spécialité : Option :	ART ET TECHNIQUES DU VERRE DECORATEUR SUR VERRE			
Epreuve :	PRATIQUE « MISE EN ŒUVRE »				
Session : 2002	Repère : EP1	Echelle :	Durée : 6 H	Coef : 14	Folio : 7/11
ACADEMIE DE NANCY - METZ					SUJET

N° du candidat	FICHE DE PROCEDURE Réalisation du volume A			DT1
METHODE DE FABRICATION :				
TRAVAIL DEMANDE : Compléter ce document en indiquant les différentes opérations à effectuer dans l'ordre de fabrication, les données à prendre en compte, les outillages utilisés et le but de l'opération.				
N°	OPERATIONS A EFFECTUER	DONNEES A PRENDRE EN COMPTE	OUTILLAGES NECESSAIRES	BUT DE L'OPERATION

NOTE : /1

EXAMEN CAP	Spécialité : Option :		ART ET TECHNIQUES DU VERRE DECORATEUR SUR VERRE		
Epreuve :	PRATIQUE « MISE EN ŒUVRE »				
Session : 2002	Repère : EP1	Echelle :	Durée : 6 H	Coef : 14	Folio : 8/11
ACADEMIE DE NANCY - METZ			SUJET		

N° du candidat	FICHE DE PROCEDURE Réalisation des volumes B et C			DT2
METHODE DE FABRICATION :				
TRAVAIL DEMANDE : Compléter ce document en indiquant les différentes opérations à effectuer dans l'ordre de fabrication, les données à prendre en compte, les outillages utilisés et le but de l'opération.				
N°	OPERATIONS A EFFECTUER	DONNEES A PRENDRE EN COMPTE	OUTILLAGES NECESSAIRES	BUT DE L'OPERATION

NOTE : /1

EXAMEN CAP	Spécialité : Option :		ART ET TECHNIQUES DU VERRE DECORATEUR SUR VERRE		
Epreuve :	PRATIQUE « MISE EN ŒUVRE »				
Session : 2002	Repère : EP1	Echelle :	Durée : 6 H	Coef : 14	Folio : 9/11
ACADEMIE DE NANCY - METZ			SUJET		

N° du candidat	FICHE DE PROCEDURE Descriptif du collage			DT3
METHODE DE FABRICATION :				
TRAVAIL DEMANDE : Compléter ce document en indiquant les différentes opérations à effectuer dans l'ordre de fabrication, les données à prendre en compte, les outillages utilisés et le but de l'opération.				
N°	OPERATIONS A EFFECTUER	DONNEES A PRENDRE EN COMPTE	OUTILLAGES NECESSAIRES	BUT DE L'OPERATION

NOTE : /1

EXAMEN CAP	Spécialité : Option :	ART ET TECHNIQUES DU VERRE DECORATEUR SUR VERRE		
Epreuve :	PRATIQUE « MISE EN ŒUVRE »			
Session : 2002	Repère : EP1	Echelle :	Durée : 6 H	Coef : 14
ACADEMIE DE NANCY - METZ			SUJET	

N° du Candidat	FICHE D'EVALUATION	DE1
----------------------	---------------------------	------------

Connaissances professionnelles :

Fiche de procédure DT1 (façonnage)	/1
Fiche de procédure DT2 (sablage)	/1
Fiche de procédure DT3 (collage)	/1

Mise en œuvre :

FAÇONNAGE	Insuffisant	Satisfaisant	Excellent	Notation
Pièce A	Biseaux et joints réguliers 0	Biseaux ou joints réussis 1	Biseaux et joints polis réussis 2	/2
Pièce B	Angle non respecté 0	/	Angle respecté 1,5	/1,5
	Arrondis et joints non corrects 0	Arrondis corrects mais finition insuffisante 0,5	Arrondis et joints aux cotes 1	/1
Pièce C	Angle non respecté 0	/	Angle respecté 1,5	/1,5
	Arrondis et joints non corrects 0	Arrondis corrects mais finition insuffisante 0,5	Arrondis et joints aux cote 1	/1

SABLAGE/ BOUCHARDAGE	Insuffisant	Satisfaisant	Excellent	Notation
Pose du pochoir	Pochoir posé avec des bulles 0	Petites bulles ne gênant pas la qualité du sablage 0,25	Pochoir sans bulle, non plissé 0,5	/0,5
Mise en place du motif	Non respect des cotes 0	Léger écart ne nuisant pas l'esthétique 0,25	Respect des cotes 0,5	/0,5
Découpe du motif	Sablage hachure 0	Petites imperfections ou bavures 0,5	Netteté des bords du sablage 1	/1
Sablage	Sablage peu profond, non régulier 0	Sablage homogène, mais peu profond 1	Sablage propre et profond 2	/2
Bouchardage	Non réalisation, pièce cassée 0	Bouchardage non régulier 1,5	Bouchardage homogène 2	/2

COLLAGE	Insuffisant	Satisfaisant	Excellent	Notation
Propreté du collage	Bavures de colle, bulle, collage non résistant 0	Collage propre, mais cotes de positionnement non respectées 1,5	Collage propre et respect précis des cotes 3	/3
Respect des règles d'hygiène et de sécurité	Nécessite un rappel pour le port de lunettes ou des gants 0	/	Port spontané des protections 1	/1

NOTA : Prière de convertir cette note en sachant que cette épreuve ne représente que 14 points sur 20 pour l'ensemble de la note de l'épreuve pratique	NOTE : /20
---	-------------------

EXAMEN CAP	Spécialité : Option :		ART ET TECHNIQUES DU VERRE DECORATEUR SUR VERRE		
Epreuve :	PRATIQUE « MISE EN ŒUVRE »				
Session : 2002	Repère : EP1	Echelle :	Durée : 6 H	Coef : 14	Folio : 11/11
ACADEMIE DE NANCY - METZ			SUJET		