

Madame Parisse a récupéré des chaises de styles différents d'un héritage de ses grands-parents.
Pour donner une touche actuelle et moderne à son hall d'entrée ; elle demande à un décorateur d'habiller l'une d'entre elle.

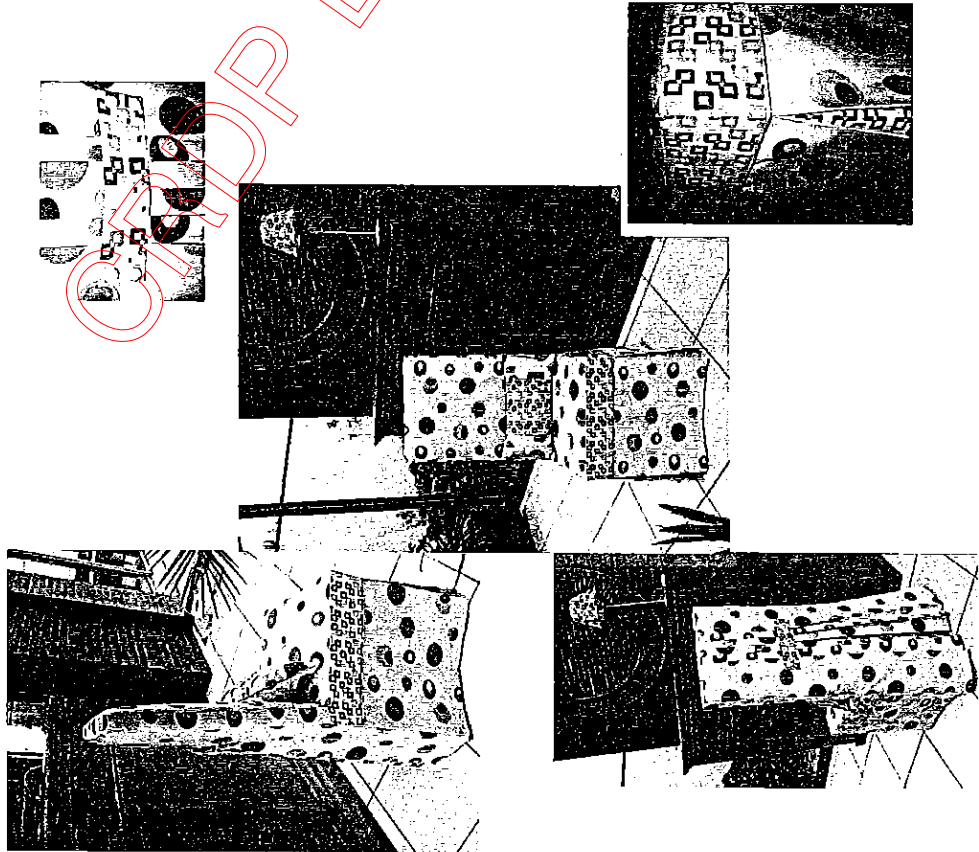

Description de la housse de chaise

Réaliser dans un tissu coordonné, la housse de chaise est non doublée.
Le contour du dossier est délimité par une plate bande. La jupe avec un pli creux rapporté de chaque côté du devant est rehaussé d'un passepoil uni et d'une bande de contour.
Le dos est formé de plis plats surpiqués dirigés vers le milieu.
Une martingale boutonnée marque l'ouverture des plis dans le dos.

Préparation des différents éléments à couper (coutures comprises)

Housse de chaise

- Tissu spirale :
 - Assise : 44 cm de large et 39 cm de haut
 - Devant dossier : 44 cm de large et 59 cm de haut
 - Dos calibre 2 et 3/8
 - Bande dossier : 1,56 m de long et 7,5 cm de large
 - Jupe devant : 56 cm de large et 41 cm de haut
 - Jupe côtes : 49,5 cm de large et 41 cm de haut
- Tissu géométrique :
 - Bande de contour : 1,26 m de long et 13 cm de haut
 - Fond de plis : 15 cm de large et 41 cm de haut
 - Martingale : 24 cm de large et 13 cm de haut
- Tissu uni :
 - Pour la préparation du passepoil 1,25 m de long et 3 cm de large
- Ganses :
 - Pour le passepoil : 1,23 m de long Ø 3 mm

Travail demandé

En vous aidant du dossier technique docs 1 à 8

- Organiser le poste de travail ;
- Couper les différents éléments pour la réalisation de la housse de chaise ;
- Réaliser le produit.

C.A.P.

Spécialité : Tapissier Tapissière d'ameublement en décor

Durée :
20H
Session
2009

Épreuve : EP2 Réalisation d'ouvrages

N° Sujet : 09-24

Coefficient :
8

Doc :
1/8

CRDP LORRAINE

3/11

| | | | |
|--|--|-----------------------|------------------------|
| C.A.P | Spécialité: Tapisier Tapissière d'ameublement en décor | Durée: 20 H | Session 2009 |
| Epreuve: EP2 Réalisation d'ouvrages | | Coeff: 8 | 2/8 |

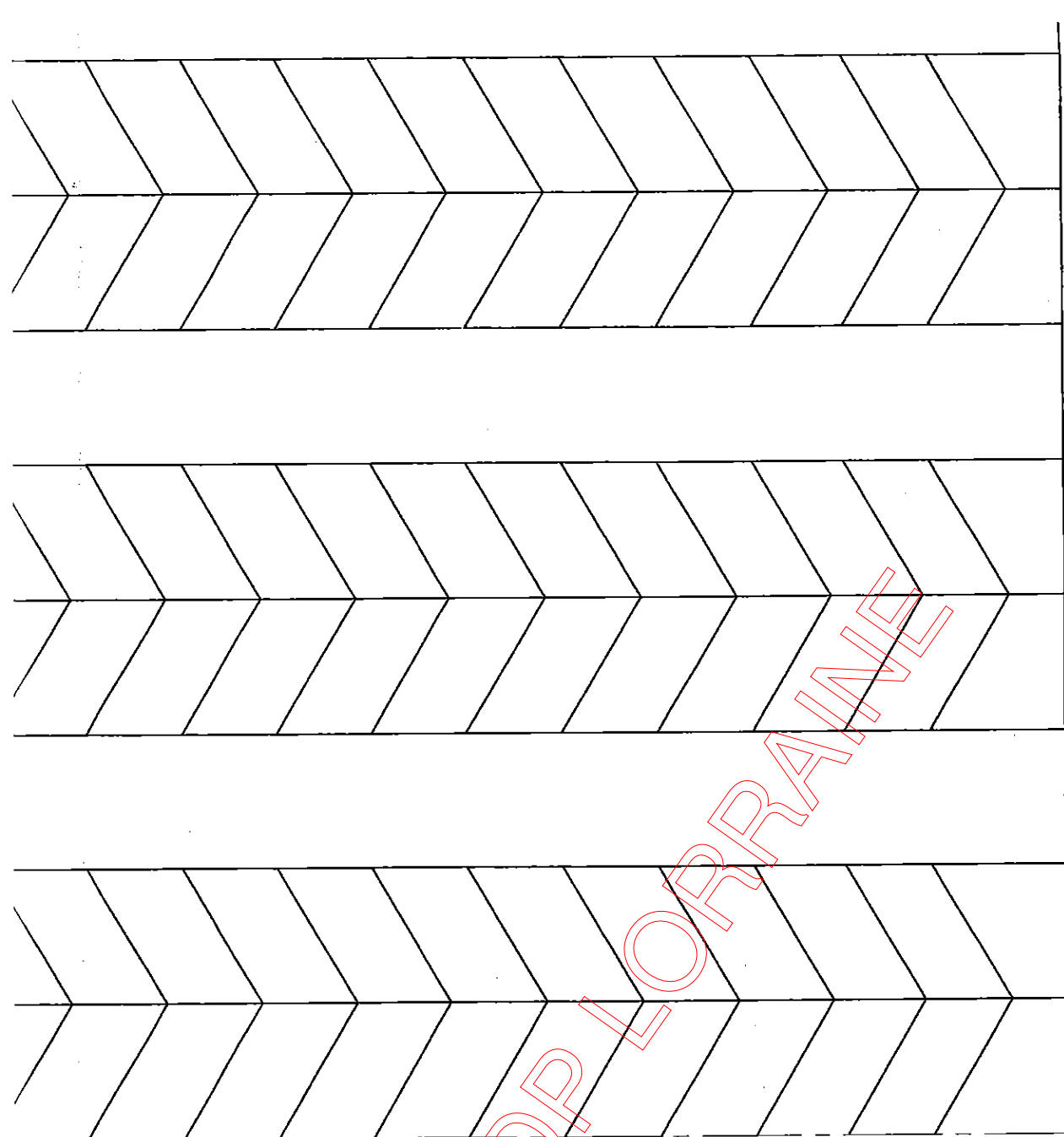

CRDP LORRAINE

CRDP LORRAINE

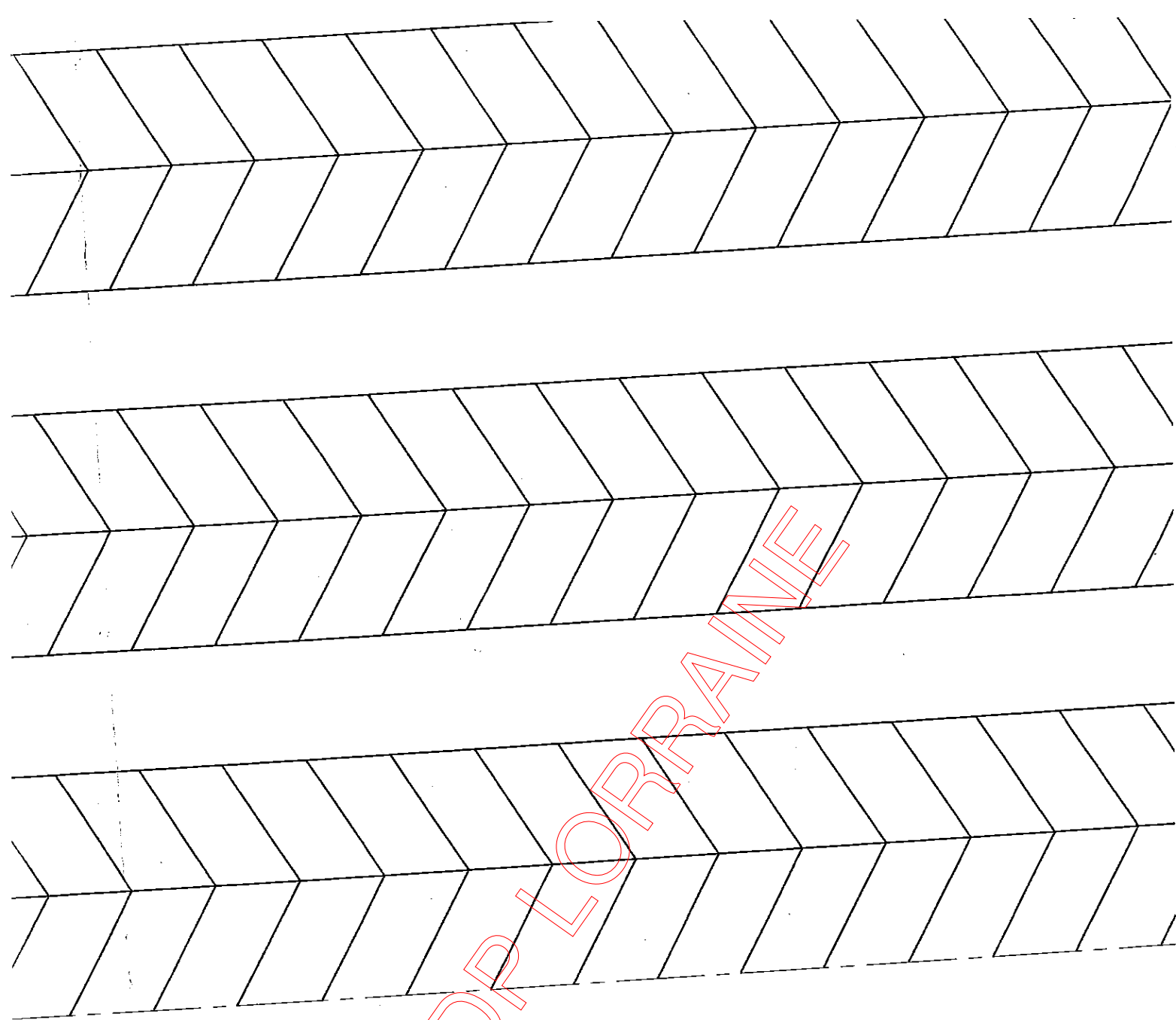

CRDP LORRAINE

CRDP LORRAINE

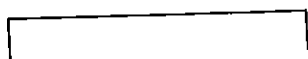

CRDP LORRAINE

Leu à raccorder

CRDP LORRAINE

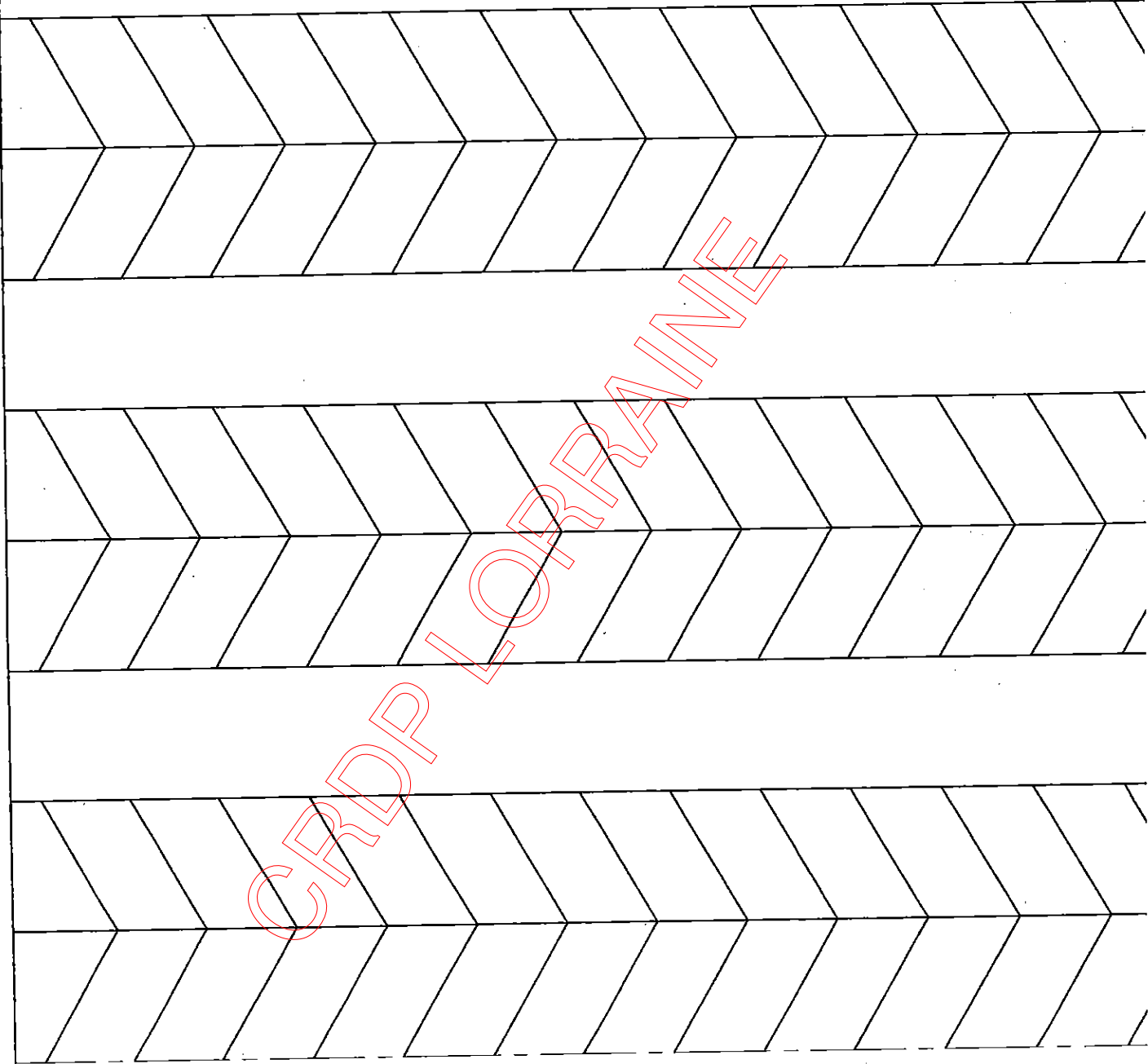

CRDP LORRAINE

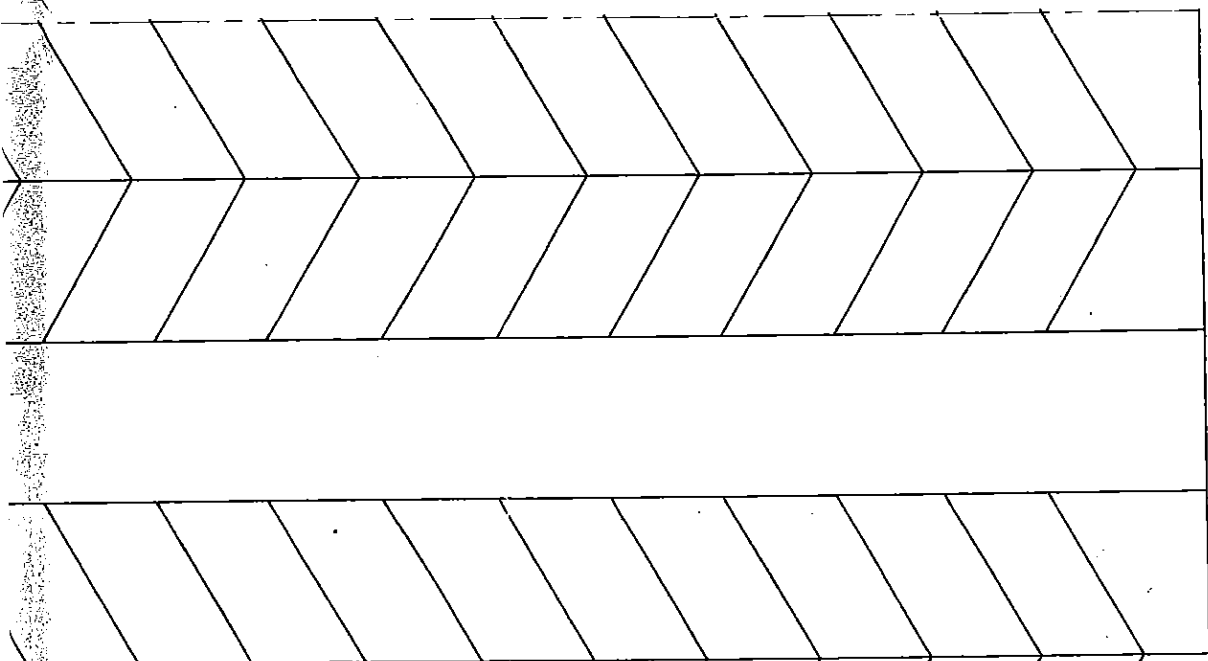

| | | | |
|---|--|--------|---------|
| C.A.P Epreuve: EP2 Réalisation d'ouvrages | Spécialité: Tapissier Tapissière d'ameublement en décor | Durée: | Session |
| | | 20 H | 2009 |
| | | Coeff: | 3/8 |
| | | 8 | |

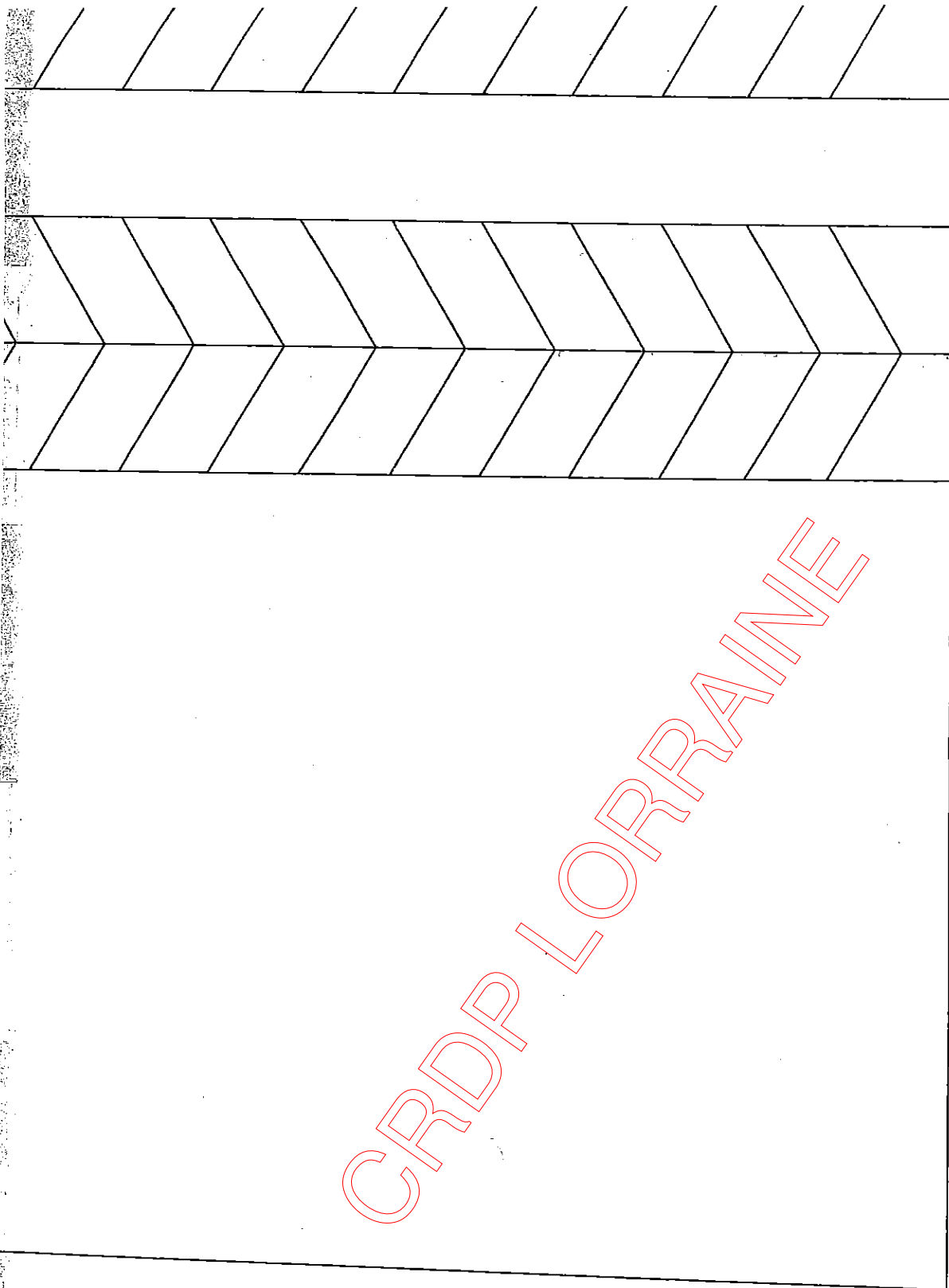

CRDP LORRAINE

CRDP LORRAINE

Milieu

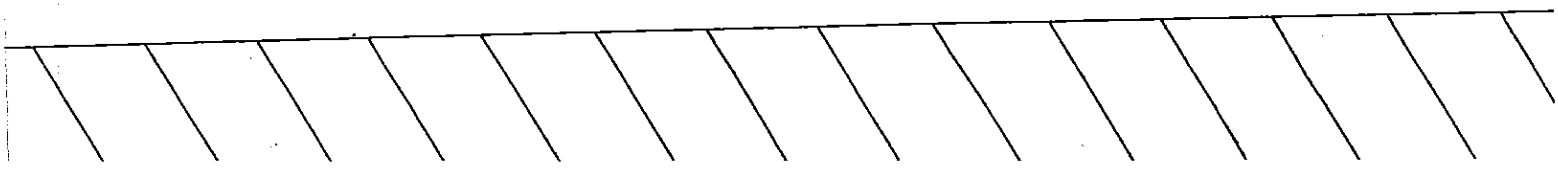
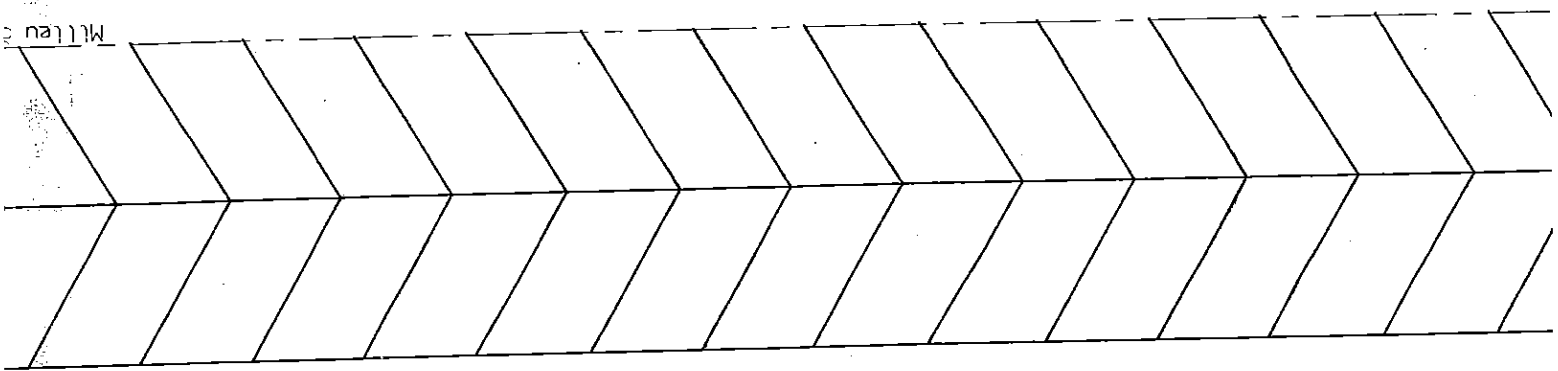

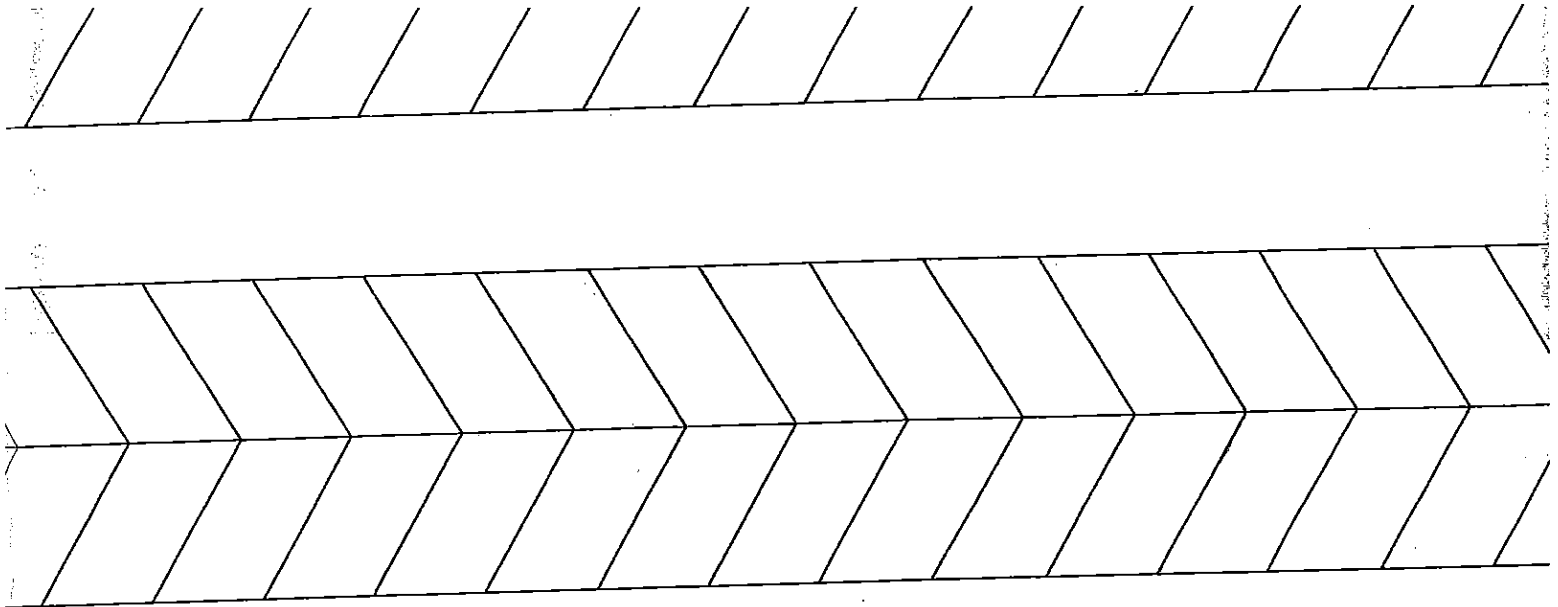

CRDP LORRAINE

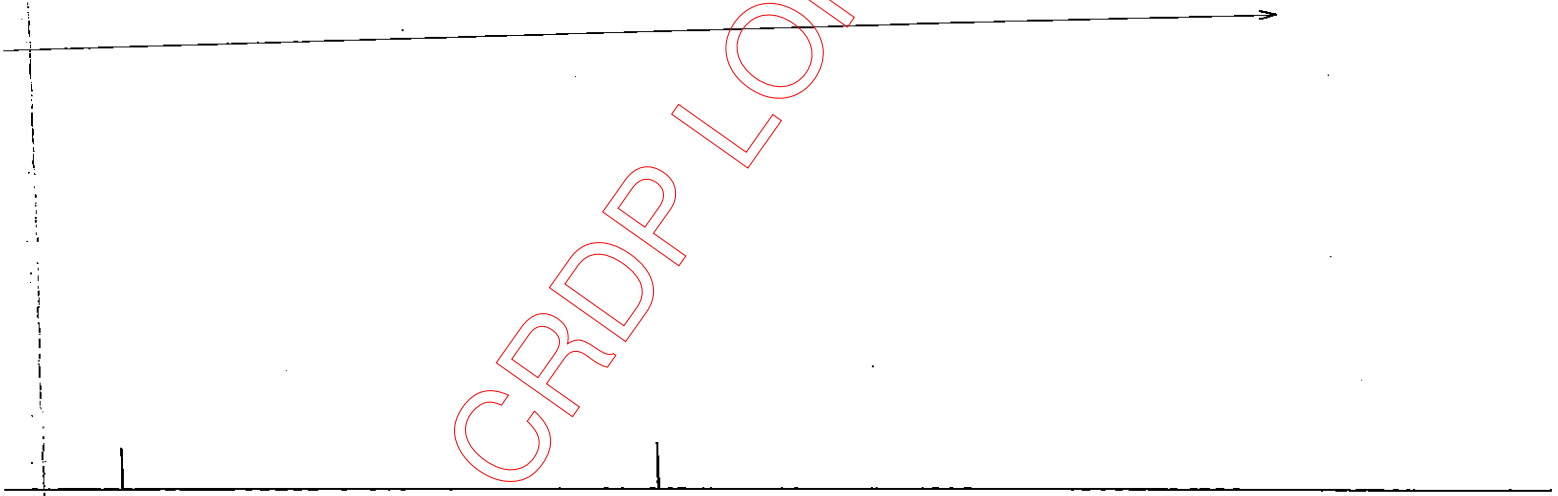

CRDP LORRAINE

order:

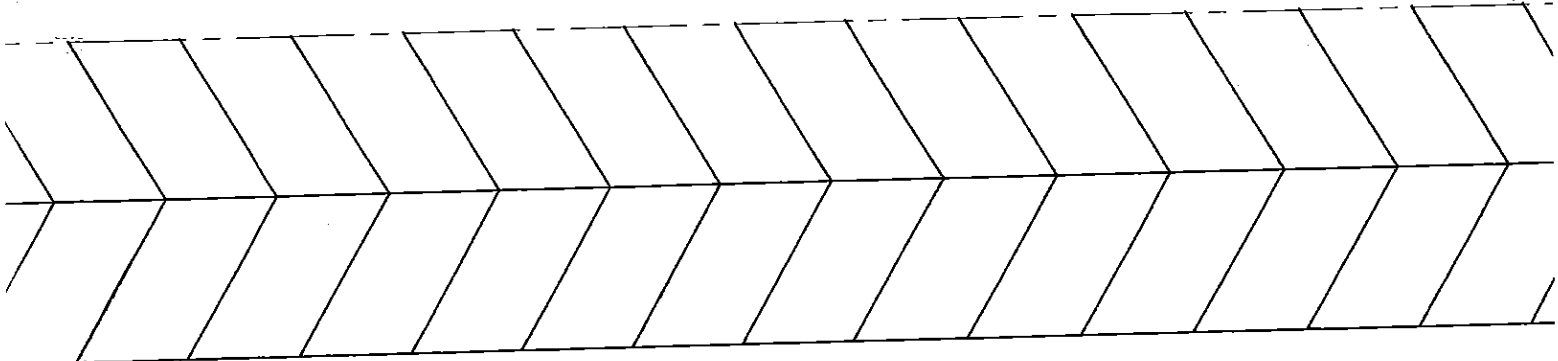

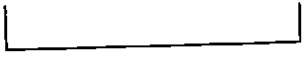
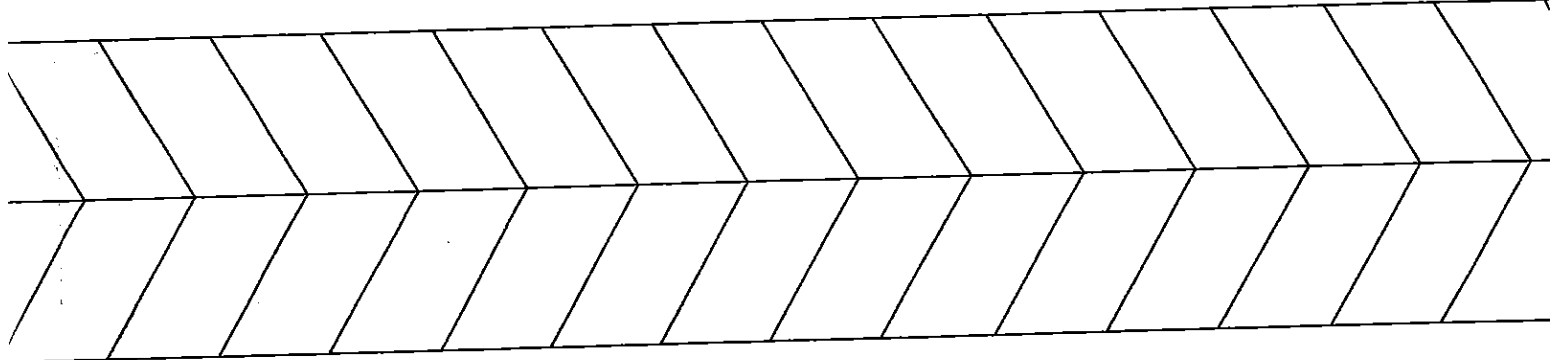
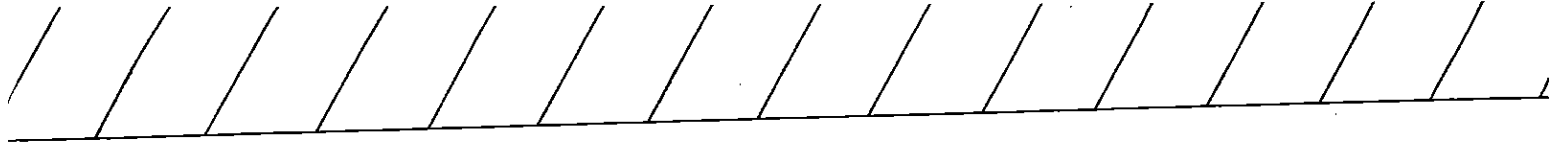

CRDP LORRAINE

DL

CRDP LORRAINE

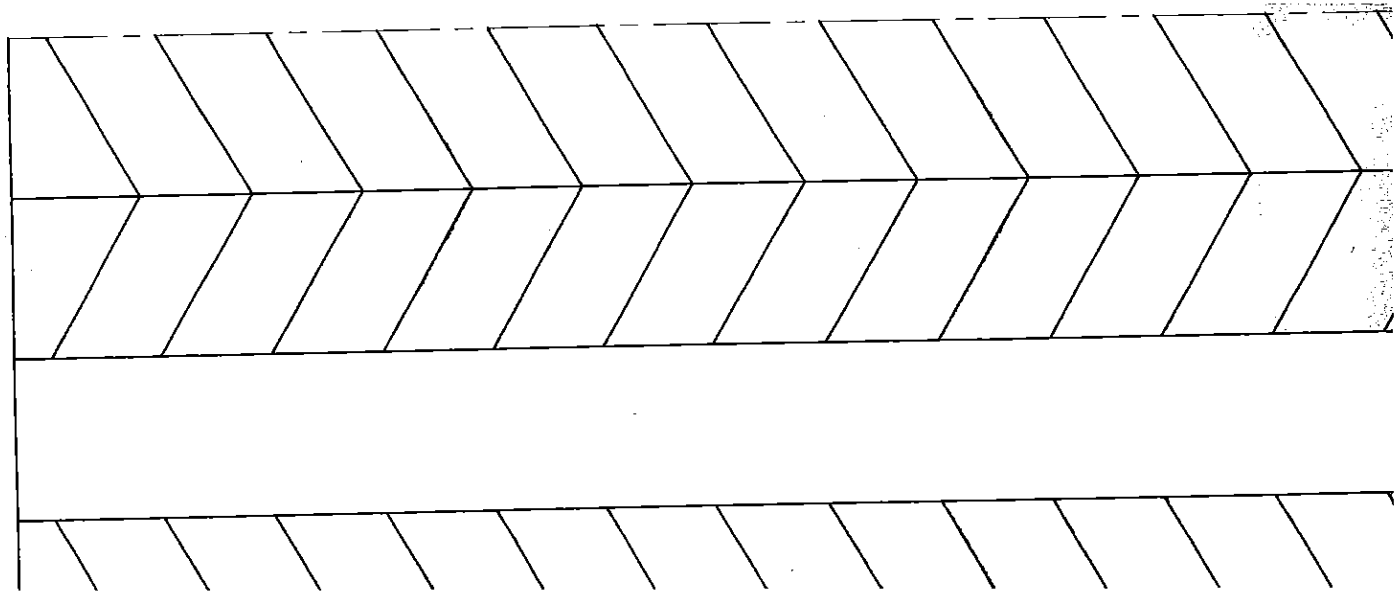

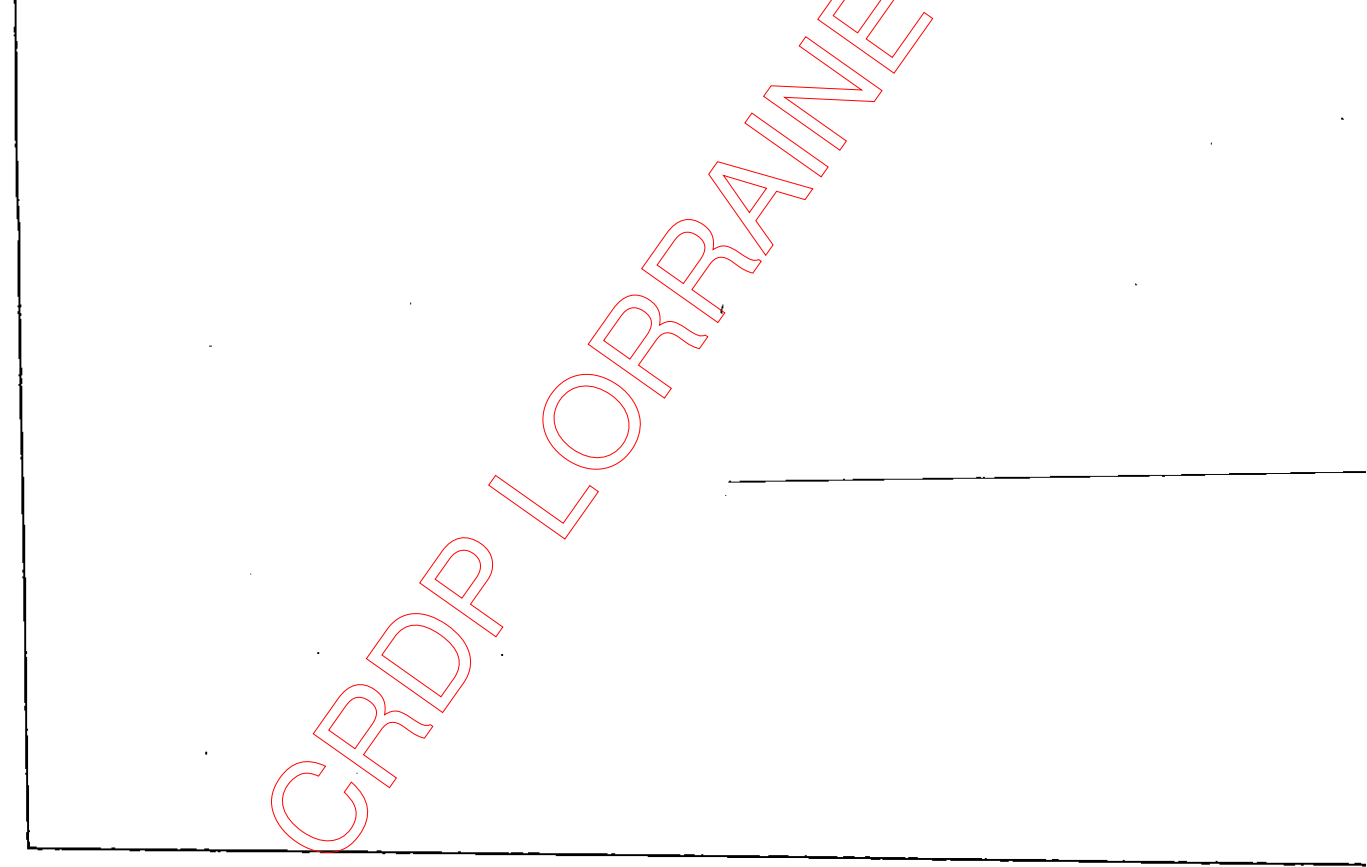
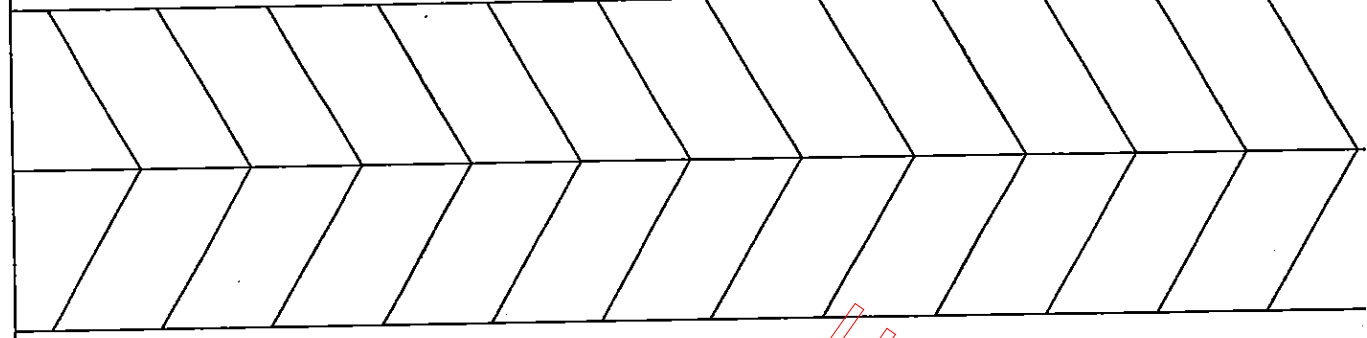
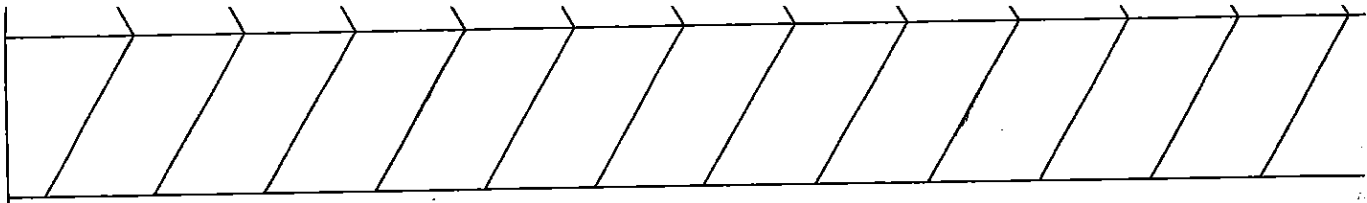

Vue de profil

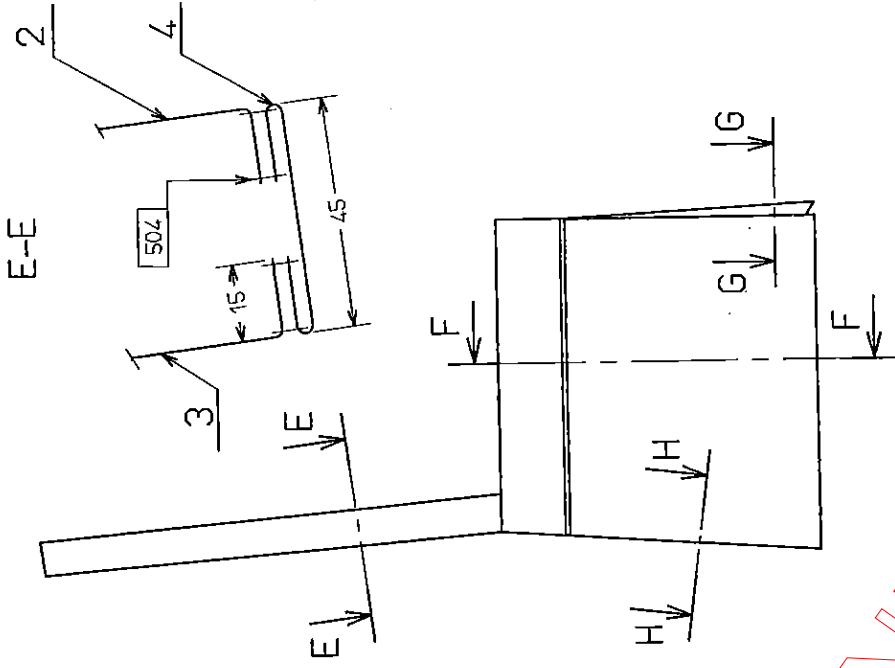

La section E-E est de fabrication identique à la section A-A
 La section F-F est de fabrication identique à la section D-D
 La section G-G est de fabrication identique à la section C-C

Détail

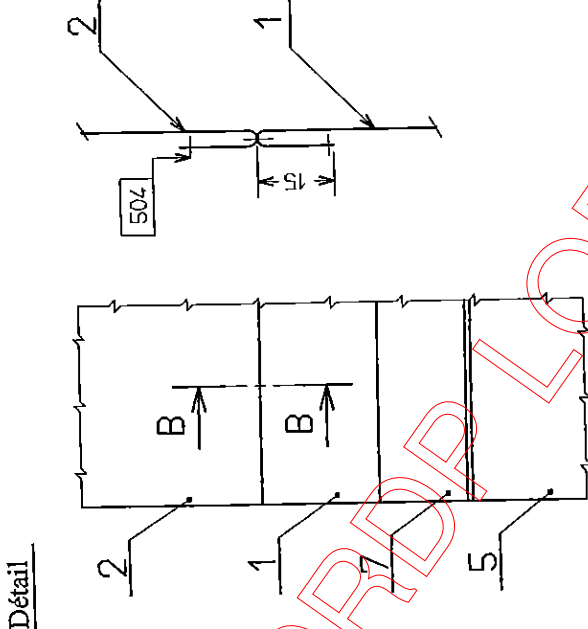

Vue de face

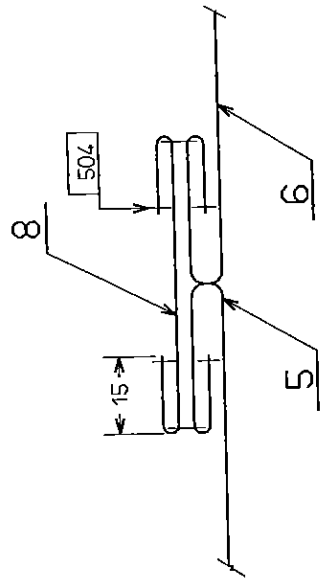
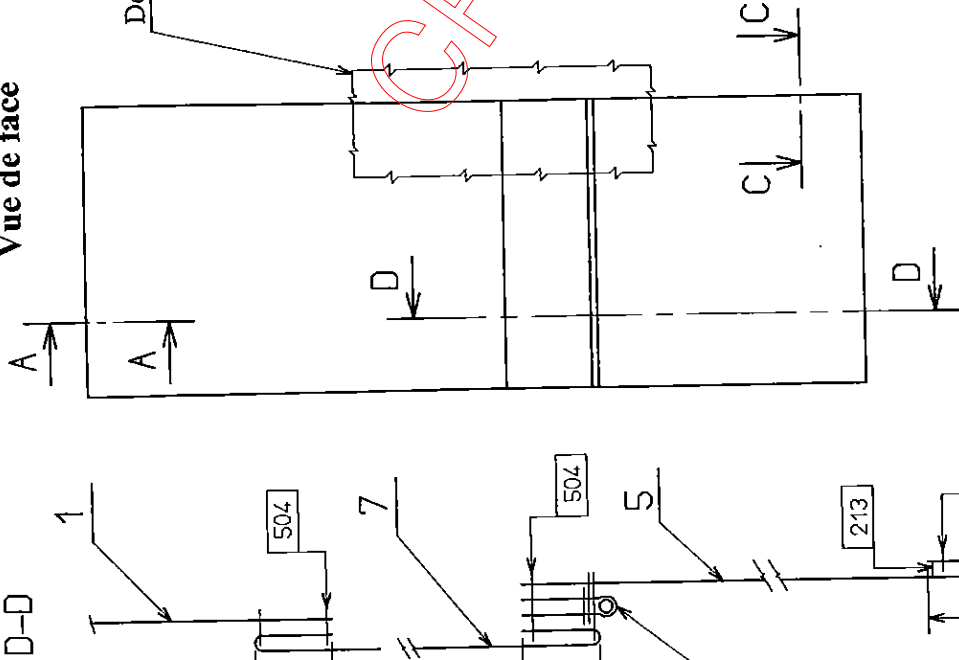

| | | | | |
|----|---|------------------|-----------|---------------------|
| 11 | 4 | Bouton | Plastique | Ø 16 mm |
| 10 | 1 | Passepoil | | Tissu uni |
| 9 | 1 | Martingale | | Imprimé géométrique |
| 8 | 2 | Fond de pli | | |
| 7 | 1 | Bande de contour | | |
| 6 | 2 | Jupe côté | | |
| 5 | 1 | Jupe devant | | |
| 4 | 1 | Bande dossier | | |
| 3 | 1 | Dos | | |
| 2 | 1 | Devant dossier | | |
| 1 | 1 | Assise | | Imprimé spirale |

Vue de dos

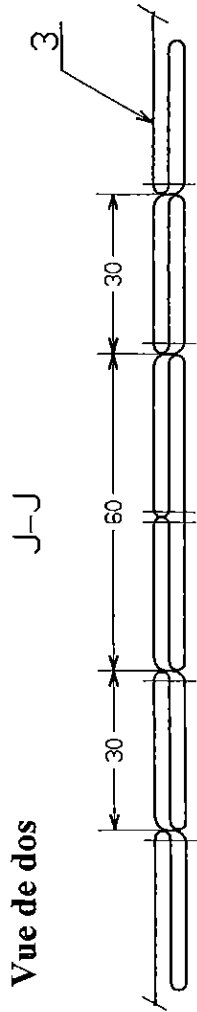

Détail
Echelle 1:1

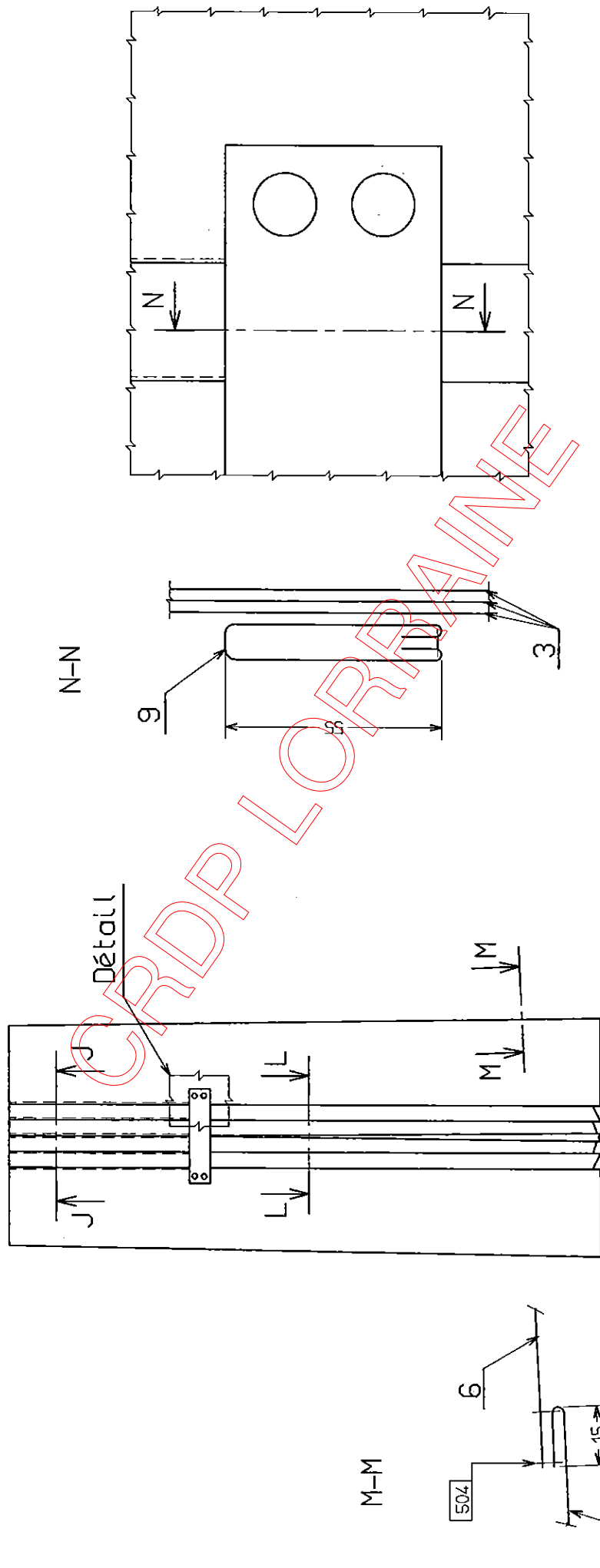

La section M-M est de fabrication identique à la section H-H

ORDRE DE MONTAGE HOUSSE DE CHAISE

A partir du dossier technique (docs. 2 à 8/8)

- Surfiler l'arrière de l'assise et le bas du devant dossier
- Assembler l'arrière de l'assise avec le bas du devant dossier (Début et fin de piqure à 1,5 cm du bord)
- Repasser couture ouverte
- Assembler la plate bande avec le devant dossier (Positionner le repère de la plate bande au niveau du sillon)
- Surfiler l'assemblage
- Coucher la couture vers la plate bande
- Surfiler : - les côtés des fonds de plis et de la jupe devant
- le côté des plis de la jupe côté
- Assembler les fonds de plis avec les jupes côtés
- Assembler les fonds de plis avec la jupe devant
- Surjeter les assemblages
- Former les plis creux
- Prépiquer le haut des plis
- Repasser les plis
- Préparer le passepoil (replier les extrémités du galon)
- Piquer le passepoil avec la jupe
- Assembler la bande de contour avec la jupe

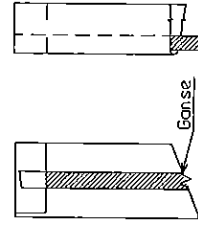
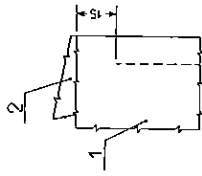

- Assembler la bande de contour avec l'assise (attention à la précision de l'intersection de l'assemblage de l'assise et de la plate bande)
 - Surfiler l'assemblage
 - Coucher la couture vers la bande de contour
 - Préparer et repasser les plis du dos (calibre doc. 2, 3/8)
 - Surpiquer les plis sur 35 cm de hauteur
 - Assembler le devant de la housse avec le dos (Respect du milieu, des repères)
 - Surfiler l'assemblage
 - Coucher la couture vers la plate bande et les côtés
 - Surfiler le bas de la housse
 - Préparer et épinglez le rempli
 - Maintenir le rempli par un point bague
 - Coulisser la martingale
 - Retourner, repasser
 - Fermer l'ouverture de la martingale par un point glissé
 - Positionner la martingale à l'emplacement prévu
 - Coudre les boutons pour fixer la martingale
- Coudre l'étiquette d'anonymat au bas de la jupe devant

BARÈME HOUSE DE CHAISE
Critères d'évaluation

Plate bande

Respect des valeurs d'assemblage
Régularité de l'assemblage
Respect des angles
Respect du positionnement début et fin

Assemblage jupe et plis

Respect des valeurs d'assemblage
Régularité de l'assemblage
Respect de la valeur des plis
Respect de l'aplomb des plis (repassage)

Pose du passepoil

Régularité du passepoil
Piqûre invisible
Positionnement du passepoil
Netteté des extrémités

Assemblage bande de contour avec jupe

Respect de la valeur d'assemblage
Régularité de l'assemblage

Assemblage haut de la bande de contour avec assise

Respect de la valeur d'assemblage
Régularité de l'assemblage
Respect des angles
Précision des piqûres
Solidité des raccords

Dos

Respect de la valeur des plis
Orientation des plis
Netteté des surpiqûres
Respect de l'arrêt des surpiqûres
Respect de l'aplomb des plis
Respect de l'assemblage du dos et devant
Respect de la valeur d'assemblage
Régularité de l'assemblage

Martingale

Respect et netteté du coufissage
Netteté du refoulement et du repassage
Respect du positionnement

Surfil

Netteté du surfil
Sans échappé

Finition

Régularité du rempli
Netteté et régularité du point
Netteté et solidité de la pose des boutons

Aspect général

Conformité du produit

C.A.P.

Spécialité : Tapisserie Tapissière d'ameublement en décor
Épreuve : EP2 Réalisation d'ouvrages

Session : 2009
Doc : 8/8