

CAP CHARPENTE

Dossier sujet

EPREUVE : EP2 : Préparation et mise en œuvre .

DUREE : 4 H

COEF : 6

Le présent sujet comporte 2 pages numérotées de 1/2 à 2/2

EP2 : Préparation et mise en œuvre (cap)

On donne :

Le plan et les détails d'exécution d'un arêtier sur queue de vache .

On demande :

- 1) Réaliser l'épure d'après les cotes indiquées avec la vue par bout et sauterelle . (d'après les bois fournis .)
 - 2) Tracer les bois sur l'épure .
 - 3) Marquer l'ouvrage suivant les conventions du métier . .
 - 4) Exécuter le délardement de l'arêtier à la scie circulaire sur table lame inclinable . ✱
 - 5) Délarder les sablières à la dégauchisseuse (guide incliné) . ✱
 - 6) Rencreuser la queue de vache manuellement .
 - 7) Couper les sablières , coupe franche contre l'arêtier .
 - 8) Scier les autres coupes empannon ,selon votre choix (égoïne ou scie circulaire portative)
 - 9) Monter l'ouvrage par clouage propre sur l'épure .
- ✱ Réglage machines .

On exige :

- | | |
|--|--------|
| - Une épure propre et claire . | 8 / 20 |
| - Des assemblages soignés . | 6 / 20 |
| - Une finition correcte . | 2 / 20 |
| - L'ouvrage présenté sur l'épure et marqué au numéro du candidat . | 4 / 20 |

Total : 20 / 20

Groupement "Est"	Session 2000	Sujet	Tirages
CAP CHARPENTE		Code(s) examen(s) 23401	
Épreuve : EP2 Préparation et mise en oeuvre	Durée totale CAP : 4 h	Coef CAP : 6	
		page : 1/2	

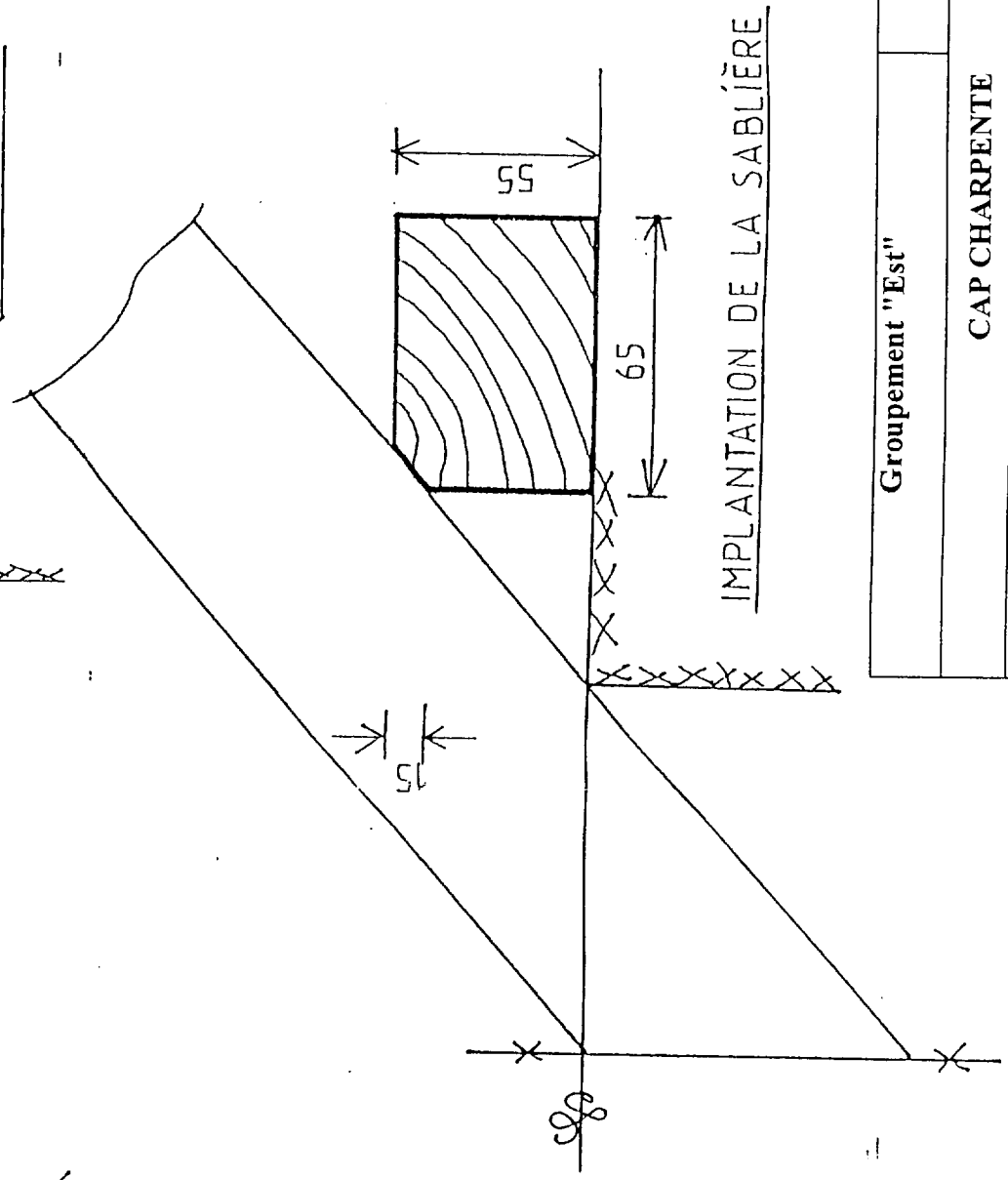
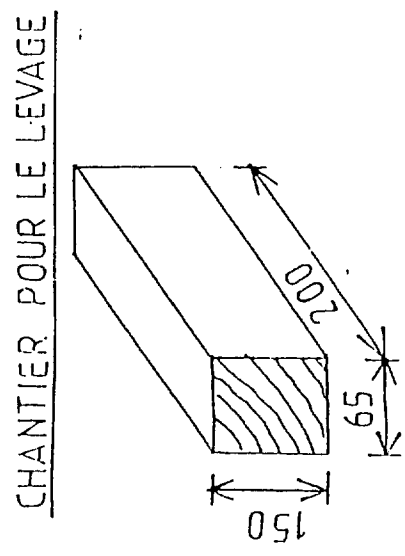
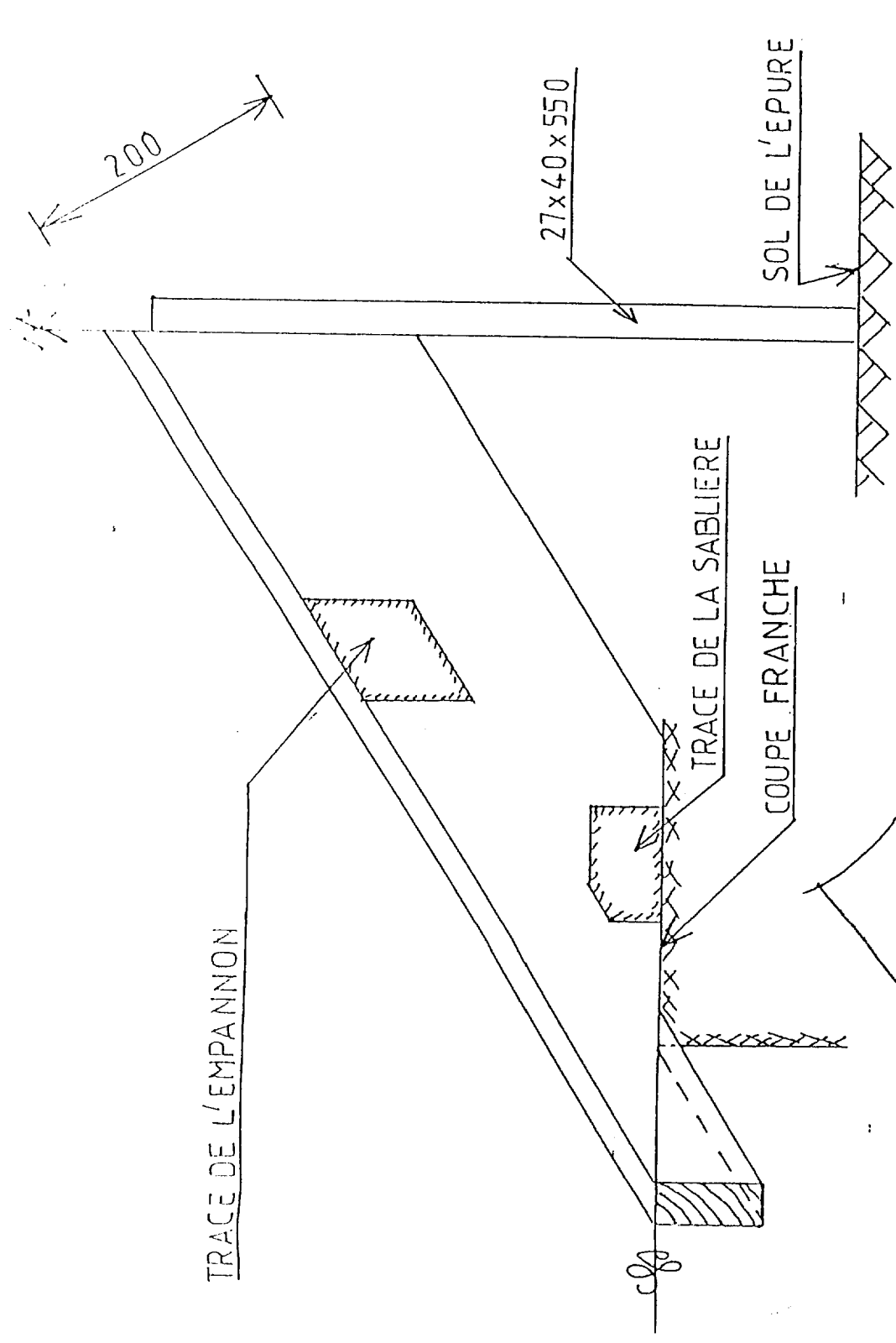
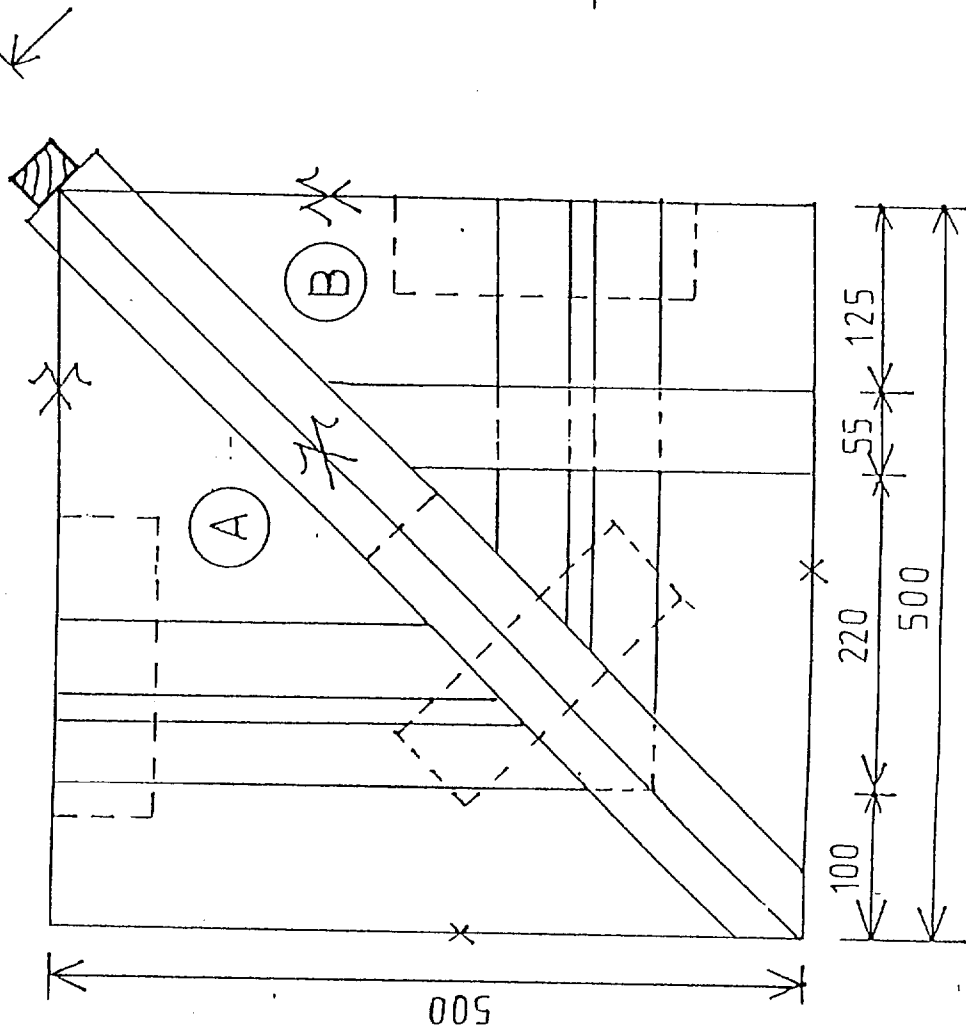
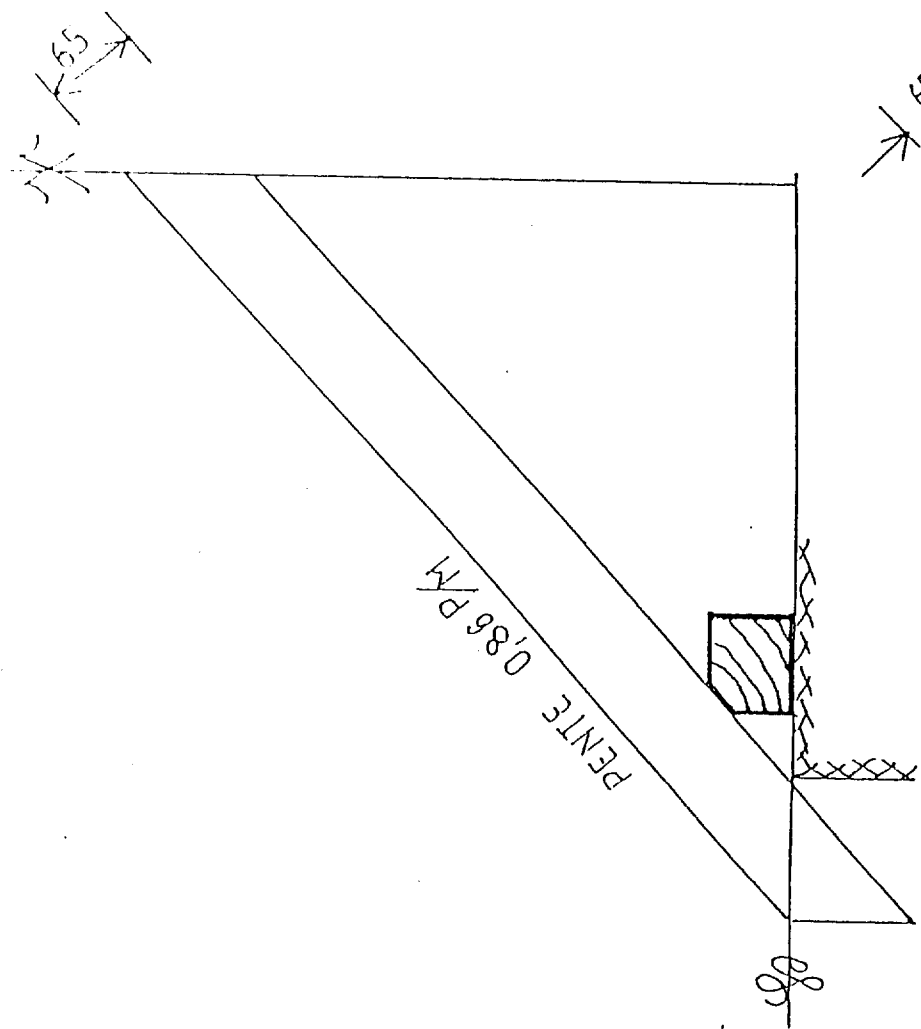

Groupement "Est"	Session 2000	Sujet	Tirages
	CAP CHARPENTE		Code(s) examen(s) 23401
Épreuve : EP2 Préparation et mise en oeuvre		Durée totale CAP : 4 h	Coef CAP : 6
			page : 2/2