

Compléter le dessin technique, en fonction de votre champ d'application

et élaborer la suite logique des opérations

pour la réalisation de cette encolure

DOCUMENT de TRAVAIL

Produit :		Référence :	
Matières :		Date :	
N° OPERATIONS		Sections / Schémas	

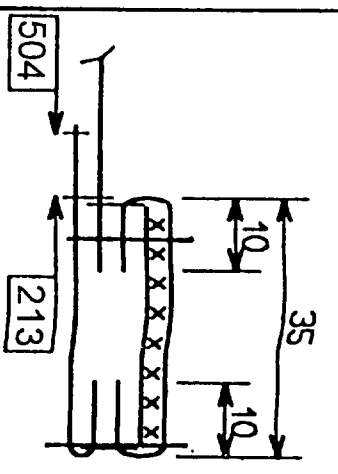
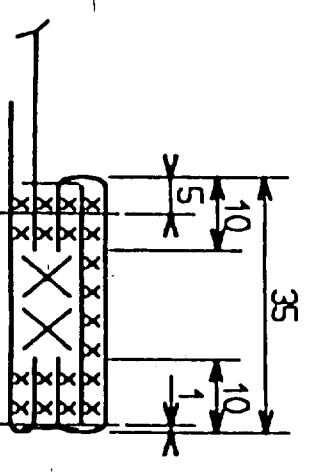
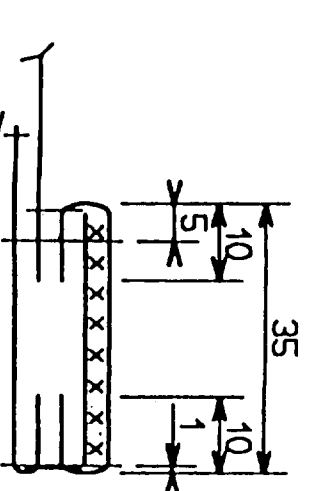

Coller section suivant champ d'application.

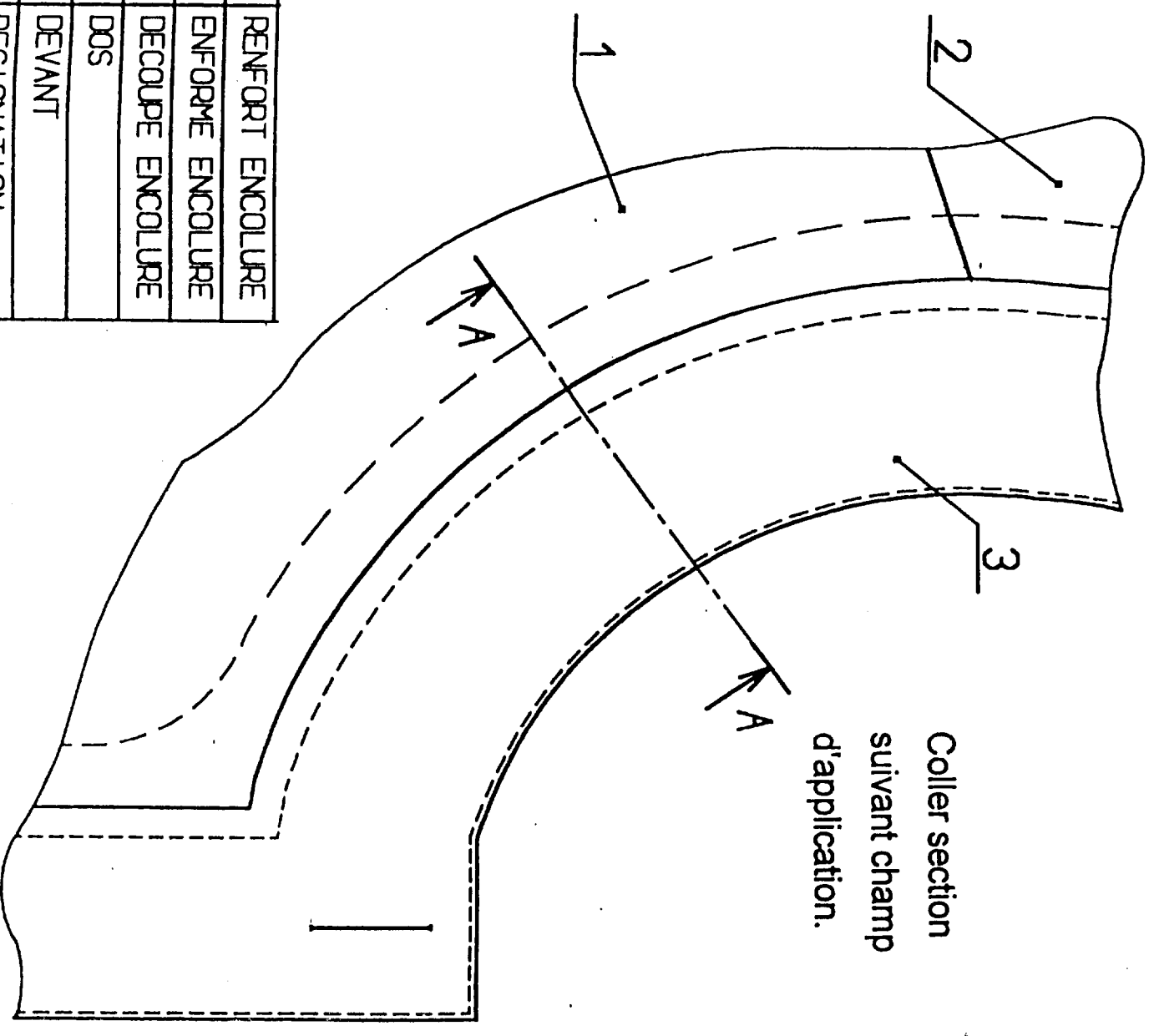

5	RENFORT ENCOLURE
4	ENFORME ENCOLURE
3	DECOUPE ENCOLURE
2	DOS
1	DEVANT
Rp	Nb DESIGNATION

SESSION 2000	Examen : BEP	Spécialité : METIERS de la MODE et des INDUSTRIES CONNEXES
Champ d'application : COUTURE FLOU		
Epreuve : EP2 Technologie : Etude et analyse de cas		
Durée 4 H	Page	
Coeff. 6	4/6	

No

No

NOM Prénom

N° d'inscription du Candidat

Ne rien inscrire dans cette case

Ne rien inscrire dans cette case

Enoncer les différents critères de qualité pour la finition de l'encolure, suivant le cahier des charges (document 1/6)

EXEMPLES

- Nettoie de l'élément thermocollé
 - Réglage de la machine
 - Respect emplacement boutonnières
- Tol(+ - 1)

ASSEMBLAGE - COULISSAGE

5	RENFORT ENCOLURE
4	ENFORME ENCOLURE
3	DECOUPE ENCOLURE
2	DOS
1	DEVANT
Rp	Nb DESIGNATION

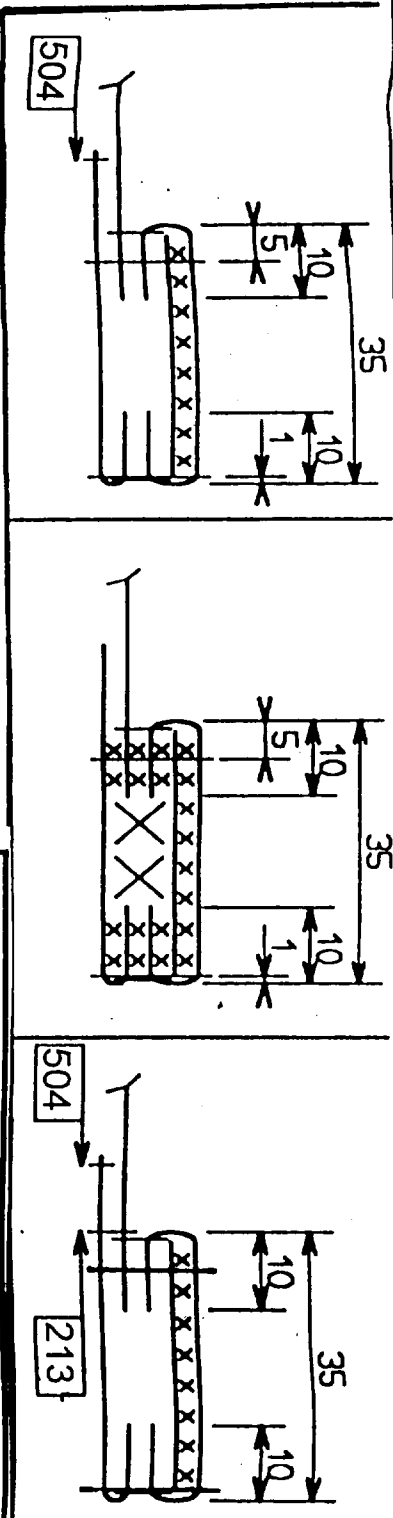

Coller section suivant champ A d'application.

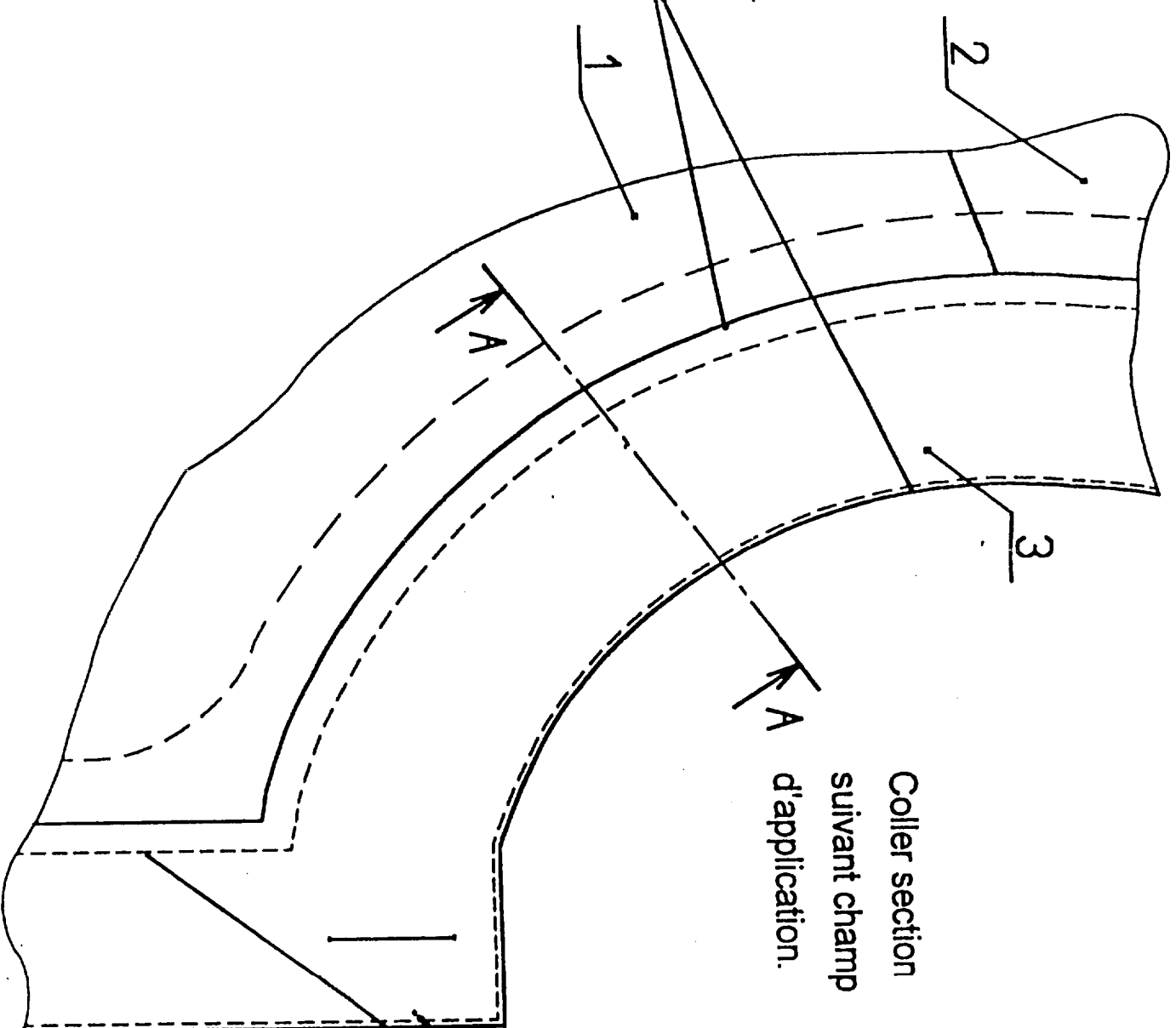

DIMENSIONS (tolérance +/- 1)

SURPIQUAGE

Examen : BEP Spécialité : METIERS de la MODE et des INDUSTRIES CONNEXES
 Champ d'application : COUTURE FLOU
 Epreuve : EP2 Technologie : Etude et analyse de cas

SESSION 2000
 Durée 4 H
 Coeff. 6
 Page 5/6

Ne rien inscrire dans cette case

N°

Ne rien inscrire dans cette case

NOM Prénom

V-r/Inscription du Candidat

En fonction de votre champ d'application, et en vous référant au bon de sortie des fournitures et des matières d'œuvre, votre employeur vous demande d'établir le coût de revient de ce modèle.

Bon de sortie Fournitures et matières
Produit : Chemise **Date : Mai 2000**

- 1 Prêt à porter
 - 2 Couture Flou
 - 3 Vêtement de peau
- (Entourer votre champ d'application)

Matières d'œuvre et fournitures	Référence	Quantités	Prix HT Unitaire	N°1		N°2		N°3																														
				4047	2,10m	164 F	748	0,80m	1,75 F	6133	6	11,03 F	55	3bobines	17,32 F	5027	2,10m	152 F	623	0,80m	1,25 F	6227	6	8,83 F	57	4bobines	16,57 F	2555	2,25m ²	165 F	810	0,80m	2,10 F	6328	6	12,47 F	51	2bobines
Champ d'Application N°1	Toile de lin	Entoilage viseline 200	Boutons																																			
				Fils tous textiles		Satin Polyester		Entoilage viseline 100																														
Champ d'Application N°2	Porc Velours	Entoilage viseline 300	Boutons																																			
				Fil spécial cuir		Cordonnet																																

PRIX DE REVIENT

Modèle	Référence	Matières d'œuvre-Fournitures	Référence	Quantités	Prix HT	TOTAL	Date	Taille
							TTC	A
TVA 20,6%								
Coût horaire = 110F TTC								
(Toutes taxes comprises)								
Temps réalisation modèle = 4H30min								
CALCUL PRIX DE REALISATION								B
PRIX DE REVIENT DU MODELE							A+B=	

SESSION 2000
 Examen : BEP Spécialité : METIERS de la MODE et des INDUSTRIES CONNEXES
 Champ d'application : COUTURE FLOU
 Epreuve : EP2 Technologie : Etude et analyse de cas

Durée 4 H Page 6/6
 Coeff. 6

Ne rien inscrire dans cette case

N°

N°

NOM Prénom

N° d'inscription du Candidat